



DON JULIO ALMODOVAR BOTELLA de nacionalidad española residente en ASPN (Alicante) solicita autorización para el registro de un Modelo de Utilidad consistente en "UNA CONTEERA PARA ZAPATO DE SEÑORA RECAMBIABLE".

M E M O R I A

El Modelo de Utilidad a que se refiere la presente memoria y adjunto plano, está destinado a garantizar la propiedad y explotación exclusiva del mismo en todo el territorio español y sus posesiones, consistente en "UNA CONTEERA PARA ZAPATO DE SEÑORA".

Uno de los puntos más importantes y preocupación en los fabricantes de zapatos de señora es el continuo desgaste y la facilidad de ruptura de los tacones de los mismos. En un continuo deseo de renovación y mejoramiento se han ideado tacones de diversas materias, pero siempre volvían al inconveniente del deterioro de la parte más inferior de los mismos que estaban al contacto con la superficie que se pisaba.

Por ello era necesario crear un dispositivo que remediará estos inconvenientes, no solo para evitar el deterioro del tacon si no además de gran facilidad en la sustitución de la parte dañada, que eso es inevitable por el elemento que la sustituyera.

El Modelo de Utilidad que solicita el Sr. Almodovar y que es objeto de descripción en la presente memoria viene a llenar un inmenso vacío en esas enormes dificultades del deterioro de los tacones de señora y la facilidad de sustitución de la parte dañada por una nueva, constituyere pues una idea revolucionaria en este



objetos facilitando grandemente y de una manera sencilla la sustitución de la parte dañada.

No se trata pues de un nuevo tacón, ni del tacón en sí en forma y características específicas es como en la cubierta de este escrito se menciona una pieza aplicable al extremo del tacón y que adicionada al mismo sustituye a la superficie que está al contacto con el suelo.

Consiste el Modelo de Utilidad que se solicita en una pieza de características cónicas que podemos describir para su mejor comprensión de la siguiente manera. Está formada por una base de tipo cilíndrica y compacta con la particularidad de que su perímetro afecta en todo su gruesor la forma circular y recta. En el centro de esta pieza cilíndrica surge un pivote de menor tamaño y de idénticas características cilíndrica y tubular. En esta misma cara superior de la pieza y a poco centímetros del borde se inicia una canaladura que también afecta en su forma perimétrica la de circular y estátilínea. En el centro y conservando la misma altura que el reborde exterior existe una pequeña plataforma de donde surge como anteriormente se ha indicado el pivote. En la cara inferior que es la que está al contacto con el suelo tiene características en toda su extensión de canalada en cualquier dirección horizontal o vertical en relación con la colocación de la pieza en el tacón.

Esta "CONTERA PARA ZAPATO DE SEÑORA RECAMBIABLE" es de suma utilidad e innova con su aplicación unas posibilidades prácticas en su manejo y su facilidad de sustitución. Las características de las mismas permiten un ensamblamiento perfecto en las bases de los tacones de la señora, el ajuste se hace de una parte por medio del pivote que encaja en el hueco del tacón y por otra parte queda ajustado por la canal que existe en la cara superior de la "Contera", quedando por este procedimiento en un ajuste hermético y seguro la pieza al tacón.



Los dibujos que se acompañan aclaran perfectamente lo anteriormente descrito en la figura 1ª se representa la Centera en vistas lateral e inferior, señalándose con el nº 1 el vástago o pivote que ensambla en el hueso del tacón y con el nº 2 las estrías acanaladas de la base de la misma. En la figura nº 2 se ha representado en sección el tacón y la Centera desmontable y la forma de su ensamblamiento señalándose con el nº 1 la Centera y con el nº 2 el Tacón y por último en la figura 3ª se ha representado la Centera en perspectiva.

REIVINDICACIONES

Los puntos nuevos que se presentan para que sean objeto de reivindicaciones en la presente memoria de Modelo de Utilidad que por 20 años se solicita en España son:

1ª.- "UNA CENTERA PARA ZAPATO DE SEÑORA RECAMBIABLE", que se caracteriza por estar constituida por una pieza cilíndrica de su periferia exterior en su perímetro circular y rectilínea la cual lleva por su base inferior una superficie acanalada y por su cara superior un pivote que sobresale.

2ª.- "UNA CENTERA PARA ZAPATOS DE SEÑORA RECAMBIABLE", que además de la reivindicación anterior se caracteriza porque en la superficie superior de la misma lleva una hendidura en todo su alrededor también de características circular y rectilínea como la forma de la pieza en sí.

3ª.- "UNA CENTERA PARA ZAPATOS DE SEÑORA RECAMBIABLE", que además de las reivindicaciones anteriores se caracteriza porque por medio del pivote y de la hendidura acanalada se establece el ensamblamiento y sujeción con el tacón.

4ª.- "UNA CENTERA PARA ZAPATOS DE SEÑORA RECAMBIABLE",

La presente memoria consta de ochenta líneas, y tres páginas

mecanografiadas a dos espacios por un sólo lado y un plano.

Madrid, 12 de Julio de 1.958

EL AGENTE OFICIAL.

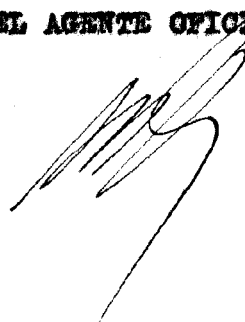
A handwritten signature in black ink, consisting of several overlapping, stylized loops and lines, positioned below the typed text 'EL AGENTE OFICIAL.'

D. JULIO ALMODOVAR BOTELLA · MODELO DE UTILIDAD

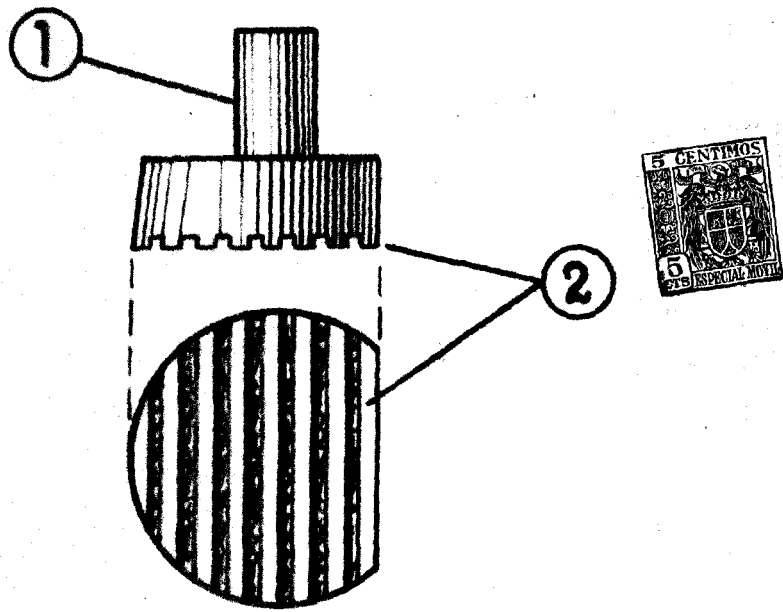

FIG. ~1

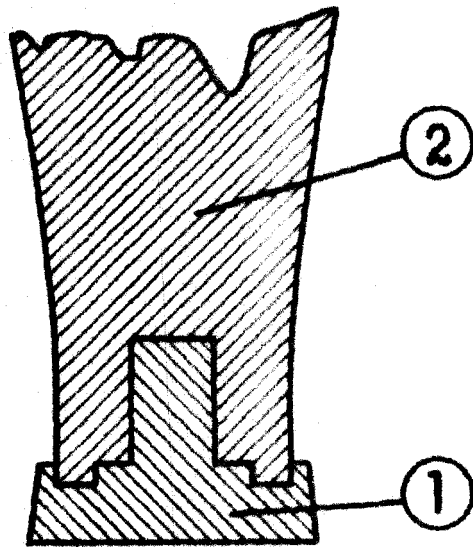

FIG. ~2

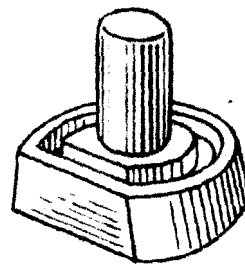

FIG. ~3

ESCALA VARIABLE
MADRID 12 JULIO · 1958.