

17 4 12 J



• 67344

MODELO DE UTILIDAD
POR VEINTE AÑOS
EN ESPAÑA

solicitado a favor de D. Francisco Borillo Abad, de nacionalidad española, domiciliado en Valencia, Calle de Sevilla, nº 17,

p o r

="= =;= =;= =;= =;= "NUEVO ABANICO" =;= =;= =;= =;= =;=

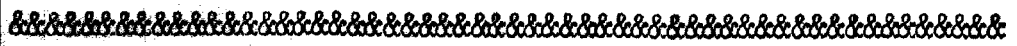

MEMORIA DESCRIPTIVA
= = = = =

El abanico que vamos a describir en la presente memoria, auxiliados de los dibujos complementarios anejos, es un abanico de los de tipo pay-pay o abanico japonés plegable, para su fabricación en plástico, la montura y varillaje, y de papel el país, aunque esto no excluye la aplicación de cualquier clase de metal y madera para la montura y de tejido o láminas de plástico para el país.

5



10 Este nuevo abanico tiene la propiedad de la faci-
lidad y rapidez de su plegado y desplegado, pero princi-
palmente se define porque medio cuerpo del abanico plega-
do queda dentro de una caja que le protege para su trans-
porte dentro del bolsillo. Además de esto, resulta un ob-
jeto agradable y de coste relativamente bajo, de modo -
15 que reúne las condiciones utilitarias que le hacen mere-
cer el privilegio de exclusiva fabricación, venta y ex-
plotación en España y Colonias, inherente al Modelo de
Utilidad que se solicita.

20 La característica primordial de este nuevo abani-
co consiste en estar dotado de un cajetin para alojar -
parcialmente en su interior al país plegado, dotado o no
de varillaje, pero si de las guardas o guias. En este ca-
jetin y por ambas caras, hay una ranura central longitu-
dinal que sirve de guia de deslizamientos a un pasador
25 transversal que sirve de eje de giro a los extremos infe-
riores de las dos guardas, poseyendo dicho pasador en sus
extremos exteriores, dos resaltes o cabezas para su mane-
jo. Dichas ranuras centrales actuan en combinación con
otras dos ranuras laterales curvadas, por las que discu-
30 rren unos tetones procedentes de las guardas, de tal mo-
do que, al empujar hacia arriba las cabezas del pasador,
se eleva el abanico y va saliendo de la caja, a la vez
que las ranuras guia, van obligando a las guardas a abri-
se por efecto de los tetones, hasta hacer tope en los fi-
35 nales y quedar el abanico abierto.

Para facilitar la comprensión de las caracterís-
ticas generales que dejamos descritas, se acompaña una lá-



- 3 - 7344 2 JUL 1968

40

mina de dibujos en la que representamos un caso de realización práctica de uno de estos abanicos, el cual debe interpretarse ampliamente y sin caracter restrictivo alguno, dada su condición de mero ejemplo aclaratorio.

45

En dichos dibujos las distintas figuras representan como sigue:

50

Fig. 1 - vista lateral en alzado del abanico cerrado,

Fig. 2 - vista lateral en alzado del abanico - abierto,

Fig. 3 - sección transversal del cajetin, precisamente por el eje de articulación de las guardas,

Fig. 4 - detalle de la articulación de las guardas, con la parte inferior del abanico, fuera del cajetin.

55

En cuanto a las diversas partes que componen el ejemplo de realización de los dibujos, se señalan en ellos bajo las siguientes acotaciones: -1- es el pais que, en el caso del ejemplo, es un papel fuerte, plisado, sin varillas intermedias; -2- son las dos guardas o varillas guias de los extremos, que generalmente seran de plástico, pero que no hay ningun inconveniente en que sean de madera, metal, o plástico laminar; con -3- se señalan los dos extremos inferiores de las guardas, dilatados formando unas pequeñas palas, con un orificio -4- en su centro, en cuyo orificio va dispuesto el eje o pasador -5-.

60

65

Tambien consta el abanico de un cajetin que está compuesto por un cuerpo inferior -6-, de forma prismáti-



70

ca rectangular, con dos de sus lados mayores -7- prolongados en forma de abanico, según el ejemplo, o adoptando cualquier otra forma, pero de tal modo que su anchura se dilate. El referido cajetin tiene en los lados mayores del cuerpo -6- y en sus prolongaciones -7-, una ranura -8- a cada lado y otras dos ranuras -9- curvas a ambos lados de la central.

75

El país -1- y sus guardas -2- van introducidos por sus extremos inferiores -3- dentro del cajetin -6-, de tal modo que el pasador -5- atraviesa las ranuras -8- de ambos lados, teniendo fuera unas cabezas -10- con relieves o adornos de cualquier clase. Las guardas -2- tienen en sus bordes unos tetones -11- que van introducidos en las ranuras -9-, sirviendoles de guia de abertura.

80

Finalmente, en el extremo del cajetin -6- hay un resalte, -12- con una perforación, que sirve para pasar un cordón, hilo o cadena, pudiendo sustituirse por una anilla.

85

El manejo de este abanico es como sigue: partiendo de la posición de cerrado de la figura 1, si deseamos abrir el abanico, tomaremos las cabezas -10- con los dedos índice y pulgar y las elevaremos, haciendo correr el pasador -5- por la ranura -8-. Al hacer esto, dicho pasador arrastra consigo a las guardas -2- y al país -1- y los obliga a ir saliendo de dentro del cajetin -6-, hasta que hace tope el pasador en el final de las ranuras -8-. Simultáneamente, los tetones -11-, que se deslizan dentro de las ranuras -9- obligan a las guardas -2- a abrirse, articulándose en el eje -5-, hasta que llegan a los topes finales y el abanico queda abierto según se re-

90

95

67344



100 presenta en la figura 1. Para cerrarlo, basta obligar a las cabezas -10- a deslizarse hacia abajo, con lo cual se producen los movimientos inversos, gracias al pasador -5- y a los tetones -11- que obligan a penetrar a las guardas y pañs dentro del cajetin y a cerrarse por efecto de la curva de las ranuras -9-.

105 Finalmente sólo nos resta consignar la posibilidad de que en este abanico se inserten en el pañs y en otras partes, adornos, figuras y leyendas, incluso de propaganda, así como el que se varien las formas, tamaños y materiales, y cuantos otros detalles de realización se crea conveniente modificar, siempre dentro de los principios esenciales que se especifican en la siguiente

110 N O T A
=====

Los puntos no conocidos ni practicados en España, sobre los que se desea recaigan las reivindicaciones de este Modelo de Utilidad, son:

115 1º.- Nuevo abanico, caracterizado por constar de un cajetin que tiene sus dos lados mayores prolongados por su parte superior en forma de abanico, de sector circular o similar, poseyendo en cada uno de dichos lados mayores y en sus prolongaciones, tres ranuras: una central recta y en sentido longitudinal, destinada a servir
120 de guia a un eje pasador que atraviesa las varillas intermedias si las tiene, o solamente las guardas en que va montado el pañs plisado y otras dos ranuras dispuestas a cada lado de la ranura central, teniendo estas dos últimas ranuras un tramo recto y uno curvo.

125 2º.- Nuevo abanico, caracterizado porque las guar



130 das tienen en sus bordes unos tetones que van introduci-
dos dentro de las ranuras guias laterales, mencionadas en
la precedente reivindicación, mientras que el eje pasador,
también citado en dicha reivindicación, tiene en sus ex-
tremos unas cabezas dispuestas al exterior del cajetin en
que van alojadas parcialmente las guardas y el pais, de
tal modo que corriendo dichas cabezas hacia arriba o ha-
cia abajo se provoca la abertura del abanico y extracción
de la mayor parte alojada dentro del cajetin, o el cerra-
do del abanico y penetración parcial del mismo dentro de
135 dicho cajetin, facilitando dichas operaciones las ranuras
guias y el deslizamiento por ellas del eje pasador y de
los tetones de las guardas. Y

140 3ª.- "NUEVO ABANICO", de conformidad en un todo
en lo esencial y fines industriales a lo descrito en la
precedente Memoria Descriptiva y gráficamente representa-
do en los adjuntos planos para su mejor comprensión.

Esta Memoria consta de SEIS hojas escritas o me-
canografiadas por una sola cara a doble espacio en 142
líneas.

Valencia, 3 de Julio de 1,958

Por autorización del interesado

67844

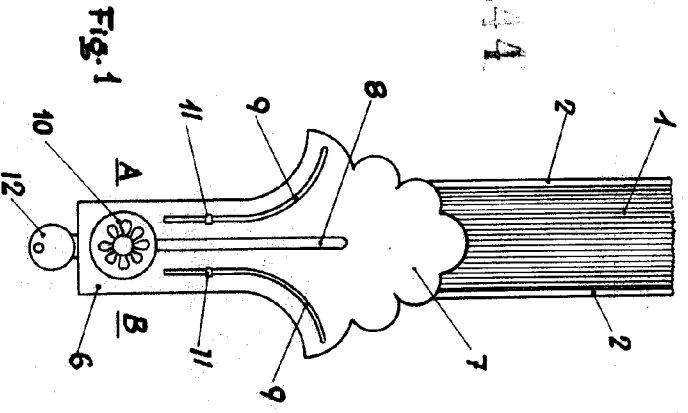

Fig. 1

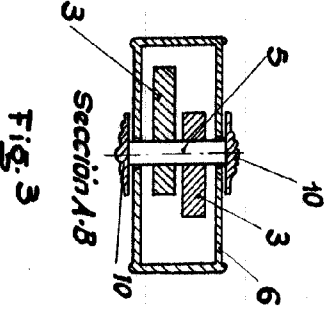

Fig. 3

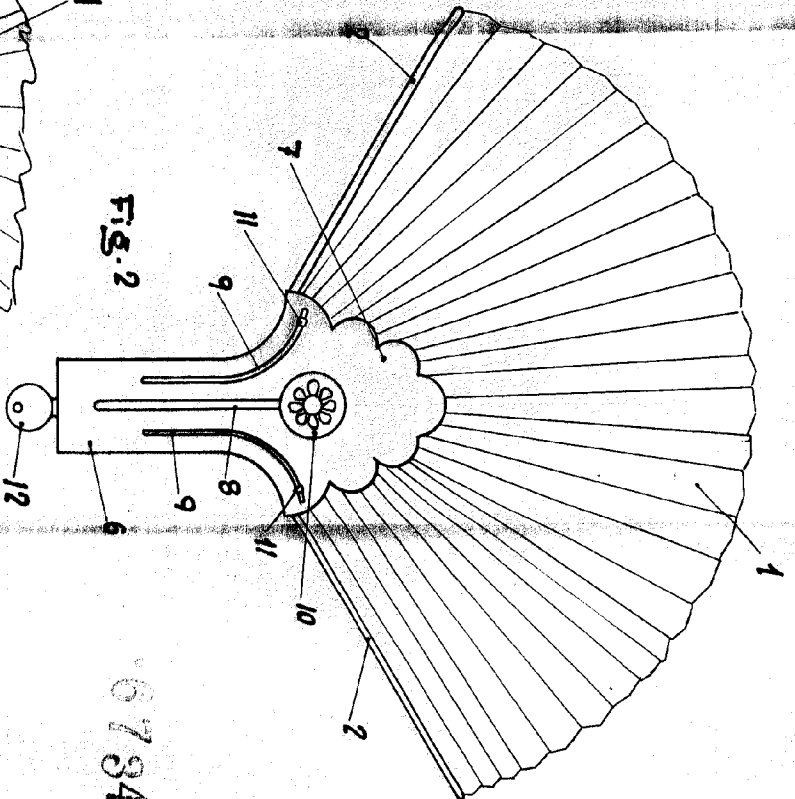

Fig. 2

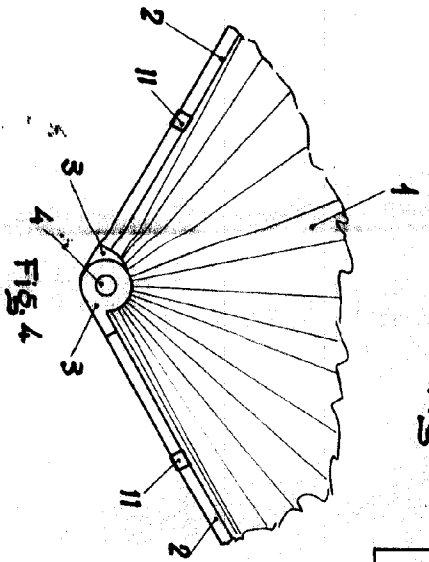

Fig. 4

67844

Escala variable
Valencia Julio 1958

P.A.
[Signature]

