



67328

67328

M O D E L O D E U T I L I D A D

por "UNA VALVULA DE RETENCION PARA LIQUIDOS Y FLUIDOS", a favor de la firma CONSTRUCTORA FIELD, S.A. de nacionalidad española, residente en Barcelona, calle de Pedro IV, nº 254.

M E M O R I A D E S C R I P T I V A

5 El presente Modelo hace referencia a una válvula de retención para líquidos, destinada a toda clase de conducciones y apta para interferir el paso normal, en cualquier punto de una máquina o dispositivo, independientemente de la presión propia que ejerza el líquido o agentes complementarios de fuerza relacionada con la índole mecánica del dispositivo de que forma parte.

10 Su característica esencial, es la de ser una válvula que sólo dá paso en un solo sentido, espontáneo, por la simple corriente de la vena líquida o provocada en el caso de los fluidos por la presencia de una presión determinada.

15 La causa mecánica de su funcionamiento unilateral se halla en la obturación de una placa lisa contra la abertura centralizada de un casquillo cilíndrico, por simple contacto, provocado por la reacción expansiva de un resorte heli-



ccidal que lleva vinculado en su reverso.

5 Su construcción y características estructurales, se precisan concretamente, en la representación que de la válvula se hace en el gráfico adjunto, con el que se auxilia y facilita su descripción.

En la Fig. 1, se dibuja la planta de la válvula. En la Fig. 2, su corte transversal. Y, en la Fig. 3, se representa en perspectiva, desconectada la válvula en sí, de su conductor envolvente o "racord", de empalme.

10 De su análisis, vemos que, el cuerpo valvular, es un casquillo de metal adecuado -4-, con su base semi-cerrada, por presentar en su zona central la abertura circular -5-, o boca de admisión, y su boca opuesta abierta totalmente, y dotada de una pequeña balona exterior -6-, que utiliza para
15 se mejor ajuste en el asiento circular -7-, que le brinda el montante o aro exterior -8-, sobre el que se fijan los extremos de las conducciones.

En la pared interior de este casquillo existen tres o más nervios salientes, de sección cuadrangular -9-, cuya
20 misión es la de retener aprisionada, en unos entrantes -10-, que posee, a tal fin, a una placa circular de superficies lisas -11-, que permanece inmóvil y contiene o sirve de tope a un resorte helicoidal de acero -12-, que trabaja por expansión en el espacio interior que le resta entre esta placa
25 -11-, y la placa -13-, semejante a la anterior, que es la que cierra por adaptación la boca valvular -5-.

La primera placa -11-, posee una muesca auxiliar -14-, con la pestaña elevada que permita la lubricación, y limpieza del resorte interior.



- 3 - 67328

La flecha del dibujo indica la dirección de entrada del líquido, que desprendiendo la tapa -13-, se filtra alrededor de la misma pasando por el espacio concéntrico o corona -15-, que circunda a la placa fija -11-.

5 Los bordes internos de la abertura -5-, podrán ser indistintamente, en ángulo resto vivo, o cortados a bisel de acuerdo con que la placa valvular -13-, tenga o no, relieves que ajusten más herméticamente. Siendo este detalle de fabricación, como cualquier otro, del orden de dimensión y
10 calidad, insuficientes para alterar o modificar la esencialidad por que se rije, el ejemplo descrito, como objeto de la solicitud en curso.

- N O T A -

Se reivindica como objeto del modelo descrito:

15 1º.- Una válvula de retención para líquidos y fluidos, destinada a toda clase de conducciones, que se caracteriza, por ser de paso único y libre en un solo sentido, a causa de estar constituida por un casquillo o cuerpo cilíndrico metálico, en cuyo interior mantiene retenido un resorte helicoidal de acero, entre dos placas circulares lisas, de
20 las que, una, la retiene fija o estática y, la otra, móvil o libre, paralelamente vinculada solo al resorte, se adapta bajo la presión del mismo, contra la boca circular central del cuerpo o casquillo cilíndrico citado.

25 2º.- Una válvula de retención para líquidos y fluidos, caracterizada porque la placa citada en la reivindicación primera como fija, se mantiene estática a la distancia requerida de la boca valvular, por hallarse prisionera en las muescas de retención que presentan los tres o más nervios

- 4 - 67328



existentes en la pared interna del casquillo, situados equidistantemente en el sentido axial.

5 3º.- La propia válvula, caracterizada porque el cuerpo valvular cilíndrico, de las reivindicaciones anteriores ajusta y se cala por igualdad de diámetros, en el interior de una abrazadera, anular dotada de un escalón entrante, donde se acomoda la valona exterior del borde del casquillo, y de los ángulos prominentes, portadores de los orificios adecuados para los pernos de fijación de las conducciones que se relacionan.

10

4º.- UNA VALVULA DE RETENCION PARA LIQUIDOS Y NEUIDOS.

Madrid, de Julio de 1958.

FERNANDO PERAZA

P.P.

67328



Fig. 1

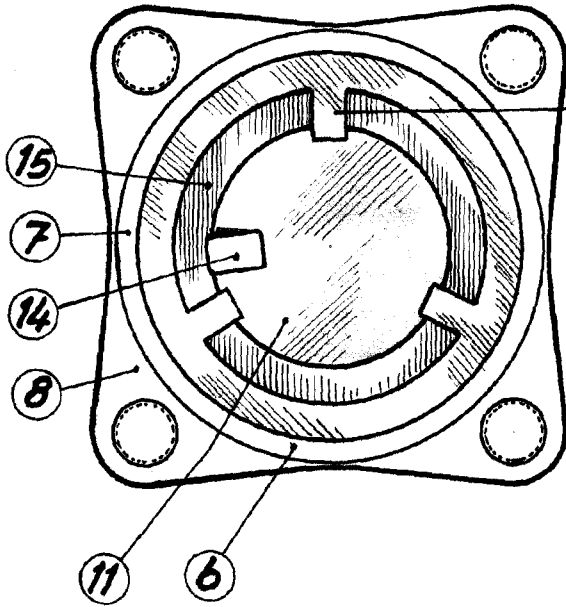

Fig. 2

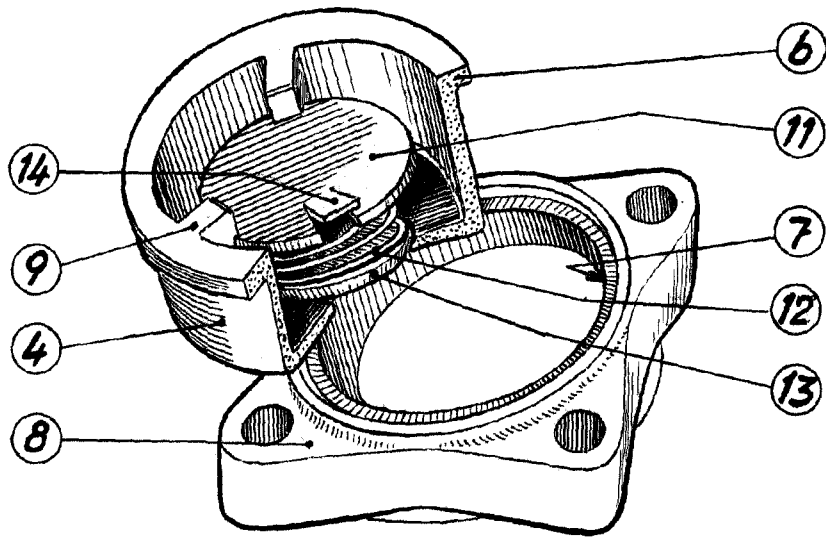
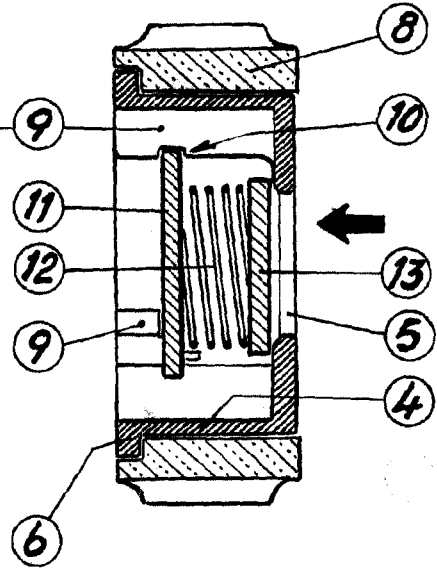

Fig. 3

P.A.
Fernando Peraire

Escala variable

67328