



67318

#### MEMORIA DESCRIPTIVA

Que se acompaña a la solicitud de un Modelo de Utilidad por veinte años en España y sus Colonias, a favor de Don Juan DEL HOYO DE LA PAZ, de nacionalidad española y residente en Madrid, calle Virgen de Africa, número 3, por "NUEVA SILLA PLEGABLE".

=====

5. El presente modelo de utilidad se refiere como su enunciado indica a una nueva silla plegable, cuyas características esenciales consisten en el plegado del asiento que girando sobre su eje trasero se cierra sobre el respaldo para a continuación abatir sobre el conjunto citado los brazos-patas delanteras mediante un movimiento de giro horizontal sobre los puntos de apoyo que las sustentan.

10. Para la mejor comprensión de la presente memoria descriptiva se acompaña a la misma una hoja de dibujos en la cual se han representado:



67318

5. Figura 1 - Vista de frente de la silla montada, en la cual se indican: Con -1- bastidor integrado por el respaldo y patas traseras, -2- piezas que forman los brazos y patas delanteras, -3- bastidor que integra el asiento, -3- tetón fijo en la cara interior de las patas delanteras, y -9- tejido de relleno del respaldo.

10. Figura 2 - Vista lateral de la silla montada, en la cual se aprecian: Con -4- brida de sujeción de la pestaña que presenta el orificio -7-, -5- pletina fija en el tercio inferior del respaldo que presenta el alojamiento -6- en cuyo interior se aloja el extremo interior del brazo a modo de rótula el cual puede efectuar un movimiento de giro horizontal de apertura de hasta 90°, y -10-remates de las patas.

15. Figura 3 - Vistas de frente y lateral de la silla plegada.

20. Con referencia a las figuras representadas y a los números que sobre las mismas designan las distintas partes del modelo, su descripción y funcionamiento es como sigue: El bastidor trasero que integra el respaldo y patas también traseras presenta a la altura del asiento un quiebro hacia atrás con el fin de hacer más cómodo el respaldo, llevando las bridas -4- provistas de los orificios -7- en el interior de los cuales se montan los pivotes solidarios del asiento y mediante los cuales podrá el mismo bascular de la posición horizontal a la vertical y viceversa, estando limitada la primera de dichas posiciones por los tetones -8- fijos en la cara interior de las patas delanteras los cuales se introducen en los orificios que al efecto presenta en sus caras laterales dicho asiento.

25.

30.



67318

5. Las piezas que integran los brazos-patas delanteras van montados y con posibilidad de giro horizontal hasta 90° en los alojamientos -6- que presentan las pletinas -5- en los cuales van montados a modo de rótula y limitados firmemente al final de dicho movimiento de apertura.

10. A la vista de todo lo descrito ya se puede comprender fácilmente que la silla objeto del modelo que tratamos es de una gran utilidad, por s saber: fácil manejo, gran comodidad de uso y ocupar poquisimo espacio una vez plegada, pu diéndose como es natural fabricar con cualquier material que para ello se preste debidamente.

15. Descrito suficientemente el objeto del presente modelo de utilidad solo queda por hacer constar que las modificaciones de detalle que en el mismo puedan introducirse y que no lleguen a alterar la esencialidad que se va a reivindicar en la siguiente nota habrán de considerarse comprendidas por el presente registro.

N O T A

20. El presente modelo de utilidad comprende las siguientes reivindicaciones:

25. 1.- Nueva silla plegable, caracterizada esencialmente por estar constituida por un bastidor que integra el respaldo y patas también traseras el cual presenta a la altura del asiento un quiebro hacia atrás con el fin de hacer más cómodo el respaldo, llevando inmediatamente más abajo unas bridas provistas de orificios en el interior de los cuales se montan los pivotes solidarios del asiento y mediante los cuales podrá el mismo bascular de la posición horizontal a la vertical, estando limitada la primera de dichas posicio



67318

nes por sendos tetones fijos en la cara interior de las patas delanteras los cuales se introducen en los orificios que al efecto presenta en sus caras laterales dicho asiento.

5. 2.- Nueva silla plegable, según lo reivindicado en el punto anterior, caracterizada esencialmente porque las piezas que integran los brazos-patas delanteras adoptan la forma de una "U" incompleta invertida, yendo montadas por el extremo incompleto precisamente y con posibilidad de giro horizontal de hasta 90° en los alojamientos solidarios a unas pletinas fijas en el tercio inferior del respaldo, en
10. cuales alojamientos van montados a modo de rótula y limitados firmemente al final de dicho movimiento de apertura.

3.- Nueva silla plegable.

Según se reivindica en la presente memoria descriptiva que consta de cuatro hojas escritas a máquina por una sola cara y doble hoja de dibujos que se acompañan.

Madrid, 11 de julio de 1958.

Escala variable

Fig. 1

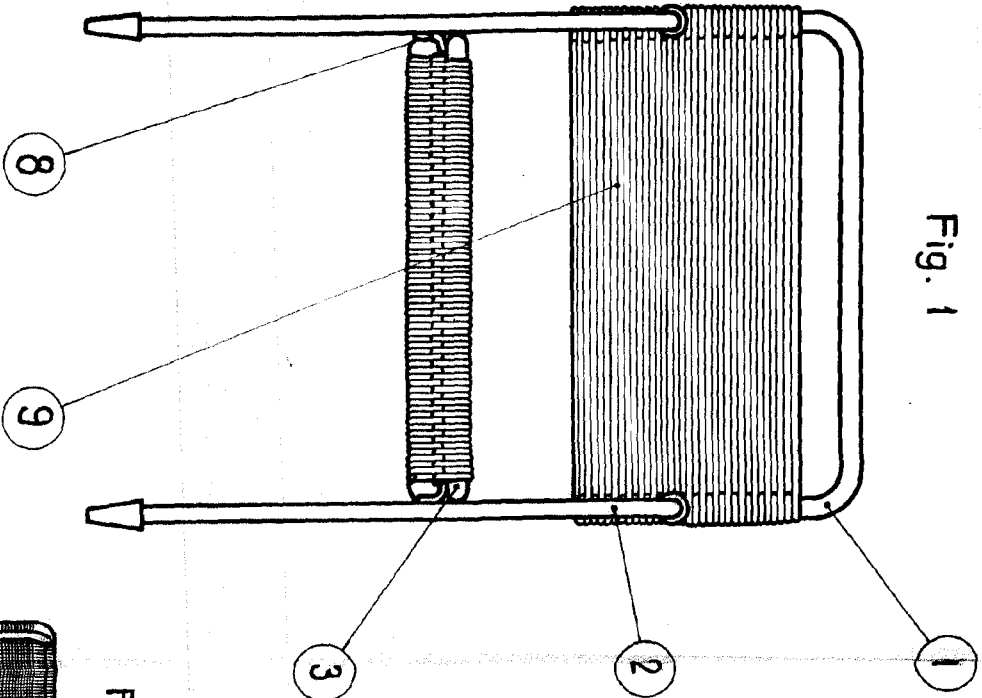

Fig. 2

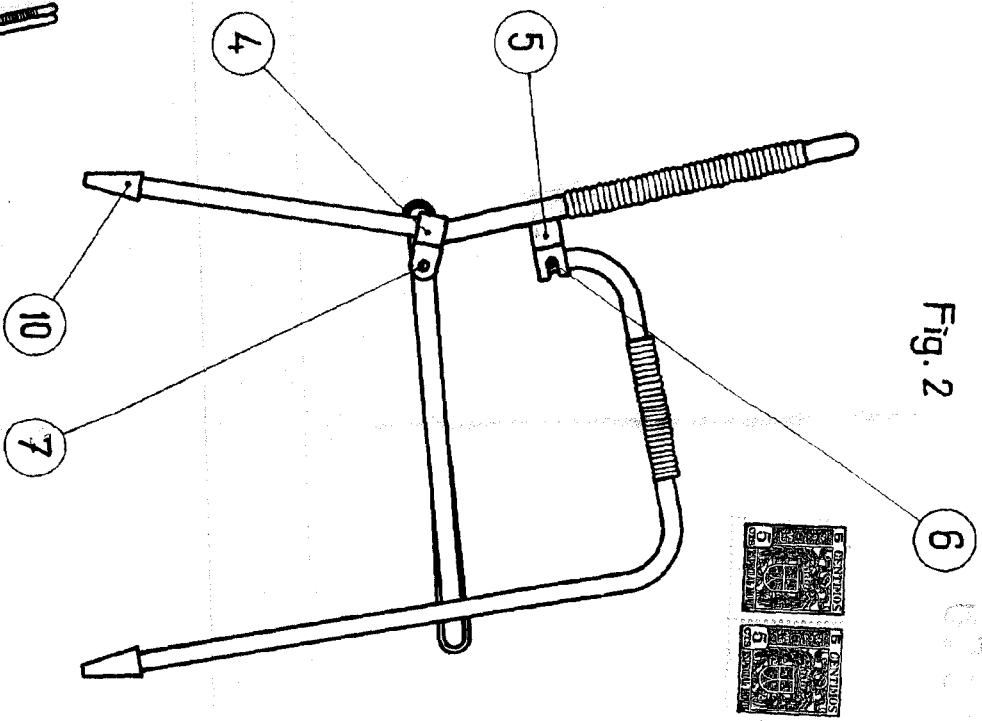
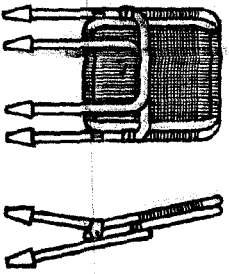

Fig. 3



Madrid, 21 Julio 1908.

*Juan del Hoyo dela Paz*