

67292



MEMORIA      DESCRIPTIVA

Correspondiente a un MODELO DE UTILIDAD cuyo registro se solicita por veinte años.

A favor de

D. Miguel Vila Lamarca, de nacionalidad española.

Residente en GRANOLLERS (Barcelona). - Pl. de Cataluña, 7

p o r :

"RECIPIENTE LIMPIA-CRISTALES"

- - - -

67292



- 5.- La presente memoria descriptiva tiene como fin la declaración del objeto sobre que ha de recaer el privilegio de explotación industrial y comercial exclusiva en el territorio nacional de un Modelo de Utilidad conforme a la legislación vigente en materia de Propiedad Industrial que, según expresa el enunciado, trata de un recipiente conteniendo un producto limpia-cristales.
- 10.- El recipiente del presente registro tiene por objeto el facilitar la limpieza de cristales o espejos con más facilidad y comodidad que por los procedimientos hasta ahora conocidos.
- 15.- En la actualidad se conocen los envases que contienen el producto exclusivamente, y por lo tanto para limpiar los cristales o espejos hay que empaparlos en un trapo u otro elemento, pero siempre independiente del recipiente contenedor del producto, lo cual, motiva que la persona que ha de limpiar, se ve obligada a mojar la bayeta o trapo para impregnar el producto.
- 20.- Hay otros elementos que funcionan por aspersión, pero como se da la circunstancia de que los productos limpia-cristales contienen alcohol, al verificarse la aspersión hay el inconveniente de que puedan salpicar algunas gotas al mueble, marco de ventana etc., lo cual produce un deterioro en las pinturas o esmaltes.
- 25.- Para evitar estos inconvenientes citados mas arriba y al propio tiempo facilitar la labor y mayor aprovechamiento del producto, se ha creado el objeto del presente registro que en un solo cuerpo consta de recipiente contenedor del producto y de almohadilla o frotador-limpiador.
- 30.- Con el fin de facilitar la interpretación más exacta del objeto sobre que ha de recaer el presente privilegio, en el plano adjunto complementario de la presente exposición

67292



35.- se representa una forma práctica para la realización industrial y únicamente a título de ejemplo y, por consiguiente, sin carácter exhaustivo sino meramente informativo.

En este plano se representa las figuras 1ª una sección longitudinal del recipiente y en la 2ª una planta del mismo supuesto sin tapa.

En las expresadas figuras, las referencias corresponden:

40.- (1).-Recipiente contenedor de producto limpia-cristales de forma tronco-prismática.

(2).-Contenido del recipiente.

(3).-Nervio de refuerzo rectangular en la base del recipiente.

45.- (4).-Reborde superior del recipiente sobre el cual se asienta debidamente soldado o pegado el (5) porta almohadilla o frotador-limpiador.

(6).-Agujero de llenado y vaciado.

(7).-Precinto.

50.- (8).-Nervio del agujero.

(9).-Almohadilla o frotador-limpiador.

(10).-Tapa.

(11).-Resalte para que la tapa asiente sobre (5).

El objeto del presente registro consta de un recipiente

55.- (1) contenedor del producto de limpieza (2) construido en plástico u otro material, sobre el cual se acopla el porta-almohadilla (5) soldado-pegado que se asiente en el reborde (4) del recipiente. En este porta-almohadilla o frotador se ha practicado un agujero (6) por donde se llena el recipiente,

60.- te, y seguidamente se coloca un precinto (7) de materia fácilmente rompible, para impedir que se salga el producto mientras está dispuesto para la venta y a continuación se le aplica encima del porta-almohadilla (5) un frotador esponjoso de materia celulósica, nailón plástico u otra apropiada

67292

10 JUN



65.- para efectuar la limpieza de los cristales o espejos. Todo este conjunto se cubre con la tapa (10) correspondiente la cual en su perímetro lateral lleva un resalte (11) que le permite hacer asiento perfecto sobre el reborde superior del porta-almohadilla.

70.- Cuando se ha de utilizar para la limpieza de cristales o espejos se destapa el recipiente dejando a la vista la almohadilla o frotador-limpiador (9) y se hace una ligera presión coincidiendo con el orificio (6) y en virtud de esta presión el precinto (7) se rompe al contacto con el nervio

75.- (8) concéntrico al agujero (6) quedando liberado el producto limpia-cristales (2) con el cual se impregna el limpiador (9) mediante una agitación suave del recipiente, y cuando el limpiador ya está suficiente impregnado se puede proceder a su aplicación facilitando la limpieza de los cristales.

80.- El manejo de este limpiador es sumamente sencillo ya que por su forma se adapta perfectamente a la mano para ser bien sujetado mientras se está deslizando por el cristal o espejo para su limpieza.

85.- Este modelo es realizable en cualquier tamaño o forma y materiales moldeables adecuados, siendo susceptible de toda clase de modificaciones de detalle que no alteren la esencialidad de su fundamento.

90.- Descrita suficientemente la naturaleza del invento y su forma de realización práctica, únicamente cabe añadir que en el conjunto y partes independientes constitutivas del todo son susceptibles modificaciones y cambios de materias, forma y disposición en cuanto estas alteraciones no desvirtúan el fundamento esencial del mismo.

67292



REIVINDICACIONES

10 JUL

- 95.- 1ª).- "RECIPIENTE LIMPIA-CRISTALES" que se caracteriza porque se compone de un recipiente que contiene un producto de limpieza el cual pasa a través de un orificio practicado en su porta-almohadilla impregnando dicha almohadilla o frotador-limpiador para proceder a la limpieza de cristales o espejos.
- 100.- 2ª).- "RECIPIENTE LIMPIA-CRISTALES" que se caracteriza porque el porta-almohadilla va adherido a la parte superior del recipiente.
- 105.- 3ª).- "RECIPIENTE LIMPIA-CRISTALES" que se caracteriza porque dicha porta-almohadilla lleva practicado un orificio para permitir en fábrica su llenado y en su uso el impregnado de la almohadilla.
- 110.- 4ª).- "RECIPIENTE LIMPIA-CRISTALES" que se caracteriza porque este orificio va cerrado por un precinto de materia fácilmente rompible para evitar que se derramen cuando está disponible para su venta.
- 115.- 5ª).- "RECIPIENTE LIMPIA-CRISTALES" que se caracteriza porque tiene una almohadilla o frotador-limpiador adherido a su porta; cuya almohadilla es esponjosa de materia celulósica, naylón, plástico u otra apropiada.
- 120.- 6ª).- "RECIPIENTE LIMPIA-CRISTALES" que se caracteriza porque este recipiente lleva una tapa protectora de la almohadilla y que preserva de una volatilización del producto limpia-cristales una vez roto el precinto.
- 120.- 7ª).- "RECIPIENTE LIMPIA-CRISTALES".

La presente memoria descriptiva consta de cinco hojas foliadas y mecanografiadas por una sola cara, componiendo un total de ciento veintiocho líneas, incluidas éstas.

Madrid, 10 de Julio de 1.958.-

*[Handwritten signature]*

0.292

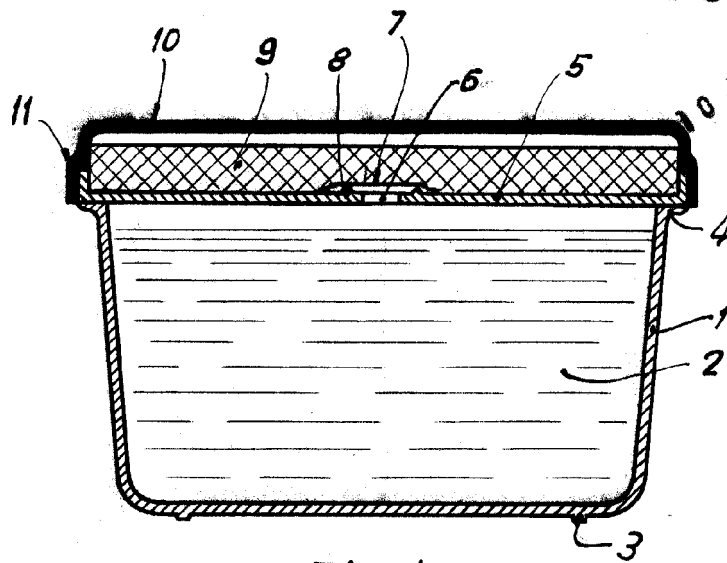

Fig. 1

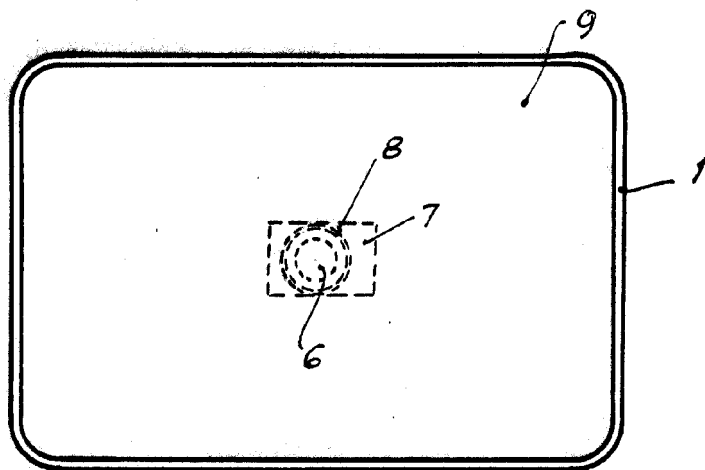

Fig. 2

Madrid, 10 de Julio de 1958

Escala variable