

JUL. 195



67254

67254

PATENTE

DE

MODELO DE UTILIDAD

por 20 años

a favor de Don Luis NUBIOLA VILUMARA
de nacionalidad española
residente en Barcelona, calle Balmes, 177

por:

"ESTUCHE PARA ACONDICIONAMIENTO DE ESPARADRAPO"

MEMORIA DESCRIPTIVA

Hasta la fecha el esparadrapo se suministraba en unos carretes de una sólo pieza acondicionados en una cajita de cartón que por lo regular no cerraba demasiado bien, sobre todo después de haberla abierto varias veces para su empleo.

5. Esto presenta el inconveniente de que el esparadrapo no queda protegido en forma suficientemente higiénica ya que el polvo puede llegar hasta el esparadrapo a través de las rendijas de la cajita.

10. Con el estuche objeto de la presente Patente de Modelo, queda solventado dicho inconveniente debido al hecho de ir pro-



- visto de una tapa que encaja con una de las bases del carrete. Por otra parte presenta la ventaja de que con el propio tipo y tamaño de carrete puede acondicionarse esparadrapo de diferente anchura lo que da por resultado una mayor economía debido a no ser necesarios varios tipos y tamaños de carretes para los distintos anchos de esparadrapo a suministrar. Se debe esta especial característica al hecho de estar constituido el carrete de tres piezas independientes que se acoplan por simple presión.
- 5.
- Seguidamente se describe con todo detalle el objeto de la presente Patente de Modelo, adjuntándose una hoja de dibujos aclaratoria en los que se representa a guisa de ejemplo no limitativo, en la Fig. 1, el despiece de un estuche del tipo a que se refiere la misma y en la Fig. 2, una vista en alzado del propio estuche, semiseccionado.
- 10.
- El referido estuche consiste en un carrete compuesto de tres piezas que son: el alma, constituida por un anillo de cartón o material similar (1) de altura y diámetro variables, en el que va arrollado el esparadrapo (2); un disco (3) que presenta un tetón inferior (4) con unos nervios coaxiales (5) de ajuste, constituyendo esta pieza la base superior del carrete y una base inferior determinada por otro disco (6) con un tetón superior (7) que presenta asimismo unos nervios coaxiales (8), terminando en un reborde (9) que sirve de asiento a una tapa capsular (10) de que va provisto el estuche, la cual encaja en el borde del saliente circular intermedio (11) de dicha base.
- 15.
- 20.
- 25.
- 30.
- Para formar el carrete con las referidas piezas bastará con acoplar las bases del mismo en el alma del carrete introduciendo a presión los tetones salientes de dichas bases en el interior del anillo (1) constitutivo de la misma. Los nervios que presentan los susodichos tetones coadyuvan a la sujeción de las



mencionadas piezas entre sí.

El estuche de que estamos tratando podrá acondicionar cualquier clase de esparadrapo, pero preferentemente se utilizará para suministrar un tipo de esparadrapo consistente en una

5. tira de material plástico transparente o no, recubierta del material adhesivo correspondiente, el cual será de color carne cuando el plástico sea transparente y cuando sea opaco será esta tira la que adoptará un color carne.

10. El estuche descrito ostentará en bajorrelieve y en color las indicaciones, marcas y datos que se consideren adecuados, pudiendo ser el conjunto del mismo de uno o varios colores.

15. En la presente Patente de Modelo de Utilidad serán variables el tamaño de las distintas piezas que componen el estuche objeto de la misma, los materiales empleados en su fabricación y en general, todos cuantos detalles no alteren, cambien o modifiquen su propia esencialidad.

N O T A

REIVINDICACIONES

20. Se reivindica como objeto de la presente Patente de Modelo de Utilidad:

25. 1ª.- Estuche para acondicionamiento de esparadrapo, caracterizado por consistir en un carrete provisto de una tapa capsular a encajar en el borde de un saliente que presenta la base inferior del mismo y cuyo carrete está compuesto de tres piezas:
30. el alma, constituida por un anillo de un material conveniente de altura y diámetro adecuados en la que va arrollado el esparadrapo, formado por una tira de material plástico recubierta de un adhesivo adecuado, una base superior y otra inferior determinadas por sendos discos que presentan un tetón con unos nervios coaxiales de ajuste, mediante cuyos elementos acoplados entre sí

- 4 - | 67254



se forma el carrete al introducir a presión los tetones salientes de las respectivas bases en el interior del anillo portador del esparadrapo.

2ª.- ESTUCHE PARA ACONDICIONAMIENTO DE ESPARADRAPO.

Sean cuales fueren las circunstancias que concurren con la esencialidad propia de la misma.

Consta la presente Memoria descriptiva de cuatro páginas foliadas y mecanografiadas por una sola cara y va acompañada de una hoja de dibujos aclarativos.

Madrid, 8 Julio de 1958

P. A.

67254

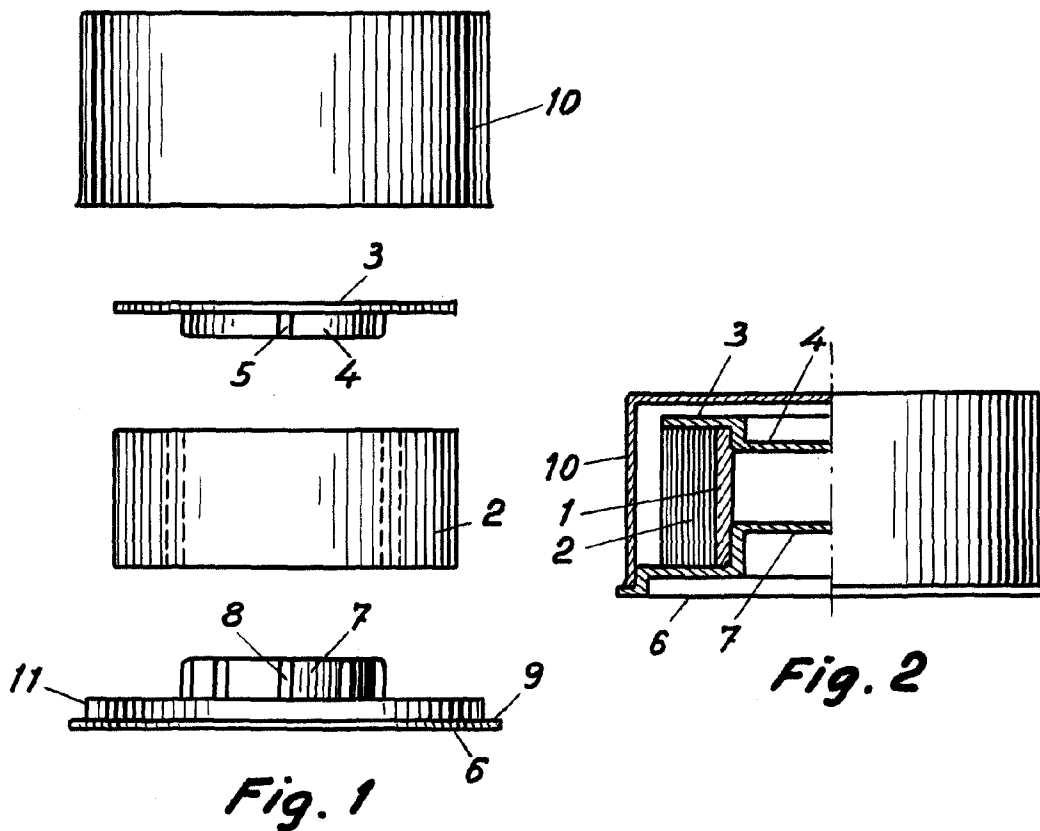

Madrid de julio de 1958

P. A.

Escala variable

[Faint handwritten text]