



-8

MODELO DE UTILIDAD

•67252

MEMORIA DESCRIPTIVA

Sobre:

" UN NUEVO JUEGO DE BISAGRAS "

Solicitantes: DON JESÚS-PASCUAL MARTIN GIL DEL POZO y
DON MARIO DE PABLO SANZ, de nacionalidad
española, residentes en MADRID, Malcampo, 18.

Las bisagras hasta la fecha conocidas para puertas y
ventanas del tipo que permiten su separación sin tener que
desatornillar las planchas correspondientes, tienen todas co-
mo mínimo dos tornillos por cada plancha, y, para que se pue-
dan colocar exactamente en su sitio correspondiente, previa-
mente hay que ajustarlas y marcar los agujeros para los tor-
nillos y a continuación colocar los tornillos que no pueden



10

ser menos de dos, pues en el caso contrario las planchuelas podrían girar alrededor de un solo tornillo como gozne y las bisagras no podrían funcionar correctamente.

15

Las nuevas bisagras evitan estos inconvenientes, puesto que cada una de las correspondientes planchuelas termina en una parte doblada en un angulo de aproximadamente 90° y dicha parte doblada esta formando dos triangulos afilados en tal forma que al situar una parte del juego de bisagras en el sitio correspondiente, se puede fijar mediante golpe de martillo, ya que los dos triangulos penetraran en la madera.

20

De la misma manera se procede con la parte contraria y entonces basta un solo tornillo para cada planchuela para fijar definitivamente el juego de bisagras.

25

Los dibujos adjuntos ilustran el invento:

En figura 2 se ve el juego de bisagras con sus puntas penetrantes formando angulo con la orientación de la planchuela, y en figura 1 se ve un ejemplo de colocación de las bisagras en un marco y puerta atornillada solamente por un tornillo en cada planchuela.

30

En obras importantes donde se tienen que colocar muchas ventanas y puertas, esto representa un ahorro muy importante en la mano de obra y por lo tanto este invento tiene dentro del ramo de la construcción una innegable ventaja.

35

Los materiales de construcción son desde luego los corrientes lo mismo que el tamaño y la forma de las planchuelas, que puede ser más o menos alargada, y desde luego los picos penetrantes también pueden variar dentro de los límites de la idea inventiva que consiste en que las bisagras tiene una parte susceptible de ser clavada suprimiendo con ello tornillos.

672528



N O T A

El Modelo de Utilidad que se solicita por 20 años para España y sus Colonias, debera recaer sobre: " UN NUEVO JUEGO DE BISAGRAS", de acuerdo con las siguientes,

40

R E I V I N D I C A C I O N E S

1ª.- Un nuevo juego de bisagras, caracterizado porque las planchuelas destinadas a su fijación sobre la madera de los marcos tienen elementos penetrantes puntiagudos susceptibles de ser clavados.

45

2ª.- Un nuevo juego de bisagras, según 1ª reivindicación, caracterizado porque dichos elementos penetrantes forman parte integrante de cada una de las planchuelas.

3ª.- Un nuevo juego de bisagras, según 1ª y 2ª reivindicación, caracterizado porque los elementos penetrantes estan formados por angulos doblados en los cantos exteriores de las planchuelas.

50

4ª.- Un nuevo juego de bisagras, según 1ª, 2ª y 3ª reivindicación, caracterizado porque cada una de las planchuelas tiene un agujero para la fijación mediante tornillo, además de los elementos penetrantes por clavado.

55

5ª.- " UN NUEVO JUEGO DE BISAGRAS".

Según queda substancialmente descrito en la presente memoria que consta de tres hojas escritas a máquina por una sola cara, acompañada de una hoja de dibujos.

Madrid, 8 de julio de 1.958.

JESÚS-PASCUAL MARTIN GIL DEL POZO

MARIO DE PABLO SANZ.

P.P.

M. S. J. J. J.

252

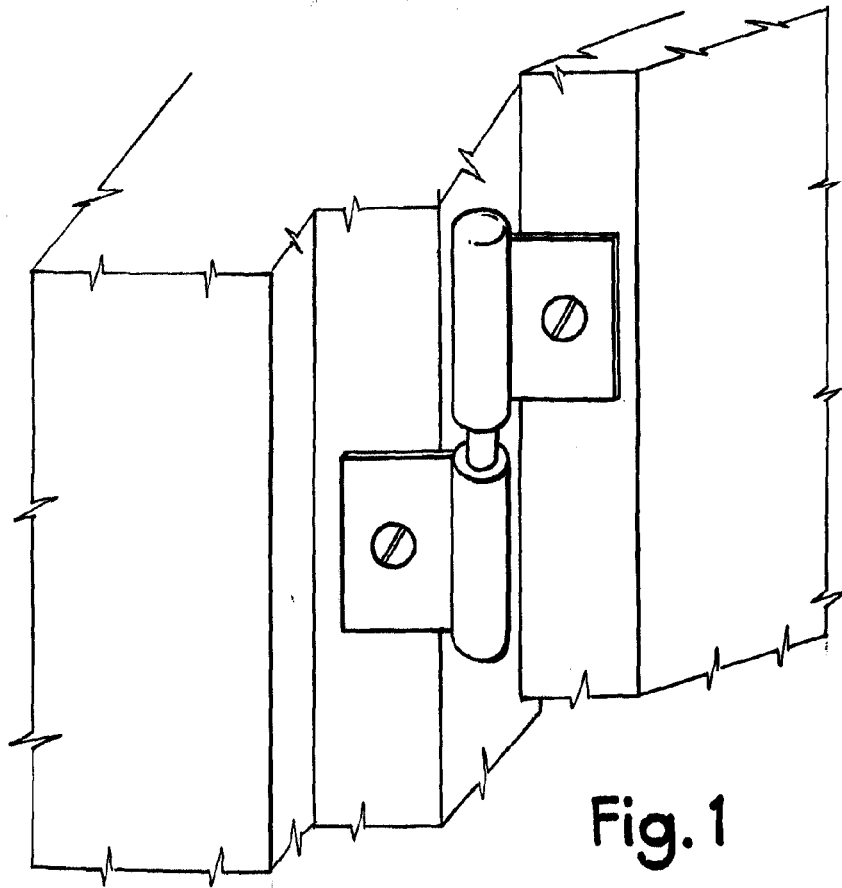

Fig. 1

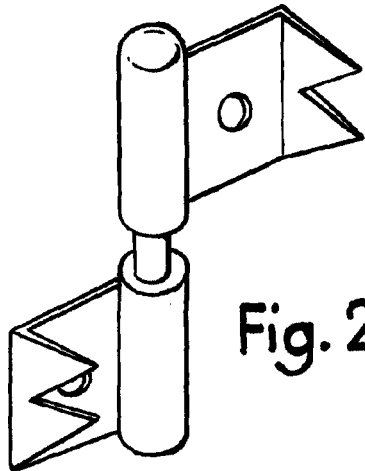

Fig. 2

MADRID, 8 JULIO, 1958
JESUS-PASCUAL MARTIN GIL DEL POZO
MARIO DE PABLO SANZ
P.P.

C. de Forquero

ESCALA VARIABLE