



1958

•67215

M O D E L O  
D E  
U T I L I D A D

para " UN ESTANTE NEVERA", a favor de Don EUGENIO PALET FIGUERA  
residente en BARCELONA, calle Almogávares, nº 148.

= . =

MEMORIA DESCRIPTIVA

El presente modelo de utilidad se refiere a un estante nevera.

5. La realización prevista en la organización de este modelo permite mantener suspendida la nevera en un paramento o dispuesta sobre una mesa, con la particularidad de que presta el mismo servicio que una alacena, las viandas pueden quedar visibles debido a la transparencia de sus puertas aislantes térmicas y la refrigeración se aprovecha al máximo debido a una cámara colectora del agua de deshielo, de donde se vacía por una
10. espita inferior.



En la zona superior del frente, existe un frontis especial que lleva incrustado un reloj, que por esta razón suple a los actuales relojes de cocina.

5. Con el fin de facilitar la explicación se acompaña a la presente memoria una lámina de dibujos en la que se ha representado un caso de realización que se cita a título de ejemplo.

En el dibujo:

la figura 1, muestra en alzado la vista frontal de la nevera abierta,

10. la figura 2, es un detalle de la bandeja para hielo y cámara colectora inferior,

la figura 3, manifiesta una sección transversal de la nevera aplicada a un paramento.

15. Consiste en un cuerpo transversal 1 que forma un estante cerrado por su parte superior 2, laterales 3 e inferior 4, quedando la pared posterior 5 que presenta la particularidad de que además de su aislamiento normal, lleva un aplique 6 formado por una placa absorbente que impide el contacto del estante con el paramento para proteger a éste contra cualquier humedad.

20. Dentro del estante 1 se halla en la zona superior una bandeja 7 para el hielo, con tubo de vertido 8 hacia una cámara inferior 9 en donde se deposita el agua de condensación y pueden colocarse horizontalmente las botellas 10. Esta cámara lleva una espita de vaciado 11.

25. En la figura 3, se indica el estante y su placa absorbente de apoyo.

30. En el frente se hallan las dos puertas 12 y 13, cada una con cierre independiente, formado por los botones 14 figura 3, similares a los botones de mando de los aparatos de radio y que llevan en su eje una lengüeta rígida 15 que encaja en la horquilla del batiente.



• 67215 - 7 JUL

5. El modelo dentro de su esencialidad puede ser llevado a la práctica en otras formas que difieran en detalle de la indicada a título de ejemplo para la descripción a las cuales alcanzara igualmente la protección que se recaba. Podrá pues construirse en cualquier forma y tamaño con los materiales más adecuados por quedar todo ello comprendido en el espíritu de las reivindicaciones.

= . =

N O T A

10. Descrito el objeto y utilidad de la invención, lo que se declara como no divulgado ni practicado en España, comprende las siguientes reivindicaciones:

15. 1. Un estante nevera, caracterizado esencialmente por estar constituido por un cuerpo paralelepípedo transversal dotado de una abertura frontal cerrada con puertas practicables, comprendiendo en el interior estantes horizontales para las viandas y una bandeja en posición elevada para contener el hielo, cuya agua de deshielo es conducida por un tubo vertical hacia una cámara inferior formando una amplia bandeja horizontal dotada de espita vertedora, en cuya bandeja se acondicionan ventajosamente las botellas en posición horizontal.

20. 2. Un estante según la anterior reivindicación en el que, la pared posterior, además de su condición aislante térmica, lleva al exterior un almohadillado absorbente, formado por una placa de corcho o similar que ha de quedar en contacto con el paramento.

25. 3. Un estante según las reivindicaciones 1 y 2 en el

67215

- 7 JU



que, el frente presenta puertas que se abren hacia los lados y llevan como medio de cierre unos botones circulares giratorios, dotados de adecuada lengüeta que entra en la pinza prensora dispuesta en el batiente, completándose el frente del estante con un frontis en el que se halla incrustado un reloj normal.

5.

4. Un estante nevera.

Según se describe y reivindica en la presente memoria descriptiva que consta de cuatro hojas foliadas y escritas a máquina por una sola cara, acompañadas de una lámina de dibujos.

Madrid, a - 7 JUL 1958

EUGENIO PALET FIGUERAS.

p. a.

JAI ME I SERN MINDLINE

P. P.



Fig. 1

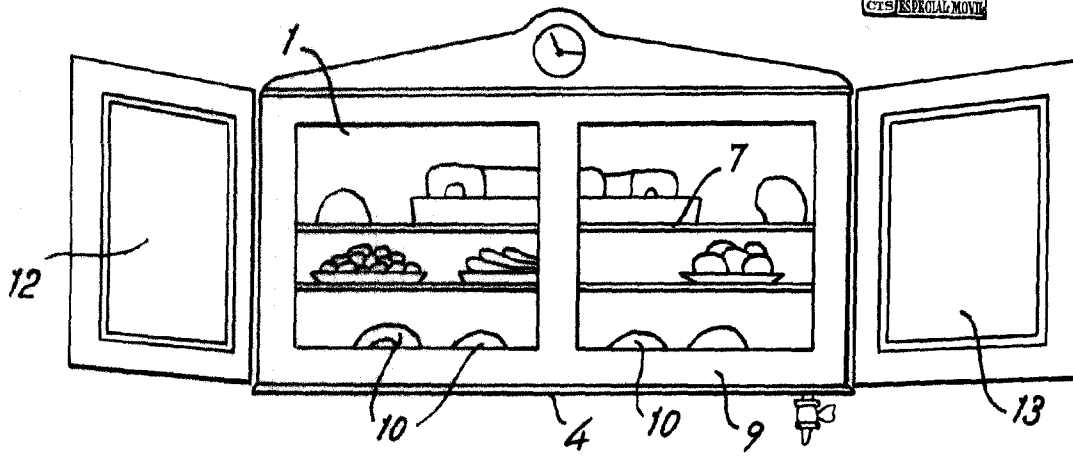

Fig. 2

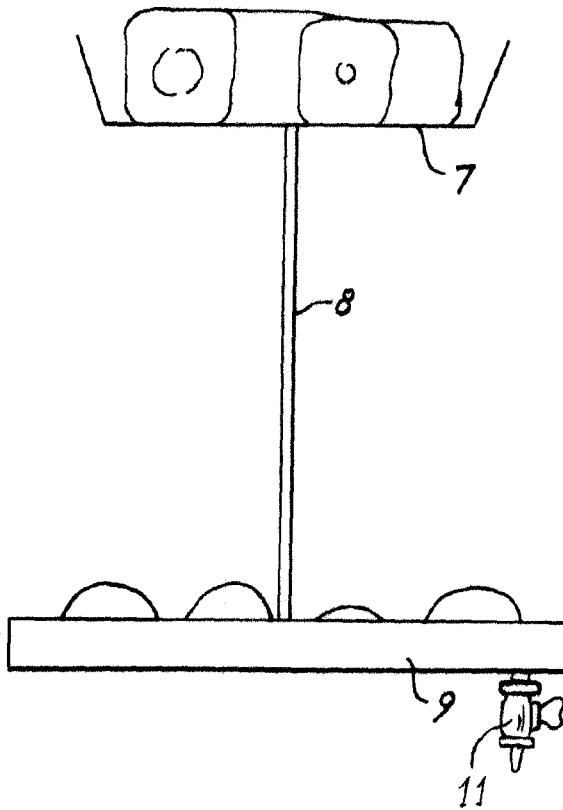
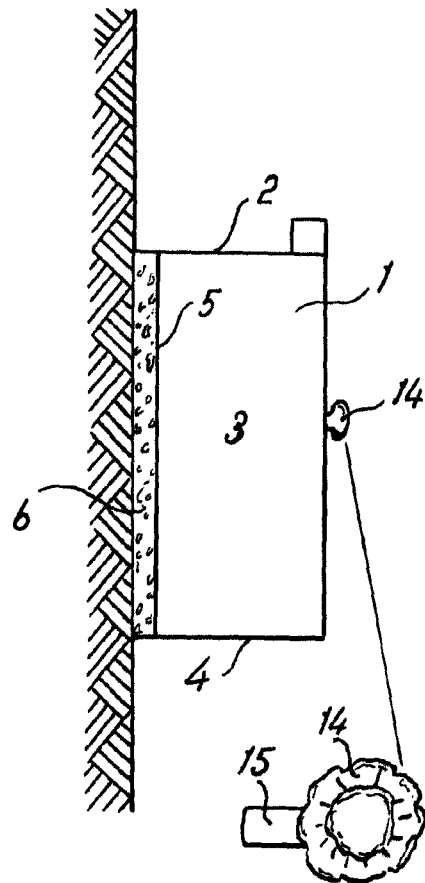

Fig. 3



Madrid, - 7 JUL 1958  
Jaime Isern  
p.p.