

- 5 JU



• 67205

M O D E L O
D E
U T I L I D A D

para "UN SILBATO CON JUGUETE BALANCIN", a favor de Don ANTONIO MORATA RIDAO y Don FRANCISCO MORATA RIDAO, residentes en BARCELONA, calle Rosalia de Castro, nº 26.

= . =

MEMORIA DESCRIPTIVA

El presente modelo de utilidad se refiere a un silbato con juguete balancín.

5. En el modelo se ha previsto una realización por la cual se aprovecha el impulso del aire insuflado, para hacer oscilar a un balancín en cuyos extremos hay figuras grotescas. Cada pie extremo del balancín coincide con respectiva abertura que lleva un travesaño hueco, en el que desemboca el tubo del silbato.

10. Alternativamente es obligado uno u otro extremo del balancín a dejar paso libre al aire, y de aquí resulta la oscilación que lo caracteriza.

• 67205 - 5 III



Con el fin de facilitar la explicación se acompaña a la presente memoria una lámina de dibujos en la que se ha representado un caso de realización que se cita a título de ejemplo.

En el dibujo:

5. la figura 1, muestra en vista perspectiva el silbato-juquete,

la figura 2, es en alzado la sección longitudinal del travesaño y balancín.

10. Consiste en el tubo de silbato 1 que se acopla frontalmente a un travesaño 2 hueco con dos aberturas 3 y 4 para salida del aire.

15. Exteriormente a este travesaño hay un balancín 5 cuyos extremos son obturadores de los citados agujeros 3-4. En los extremos existen las figuras 6, y el todo se halla arbitrariamente encerrado en un templete caprichoso que no altera la realización indicada.

20. Al soplar por 1 el aire tiene a salir por uno u otro de los agujeros 3-4 destapando uno de ellos, con lo que se eleva el extremo del balancín y alternativamente se produce este efecto debido a la presión del aire insuflado.

25. El modelo dentro de su esencialidad puede ser llevado a la práctica en otras formas que difieran en detalle de la indicada a título de ejemplo para la descripción a las cuales alcanzará igualmente la protección que se recaba. Podrá, pues, construirse en cualquier forma y tamaño, con los materiales más adecuados por quedar todo ello comprendido en el espíritu de las reivindicaciones.



67905

N O T A

Descrito el objeto y utilidad de la invención, lo que se declara como no divulgado ni practicado en España, comprende las siguientes reivindicaciones:

5. 1. Un silbato con juguete balancín, caracterizado esencialmente por el hecho de que el tubo del silbato se acopla frontalmente a un travesaño hueco cerrado dotado en los extremos de su cara superior de sendos agujeros para salida del aire, hallándose esta salida obturada alternativamente por los extremos inferiores de un balancín centrado con respecto de los agujeros y oscilante en su punto medio, hallándose sobre los extremos de este balancín sendas figuras grotescas, abarcando al conjunto un temple arbitrario.

10. 2. Un silbato con juguete balancín.
15. Según se describe y reivindica en la presente memoria descriptiva que consta de tres hojas foliadas y escritas a máquina por una sola cara, acompañadas de una lámina de dibujos.

Madrid, a - 5 JUL 1958

ANTONIO MORATA RIDAO

FRANCISCO MORATA RIDAO.

p. a.

JAI ME I SERN MIRALLES

R/rm.

Fig. 1

• 67205-5

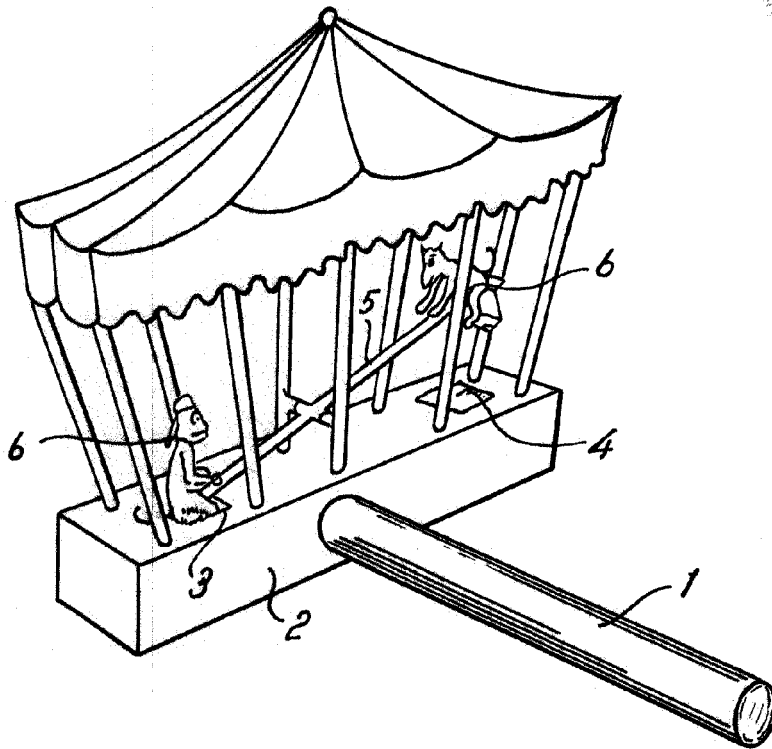
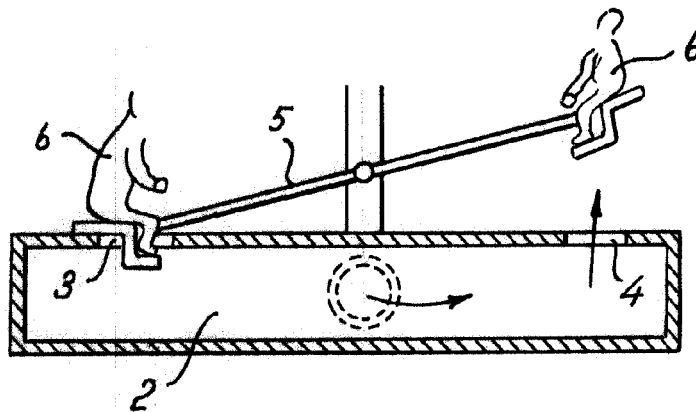

Fig. 2



Madrid, 5 JUL 1958

Jaime Isern

P.P.