



1958

•67179

M O D E L O  
D E  
U T I L I D A D

para "CIERRE PERFECCIONADO", a favor de la razón social META-  
LLUM, S.L., domiciliada en BARCELONA, calle San Federico, 116.

= . =

MEMORIA DESCRIPTIVA

5. El presente modelo de utilidad se refiere a un cierre perfeccionado, y tiene por objeto mejorar los dispositivos conocidos de manera que se obtiene una mayor seguridad de funcionamiento que hasta ahora. El cierre que se describirá es aplicable a maletas, carteras y similares que comprenden dos partes a unir entre sí.

10. Al efecto el cierre se caracteriza porque comprende una primera pieza, fijable a una de las partes a unir, provista de una abertura transversal que la atraviesa, cuya abertura es cruzada por un pestillo que forma parte de una pieza oscilante pro-

• 67179

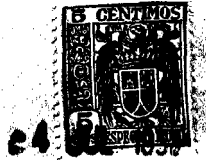

5. longada hasta un borde de la pieza donde sobresale constituyendo un botón de maniobra, estando dicha pieza oscilante asociada con un dispositivo de cerradura convencional, y una segunda pieza, fijable a la otra parte o elemento a unir, provista de un borde de acoplamiento con la primera pieza y que lleva articulada en el borde opuesto una placa abatible provista de una argolla acoplable con la abertura de la misma, estando los bordes de acoplamiento de ambas piezas provistos de entrantes y salientes acoplables que impiden el movimiento transversal relativo de ambas piezas.
- 10.

- Preferiblemente la zona frontal de la primera pieza donde se encuentra la abertura transversal está rebajada de modo que la placa abatible queda a nivel de la superficie de dicha primera pieza en la posición acoplada. La pieza oscilante se prolonga hasta un ángulo inferior de la primera pieza, y esta está recortada en esta posición de manera que hace accesible el botón de accionamiento sin que éste sobresalga del contorno general del cierre.
- 15.

- Para facilitar la explicación se acompaña a la presente memoria una lámina de dibujos en los que se ha representado una realización que se cita a título de ejemplo no limitativo del alcance del modelo.
- 20.

- En los dibujos:  
la figura 1 es una vista frontal del cierre acoplado, y  
la figura 2 una vista lateral del mismo.
- 25.

- El cierre ilustrado comprende una primera pieza 10 fijable, por ejemplo, al cuerpo de una cartera de viaje por medios convencionales, cuya superficie frontal comprende dos planos 11 y 12 situados a distinta altura y separados según se aprecia por el escalón intermedio 13. En la parte central del plano 11 se
- 30.



encuentra una abertura alargada 14 dispuesta en dirección longitudinal al cierre. Esta abertura es cruzada por un pestillo 15 que forma parte de una pieza oscilante 16, pivotada en el eje 17 y que puede ser bloqueada de cualquier modo convencional con un mecanismo de cerradura maniobrable mediante una llave que puede ser introducida en la abertura 18.

5. La pieza oscilante forma un balancín uno de cuyos extremos es el pestillo descrito, y el extremo opuesto forma un botón de mando 19 que queda emplado en el ángulo izquierdo inferior de la pieza 10. En este lugar, dicha pieza 10 está recortada en 10. 20 de modo que forma una escotadura que hace posible apretar el botón 19 en la dirección de la flecha a los fines de abrir el cierre; no obstante, este botón queda comprendido dentro del contorno general 21 del cierre de modo que no pueden producirse 15. maniobras involuntarias.

La otra parte del cierre está formada por la pieza 22 que presenta un borde inferior 23 que se enfrenta, en el acoplamiento, con el borde superior 24 de la pieza descrita anteriormente. La pieza 22 tiene cerca de su borde superior un eje 25 20. al que están articuladas las orejas 26 que forman parte de la placa abatible 27. Esta puede ser colocada en la posición ilustrada en las figuras de manera que cubre totalmente la pieza 22 y la parte rebajada de la pieza 10. La placa 27 tiene en posición correspondiente una argolla 28 que se introduce en la abertura 14 25. donde es aprisionada por el pestillo 15.

Se comprende que apretando el botón 19, el pestillo 15 se desplaza hacia la izquierda liberando la argolla 28, y entonces la placa 27 puede oscilar hacia arriba, deshaciendo el cierre, bajo la acción de un resorte no representado. En la posición cerrada, el dispositivo presenta una superficie frontal continua muy 30.

67179



agradable.

Con el objeto de impedir el forzamiento de la cerradura, la pieza 22 tiene en su borde inferior unos pitones salientes 29 que se acoplan con taladros correspondientes previstos en el borde superior de la pieza 10.

5. El modelo, en su esencialidad, puede ser desarrollado en otras realizaciones que difieran en detalle de las indicadas y a las cuales alcanzará igualmente la protección que se recaba. Podrá, pues, ser construido en cualquier forma y tamaño, con los materiales más adecuados, por quedar todo ello comprendido en el espíritu de las reivindicaciones.
- 10.

= . =

#### N O T A

Descrito el objeto y utilidad del modelo, lo que se declara no divulgado ni practicado en España, comprende las siguientes reivindicaciones:

15. 1. Cierre perfeccionado, caracterizado porque comprende una primera pieza, fijable a una de las partes a unir, provista de una abertura transversal que la atraviesa, cuya abertura es cruzada por un pestillo que forma parte de un balancín oscilante prolongado hasta un borde de la pieza donde sobresale constituyendo un botón de maniobra, estando dicho balancín asociado con un dispositivo de cerradura convencional, y una segunda
20. pieza fijable a la otra parte a unir, provista de un borde de acoplamiento con la primera pieza y que lleva articulada en el

67179



borde opuesto una placa abatible provista de una argolla acopla-  
ble con la abertura de la misma, estando los bordes de acopla-  
miento de ambas piezas provistos de entrantes y salientes aco-  
plables entre sí de modo que impiden el movimiento transversal  
relativo de ambas piezas.

5.

2. Cierre según la reivindicación 1, caracterizado  
porque la zona frontal de la primera pieza donde se encuentra  
la abertura transversal está rebajada de modo que la placa abati-  
ble queda al mismo nivel que la superficie de la primera pieza  
en la posición cerrada del dispositivo.

10.

3. Cierre según la reivindicación 1, caracterizado  
porque el balancín se prolonga hasta un ángulo inferior de la  
primera pieza, y ésta presenta en esta zona una escotadura que  
hace accesible el botón de accionamiento sin que éste sobresal-  
ga del contorno general del cierre.

15.

4. Cierre perfeccionado.

Según se describe y reivindica en la presente memoria  
descriptiva que consta de cinco hojas foliadas y escritas a má-  
quina por una sola cara, acompañadas de una lámina de dibujos.

20.

Madrid, a 4 de Julio de 1958.

METALLUM, S.L.

p. a.

JAI ME ISERN MIRALLES

P. P.



Fig. 1

Fig. 2

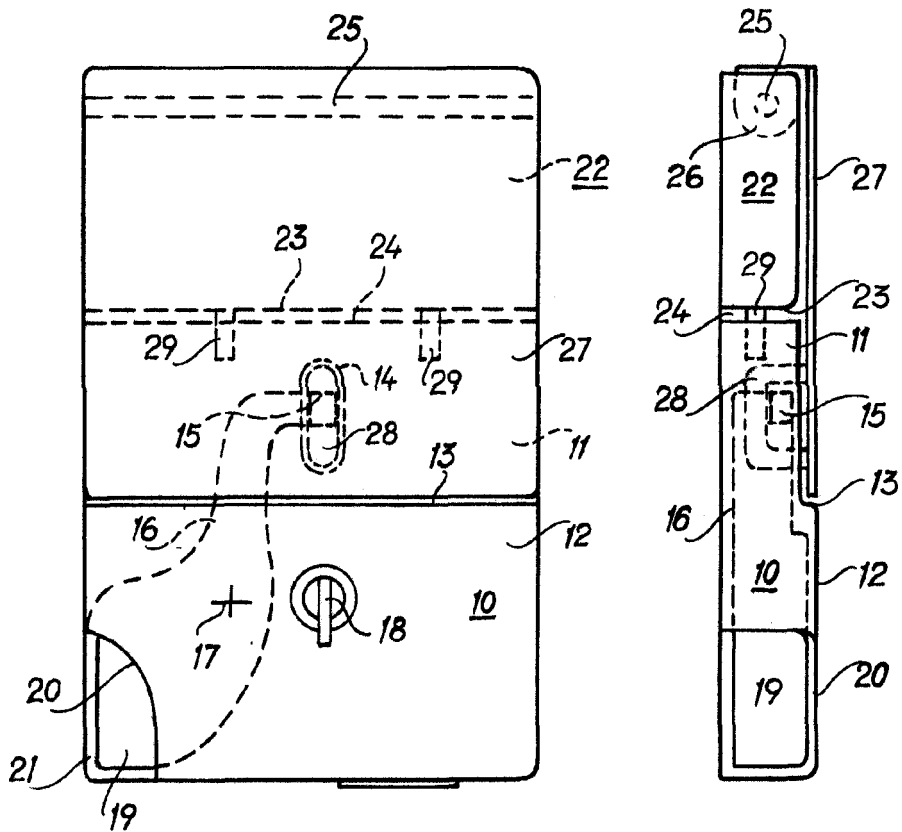

Madrid. - 4 JUL 1958  
 p.p. Jaime Isern  
*[Signature]*