

67169



MODELO DE UTILIDAD

por veinte años

a favor de

Don Jesús BARBÉ GRANDE

de nacionalidad española

residente en Valencia. Avda J. Antonio 56.

P O R

"ALBUM PARA DISCOS A LA VEZ PORTÁTIL"

-----

MEMORIA DESCRIPTIVA

-----

Consiste el objeto del presente Modelo de Utilidad en un álbum para discos a la vez portátil.

Hasta la fecha no se conoce en el mercado un álbum para la colocación de discos y a la vez sea portátil, como el que es objeto de éste Modelo de Utilidad, caracterizado en el cuerpo de ésta memoria descriptiva.

Para la mejor comprensión del objeto de éste Modelo de Utilidad por veinte años, se acompaña a ésta memoria descriptiva un plano explicativo de sus particularidades, a título

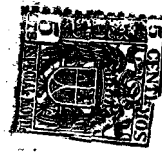

10 de ejemplo, en el cual pueden apreciarse las esencialidades del mismo.

En la Figura -A- se aprecia una vista del álbum abierto viéndose en:

15 -1- son dos perforaciones practicadas en dos solapas que sobresalen de sus dos laterales.

-2- se expresan las dobleces de las anteriores solapas.

-3- es la expresión de las solapas.

-4- son dos bolsas interiores que llevan las dos tapas del álbum.

20 -5- son los porta-discos.

En la Figura -B- se aprecian las mismas particularidades que, en la anterior figura, pero que, el álbum se presenta cerrado para que se vea como las dos solapas al cerrarse el álbum sujetan completamente a los portadiscos, 25 sin que los discos se salgan al colocar el álbum en postura invertida, y viéndose el perspunteado de las dos perforaciones a modo de asa que quedan en el interior al ser colocadas las solapas hacia dentro.

En la Figura -C- se aprecia el álbum en postura de cerrado pero a modo de libro, para que pueda apreciarse que, 30 las solapas se recogen en sus propios costados y quede el álbum como los corrientes, es decir a modo de libro.

Se aprecian las mismas particularidades que en la Figura -A- es decir de sus partes componentes y que se aprecian 35 a simple vista.

Como se apreciará, se presenta una gran innovación en los álbumes para discos, ya que, además de hacerlos portátiles, y darles mayor amplitud con sus especiales bolsas laterales, los salientes o asas sujetan en determinada posición a los discos para que no se salgan, presentando 40



por lo tanto una mejoras muy grandes y prácticas en el empleo de los álbums para guardar discos.

45 Descrito suficientemente el objeto del presente Modelo de Utilidad solamente cabe hacerse constar que, podrá ser objeto de mejoras siempre y cuando no se altere la esencialidad del mismo, no desvirtuándolo el cambio de forma ni los materiales a emplear en su fabricación o realización.

-----  
 R E I V I N D I C A C I O N E S  
 -----

50 Reivindica el recurrente la Propiedad y el derecho exclusivo de fabricación en España y sus Dominios del objeto del presente Modelo de Utilidad caracterizado en las siguientes reivindicaciones;

55 1a Albúm para discos a la vez portátil, caracterizado esencialmente porque de sos dos laterales sobresalen dos solapas que llevan practicadas dos perforaciones haciendo de asas para llevar al albúm y que dichas solapas, al doblarse hacia el interior del albúm sujetan a los discos y, teniendo dos funciones prácticas por sus movimientos a la altura de los discos.

60 2a Albúm según reivindicación anterior, caracterizado esencialmente, porque en los dos interiores de las tapas se forman sendas bolsas para uso de las mismas sin que formen abultamiento alguno.

65 3a. Por "ALBUM PARA DISCOS A LA VEZ PORTATIL". Sean cuales fueren las circunstancias que concurren en la esencialidad del presente Modelo de Utilidad.

Consta ésta memoria descriptiva de tres hojas mecanografiadas por una sola cara, numeradas y acompañadas de un plano explicativo a titulo de ejemplo.



Fig. A

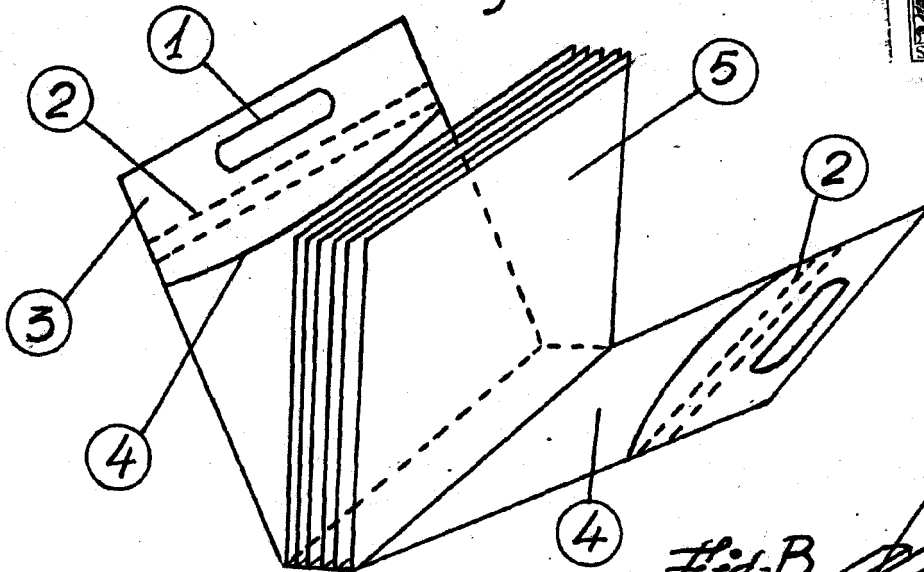

Fig. B

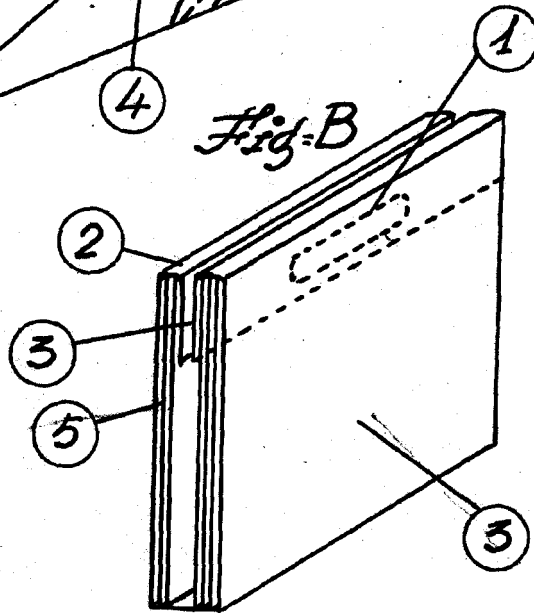
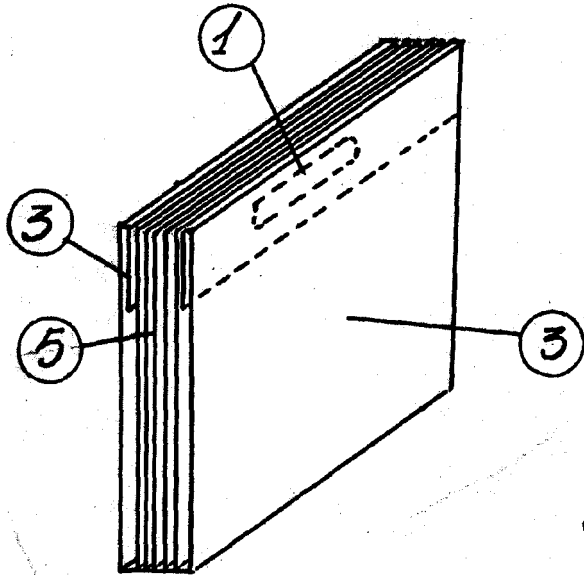

Fig. C



Escala variable  
Madrid 3 julio 1958

P.A.