

25 JUN



•67157

M O D E L O  
D E  
U T I L I D A D

a favor de Don ENRIQUE VISCARRO ROIJALS y Don JOSE PELFORT PLANELL, ambos de nacionalidad española, residentes en Igualada (Barcelona), calle Carmen Verdaguer, 13, el primero y Paseo Verdaguer, 34, el segundo, por "CAJA PARA EL ACONDICIONAMIENTO DE CALCETINES Y SIMILARES".

- . -

MEMORIA DESCRIPTIVA

La presente invención se refiere a una caja para el acondicionamiento de calcetines y similares, que se caracteriza por la extraordinaria visibilidad que ofrece para la observación detallada de su contenido, así como por lo fácil y sencillo de su manejo.

5.

La caja indicada consiste esencialmente en un estuche de material rígido transparente, de forma por lo general rectangular, con fondo amovible y extraíble, a corredera, por el borde inferior de una de sus caras laterales. El citado fondo asienta sobre sendas tiras o rebordes que, por

10.



doblado, presentan las otras tres caras laterales y dispone en su borde externo de una pestaña que facilita su extracción.

Para la mejor comprensión de cuanto se indica en la presente memoria descriptiva se acompaña un dibujo en el que, tan sólo a título de ejemplo, se representa un caso práctico de realización de una caja de características iguales a la del objeto de la invención.

5. En dicho dibujo la figura 1 muestra una vista en perspectiva; la figura 2 una vista de una sección longitudinal cerrada y la figura 3 una vista igual con el fondo a corredera a medio salir.

10. En el aludido dibujo la caja está constituida por un estuche -1-, rectangular, de material rígido transparente, desprovisto de fondo, en el cual sus dos paredes laterales longitudinales -2- y una de las transversales -3- presentan sendos acodamientos o rebordes -4-, a modo de tiras, paralelos a la base, en tanto que la otra pared lateral -5- tiene su borde inferior ligeramente recortado para poder sujetar fácilmente la pestaña de que va provisto el fondo de lacaja. Sobre dichos rebordes -4- e introductible a corredera por el borde inferior de la pared -5- asienta el fondo propiamente dicho del estuche -6-, el cual está formado por una lámina rígida de cartulina o similar cuyas dimensiones son adecuadas a las internas de dicho estuche.

15. Dicha lámina -6- dispone en su borde externo de una pestaña -7-.

Como se deduce de la descripción hecha y por la observación del dibujo la forma de disponer los calcetines



- en la caja objeto de la invención se reduce a quitar la lámina -6-, tomándola por la pestaña -7- y deslizarla a corredera hacia el exterior para luego, con la caja invertida, depositar en ella, convenientemente doblado, el par de calcetines e introducir de nuevo la lámina -6-.
- 5.

En forma análoga se procede para sacar los calcetines de la caja.

- Cómo puede observarse y debido a la transparencia del material empleado en la caja resulta perfectamente visible su contenido, con lo que se mejora su presentación, siendo por otra parte de fácil y cómodo manejo.
- 10.

- Se comprende que serán independientes del objeto de la invención los materiales empleados en la caja, siempre que los mismos respondan a las características reseñadas, así como la forma y dimensiones, tanto absolutas como relativas, de la misma y, en general, todo cuanto no afecte a su esencialidad.
- 15.

- . -

#### N O T A

Se reivindica como objeto del presente modelo de utilidad:

- 20.
1. Caja para el acondicionamiento de calcetines y similares, que consiste esencialmente en un estuche de material rígido transparente, de forma por lo general rectangular, con fondo amovible y extraíble a corredera por el



• 671571

borde inferior de una de sus caras laterales, cuyo fondo asienta sobre sendas tiras o rebordes que, por doblado, presentan las otras tres caras laterales y está dotado en su borde externo de una pestaña que facilita su extracción.

5. 2. Caja para el acondicionamiento de calcetines y similares.

La presente memoria consta de cuatro hojas foliadas, escritas a máquina por una sola cara.

Barcelona, a 25 de junio de 1958

Enrique VISCARRO ROIJALS  
José PELFORT PLANELL

p.a.

L. FOA II

D. ENRIQUE VISCARRO ROJALS  
D. JOSE PELFORT PLANELL

Hoja única

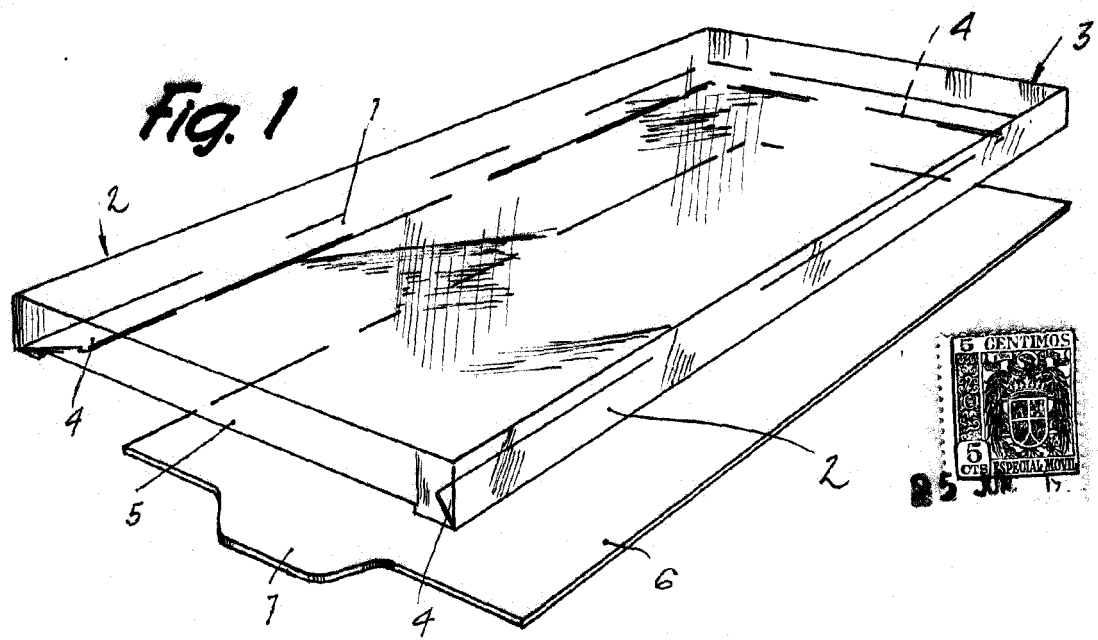

67157

Fig. 2

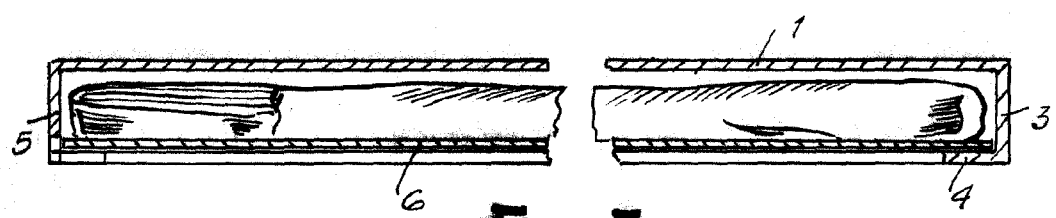
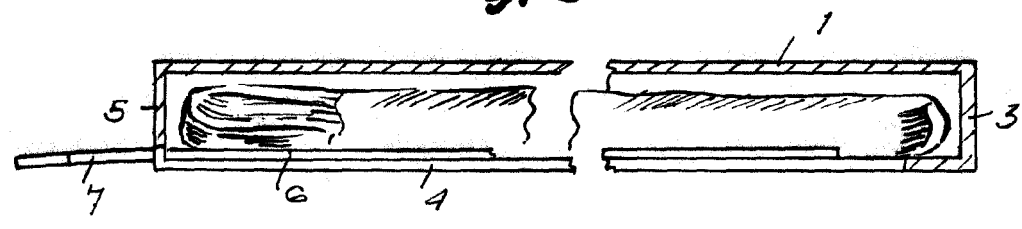

Fig. 3



Barcelona, 25 Junio 1958  
Enrique Viscarro Rojals  
Jose Pelfort Planell  
p.a.