

25 JU



67156

M O D E L O
D E
U T I L I D A D

a favor de Don JORGE SETOAIN QUINQUER, de nacionalidad española, residente en Barcelona, calle Mayor de Gracia, 50, 2º, 1ª, por "BOLSA ENVASE PARA MEDIAS Y SIMILARES".

- . -

MEMORIA DESCRIPTIVA

La presente invención se refiere a una bolsa envase para medias y similares, la cual, de confección sencilla y rápida, se caracteriza por el esmerado y buen gusto de su presentación y lo perfecto de su acabado que, permitiendo

5. ver su contenido para darle mayor realce y atractivo, proporciona la ventaja de ver notablemente favorecida la introducción y extracción del mismo.

La bolsa indicada consiste esencialmente en un modo de cartera, con un sólo compartimento, la cual tiene

10. transparente la cara anterior del mismo sobre la que se

67156

25 JUN



abate la solapa de cierre. Esta lleva prevista, a una zona transparente, a modo de ventanillo que permite ver el contenido. Los bordes longitudinales de la cartera están reforzados por doblado sobre sí mismos.

5. Para la mejor comprensión de cuanto se indica en la presente memoria descriptiva se acompaña un dibujo en el que tan sólo a título de ejemplo, se representa un caso práctico de realización de una bolsa de las características indicadas.
10. En dicho dibujo la figura 1 muestra una vista en planta de la tira empleada para la confección de la bolsa, en la que se observan las líneas de plegado que dan lugar a la formación de la misma; la figura 2 representa una vista en perspectiva de la bolsa abierta; y la figura 3 muestra una vista análoga a la anterior estando la bolsa semicerrada.
15. La bolsa aludida está constituida por una a modo de cartera, con un sólo compartimiento, obtenida de una tira de material apropiado, previamente dividida en tres cuerpos -1-, -2- y -3- por las líneas de plegado -4-, transversales, una vez determinadas las longitudinales -5- constitutivas de los bordes de refuerzo -6-, que inicialmente se pliegan sobre los cuerpos de la tira. El cuerpo -1- es transparente y se pliega por la línea -4- sobre el cuerpo central -2- para formar la bolsa propiamente dicha con la abertura en -7-, que se cierra por abatimiento sobre ella del cuerpo -3- que se superpone al transparente -1-. El cuerpo o solapa -3- lleva previsto un ventanillo -8-, también transparente.
- 20.
- 25.



67156

- Como se deduce de la descripción hecha y por la observación del dibujo el envasado o desensase de la bolsa objeto de la invención se realiza con toda rapidez y facilidad con sólo levantar la solapa -3- que deja al descubierto la abertura -7- de la bolsa para introducir o sacar las medias. Estas son perfectamente visibles en el interior de la bolsa cerrada, a través del ventanillo -8- y del cuerpo -1- gracias a ser ambos de material transparente, con lo que se da realce y atractivo al contenido.
- 5.
10. Se comprende que serán independientes del objeto de la invención los materiales empleados en la bolsa, siempre que los mismos respondan a las características exigidas, así como la forma y dimensiones, tanto absolutas como relativas, de la misma y, en general, todo cuanto no afecte a su esencialidad.
- 15.

- . -

N O T A

Se reivindica como objeto del presente modelo de utilidad:

20. 1. Bolsa envase para medias y similares, que se caracteriza esencialmente por estar constituida por una a modo de cartera con un sólo compartimiento, la cual tiene transparente la cara anterior del mismo sobre la que se abate la solapa de cierre que lleva prevista una zona asimismo transparente, a modo de ventanillo, que permite ver a través

25 JUN



67156

de aquella el contenido, estando reforzados los bordes longitudinales de la bolsa por doblado sobre sí mismos.

2. Bolsa envase para medias y similares.

La presente memoria consta de cuatro hojas foliadas, escritas a máquina por una sola cara.

Barcelona, a 25 de junio de 1958

Jorge SETOAIN QUINQUER

p.a.

V. PORTI

67156

25 JUN



Fig. 1

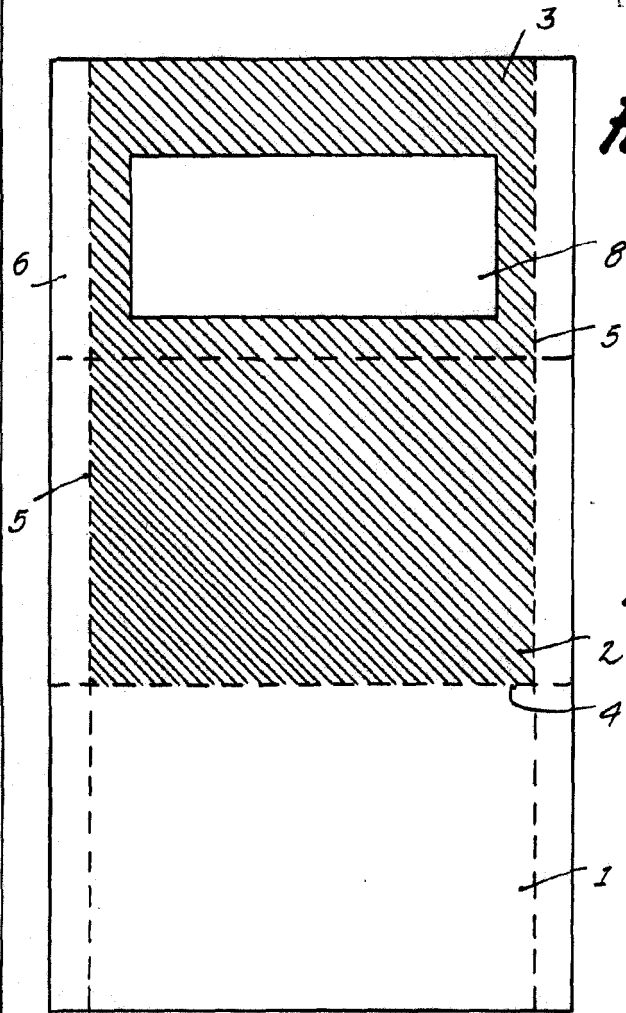

Fig. 2

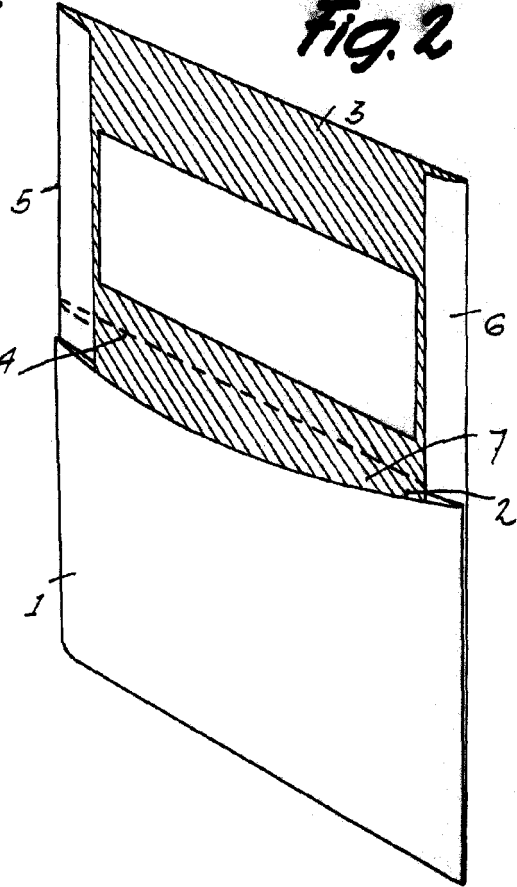
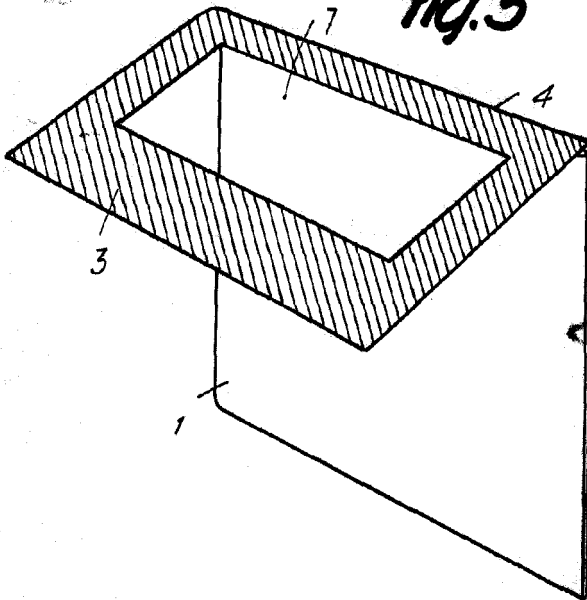

Fig. 3



Barcelona, 25 Junio 1958
Jorge Setoain Quinquér
p.a.