

4 JUN 1958

67107



MODELO DE UTILIDAD

por VEINTE AÑOS

en España, a favor de Dn. Juan SERNA HERNANDEZ, domiciliado en ALBATERA (Alicante), o/. Jose Antonio 23 por;

5.-

"NUEVA ESCOBA A BASE DE COGOLLOS DE PALMITO, PERFECCIONADA"

MEMORIA DESCRIPTIVA.

10.-

El presente registro de modelo de utilidad, tiene por objeto garantizar a su concesionario, la explotación exclusiva en todo el territorio nacional, de una nueva escoba a base de cogollos de palmito, tal y como su enunciado indica y se representa graficamente en la hoja de dibujos adjunta.

15.-

Como es sabido hasta ahora, las escobas por todos conocidas, se basan en un mocho de forma cilíndrica constituida de manera que colocando alrededor de la punta del palo, la parte superior del mocho, este es atado fuertemente con una cuerda de cañamo y ello representa diversos inconvenientes, entre los que cabe destacar como más principales, el hecho de una vejez prematura, sin perjuicio de que debido a la rigidez de las cerdas al usarse produce polvo, amén de que por dicha rigidez, su continuado uso origina el desgaste del mo-

20.-



cho, por su parte de roce con el suelo.

25.- Todos estos y otros muchos inconvenientes, quedará obviados con la práctica del invento que se preconiza, ya que merced a la especial disposición y diseñado, el recurrente ha conseguido crear un nuevo tipo de escoba a base de un mocho plano, el cual se halla constituido por cogollos de palmito.

30.- Esencialmente la invención consiste en crear a base de madera u otro material adecuado una pieza de configuración adecuada, cuya pieza por su parte superior central, presente una prominencia, la cual tiene practicado un orificio por donde se introduce el palo. Dicha pieza presenta por su parte inferior un orificio rasgado que abarca la mayor parte de la longitud de la pieza, de forma que queda constituido un hueco alargado sobre el taco de madera que será de una sola pieza.

35.- En el citado orificio rasgado, se introducen los manojos de palmito que quedan fuertemente sujetos mediante cola, la que se habrá introducido previamente en el orificio.

40.- La colocación en fila de los manojos de cogollo de palmito, se efectúa por medio de un molde, los cuales una vez cosidos y atados convenientemente, se procede a su acoplamiento en el soporte cabezera de la escoba objeto de la invención.

45.- A fin de facilitar la comprensión de los perfeccionamientos introducidos en esta clase de fabricación de escobas, se ha dotado a la presente memoria descriptiva de una hoja de dibujos, en la que con números se han representado las diferentes partes de que se compone y que se corresponden entre sí.

50.- En los dibujos, la fig. 1ª, es una vista lateral y en planta de la pieza que constituye el soporte de la escoba, en la que -1- es la pieza en sí, -2- orificio superior.

50.- La fig. 2ª, es una vista en corte donde se aprecia la especial disposición del conjunto interiormente, siendo -4-, palo para el manejo de la escoba, -5- cola de sujeción, -6- atados de los palmi-



67107

tes, -7- mocho.

55.-

La fig. 3a, representa una vista en planta inferior de la pieza -1- en la que -5- es la cola de amarre y -4- los manojos de palmito.

60.-

Descritas suficientemente las principales características del invento, se hace constar a los efectos oportunos que, tanto la forma tamaño, dimensiones materiales a emplear y modos de llevarlo a la practica, podrán ser objeto de variación siempre que con ello, no se cambie altere o modifique la idea fundamental del invento.

Se declaran de propiedad y novedad para todo el territorio nacional, las siguientes;

65.-

**R E I V I N D I C A C I O N E S.**

70.-

1a.-NUEVA ESCOBA A BASE DE COGOLLOS DE PALMITO, PERFECCIONADA, caracterizado, por hallarse constituida por una pieza soporte que constituye la escoba, cuya pieza presenta por su parte superior un orificio circular para acoplamiento del palo, y por su parte inferior un orificio rasgado que abarca longitudinalmente a toda la pieza, caracterizandose además por que sobre el citado orificio se vierte una determinada cantidad de cola extendiendola en su interior y procediendose seguidamente a introducir un manejo de cogollos de palmito unidos entre sí por medio de ligamento a base de cuerdas, lo que determina que queda constituido el mocho y dando origen a una escoba plena.

75.-

2a.-NUEVA ESCOBA A BASE DE COGOLLOS DE PALMITO, PERFECCIONADA.

80.-

Tal y como queda descrito en la precedente memoria descriptiva que consta de tres hojas escritas a maquina por una sola de sus caras.

81.-

Madrid 1 Julio 1958.

E. RODRIGUEZ DE RIVAS  
P.P.

87107

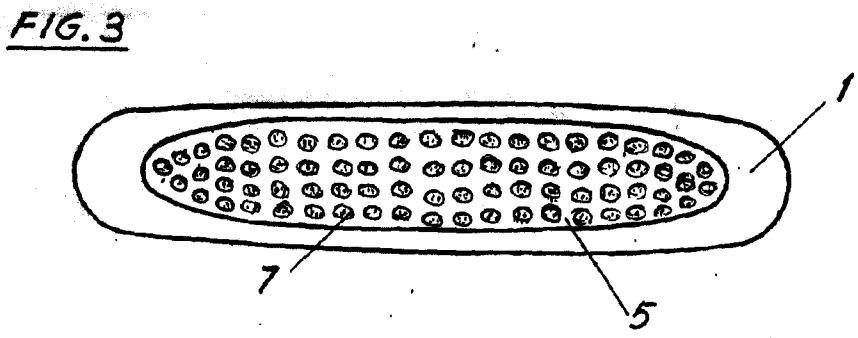
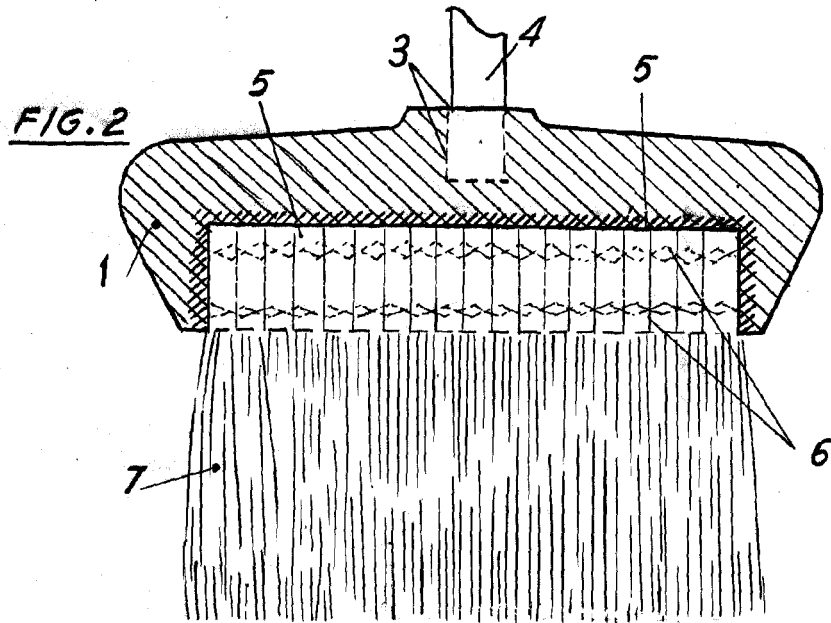
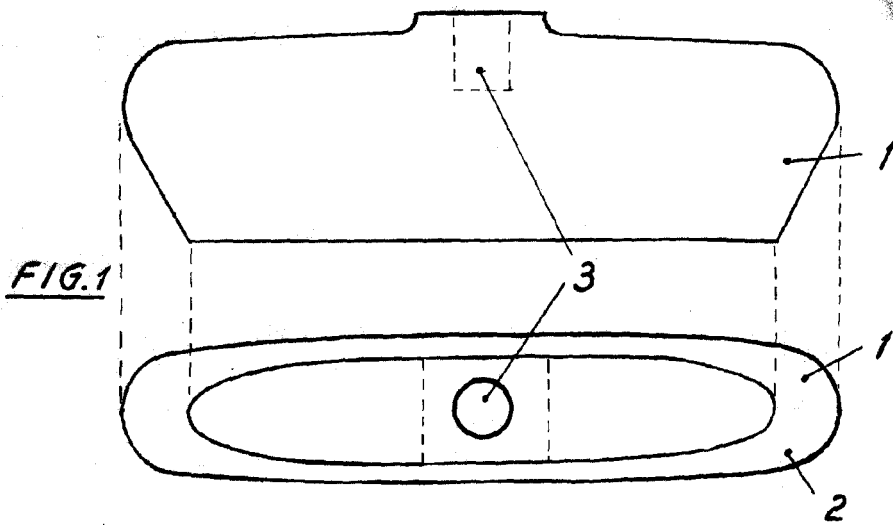

MADRID. MARZO 1.958  
P.A.

RODRIGUEZ DE FIGUEROA  
P.A.

ESCALA VARIABLE