

8561



•67102

M O D E L O  
D E  
U T I L I D A D

para "UN NUEVO ARMARIO-BOTIQUIN", a favor de Don EDUARDO MIRALTA SEIX, residente en BARCELONA; calle de Gomis, nº 40.

= . =

MEMORIA DESCRIPTIVA

El presente modelo de utilidad se refiere a un nuevo armario-botiquin.

5. El modelo comprende una realización a base de material plástico moldeado en una sola pieza, con eliminación de todo elemento metálico, comprendiendo un respaldo postizo y un frente formado por puertas correderas colocadas a presión desde la parte posterior, antes de la fijación del respaldo.

10. Comprende una disposición en la base de la caja, por la cual las puertas obligan a ceder a esta base para colocarse en su lugar, resultando con ello perfectamente aseguradas en

•67102 8961



su carril de deslizamiento lateral.

Los estantes son también de material plástico ligero dotados de nervaduras para la adecuada resistencia.

5. Con el fin de facilitar la explicación se acompaña a la presente memoria una lámina de dibujos en la que se ha representado un caso de realización que se cita a título de ejemplo.

En el dibujo:

la figura 1, muestra en vista perspectiva el frente del armario con una puerta corrida hacia un lado,

10. la figura 2, es la vista en sección transversal alzada,

la figura 3, manifiesta en proyecciones el estante,

la figura 4, indica en detalle el dispositivo para flexión del fondo al paso de las puertas en su montaje.

15. Consiste en un cuerpo general -1- de material plástico moldeado en una sola pieza abierto por el frente y por la parte posterior, comprendiendo unos estantes -2- estriados y con nervaduras resistente indicada en la figura 3, en N y N'.

20. Las puertas correderas -3- se introducen por la abertura posterior -5- y con su canto vencen a la cuña -4- dispuesta en el fondo, con lo que éste flexiona y deja paso a las citadas puertas hasta que encajan en la ranura de guía -6- sobre la que se deslizan hacia uno y otro lado.

25. En las paredes interiores existen moldeados en la propia pieza unos salientes -7- que constituyen los soportes de apoyo del estante o estantes.

En la parte superior, se hallan unas orejetas en cuña resistente -8- para poder colgar el armario en la pared.

La parte posterior 5, se cierra con una tapa -9- que encaja en los entrantes E.

30. El modelo, dentro de su esencialidad, puede ser llevado a la práctica en otras formas que difieran en detalle de la in-

• 67102

71 JUN



dicada a título de ejemplo en la descripción a las cuales alcan-  
zará igualmente la protección que se recaba. Podrá, pues, cons-  
truirse en cualquier forma y tamaño, con los materiales más con-  
venientes por quedar todo ello comprendido en el espíritu de las  
reivindicaciones.

5.

= . =

N O T A

Descrito el objeto y utilidad de la invención, lo que  
se declara como no divulgado ni practicado en España, comprende  
las siguientes reivindicaciones:

10.

1. Un nuevo armario-botiquín, caracterizado esencial-  
mente por el hecho de estar constituido por una pieza moldeada  
en material plástico formando los costados laterales y bases,  
comprendiendo por la parte posterior una abertura cerrada por  
una placa adherida a dicho frente y por la parte anterior unas  
puertas correderas lateralmente que se encajan a presión in-  
troduciéndolas por la abertura posterior y venciendo la resis-  
tencia del fondo merced a un saliente en cuña por el que tienen  
que remontar antes de encajar en la ranura guía.

15.

2. Un nuevo armario-botiquín según la anterior reivin-  
dicación en el que el fondo llega en relieve un saliente en cuña,  
decreciente hacia la parte posterior y que sirve para obligar  
a flexar el fondo cuando se introducen las puertas anteriores  
desde la parte posterior.

20.

3. Un nuevo armario-botiquín, en el que las puertas  
anteriores son deslizantes lateralmente, apoyando su canto in-  
ferior en una canal guía con nervio central, y los cantos supe-

25.

•67102 - 1 Ju



ricos en una parte vuelta que presenta el borde superior de la abertura frontal, en donde existe otra canal y nervios de guía para el deslizamiento.

4. Un nuevo armario-botiquín.

5. Según se describe y reivindica en la presente memoria descriptiva que consta de cuatro hojas foliadas y escritas a máquina por una sola cara, acompañadas de una lámina de dibujos.

Madrid, a - 1 JUL 1958

EDUARDO MIRALTA SEIX.

P. a.

JAMES IBERN MIRALLES

R. P.

R/rm.

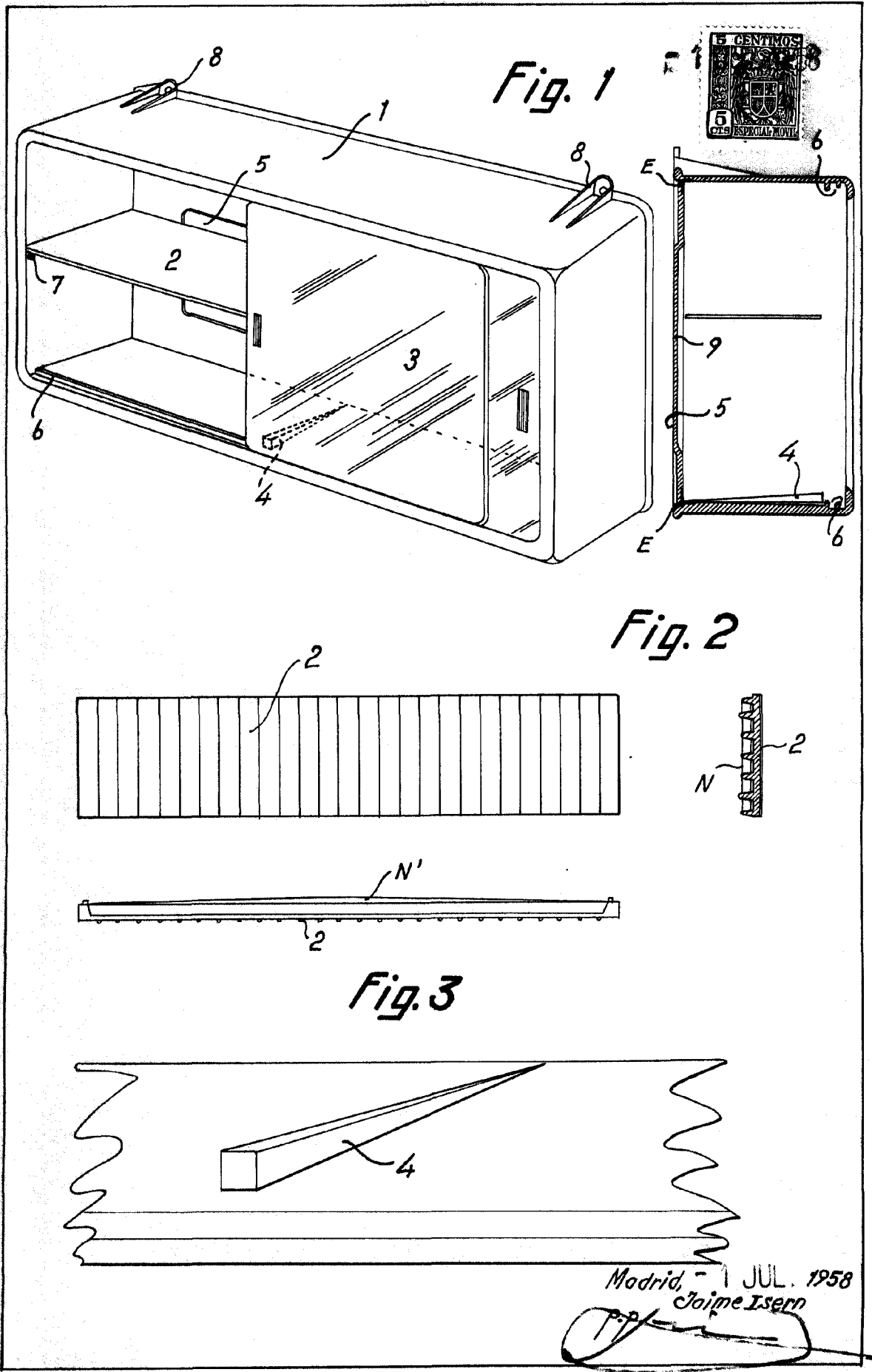

Madrid - 1 JUL. 1958  
Jaime Isern

*[Signature]*