

67072



67072

MODELO DE UTILIDAD

por 20 años

por "UNA DOBLE LITERA PLEGABLE Y TRANSFORMABLE EN SOFA",
a favor de Industrias Guillén, S.A., de nacionalidad es-
pañola, domiciliada en Barcelona, Av. Roma, 33.

=====

MEMORIA DESCRIPTIVA

Por este Modelo de utilidad se describe una doble litera plegable y transformable en sofá, que es una aportación más para la resolución del grave problema que a las familias numerosas se les crea hoy día, con la agobiante reducción de espacio disponible en las modernas viviendas.

5. Para la descripción de esta doble litera, adjuntamos, a título de ejemplo, unos dibujos, en los que se detalla en la figura I el esencial armazón metálico, tu-



bular, en su posición de servicio, como doble litera -1-2-.

5. En la figura II se representa este mismo armazón en posición de sofá, eso es, con su litera superior -1- rebatida contra la pared, o sea contra los montantes posteriores -3- de los soportes laterales -3-4-, para formar el respaldo del sofá, cuyo asiento será la misma litera inferior -2-.

10. La figura III muestra el propio armazón totalmente plegado, es decir, con las dos literas superpuestas -1-2- y ambas verticales, y con los montantes laterales -3-4- y -3-4- rebatidos sobre los planos de dichas literas.

15. Son esenciales en esta doble litera las bisagras a doble eje de articulación detalladas en la figura IV, resueltas por unos simples ejes redondos de acero -5- doblados a 90° y envueltos por los manguitos o cojinetes -6-7- dispuestos uno, el -6-, adherido a un tubular vertical -3- de los montantes laterales y 20. el otro en el mismo larguero horizontal, concretamente el posterior -7-, de cada una de las literas -1-2-.

25. La estabilidad de estas literas, en su posición horizontal o de servicio, se asegura por el encaje de las horquillas -8- dispuestas en los extremos libres de los travesaños laterales -9- de cada litera -1-2-, con unos topes de retención -10- fijos en los montantes laterales delanteros -4- del armazón.

30. Todo cuanto no afecte, altere, cambie o modifique la esencia de la doble litera aquí descrita, será variable a los efectos del actual Modelo.



N O T A.

Se reivindica como objeto de este registro por Modelo de utilidad:

5. 1. - Una doble litera plegable y transformable en sofá, que se caracteriza porque su armazón tubular consista en dos estructuras rectangulares, verticales e iguales que en su posición de servicio quedan paralelas y con las cuales, por sus montantes posteriores, se articulan con los vértices posteriores de otros dos rectángulos, también tubulares, que forman las literas; las cuales en su posición de servicio quedan horizontales, paralelas y una encima de la otra; las articulaciones de estas estructuras tubulares entre sí se resuelven según unas bisagras a doble articulación, por ser su eje único en cada una, acodado en ángulo recto.
10. 2. - La propia doble litera de la reivindicación anterior, caracterizada porque las bisagras a doble articulación sean cuatro, previéndose para cada una, dos cojinetes tubulares, vinculándose dos de ellos a cada rectángulo de litera, a lo largo de su larguero posterior, disponiéndose uno en la extremidad prolongada de cada ángulo; y los otros cuatro cojinetes quedan formados por tubos adheridos a los montantes verticales posteriores de los respectivos rectángulos laterales.
15. 3. - La propia doble litera de las reivindicaciones anteriores, caracterizada porque la ligazón y estabilidad del conjunto, en su posición de servicio, y la horizontalidad de las dos literas, se asegure por encajes a doble diente, solidarios con cada travesaño lateral de cada litera; apoyándose cada uno de estos dobles dientes con un tope con valona de retención y de eje hori-
- 20.
- 25.
- 30.



67072

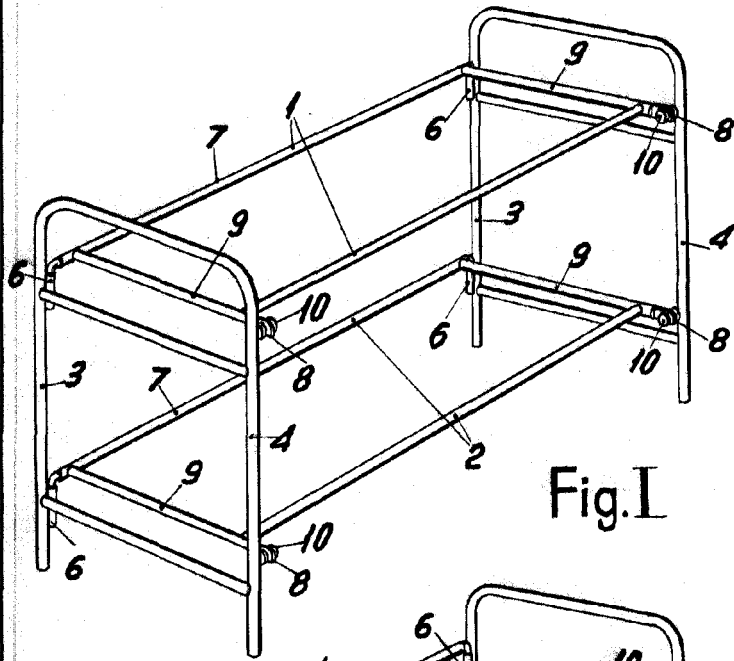

Fig. I

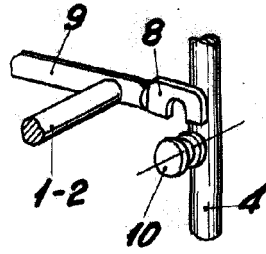

Fig. V

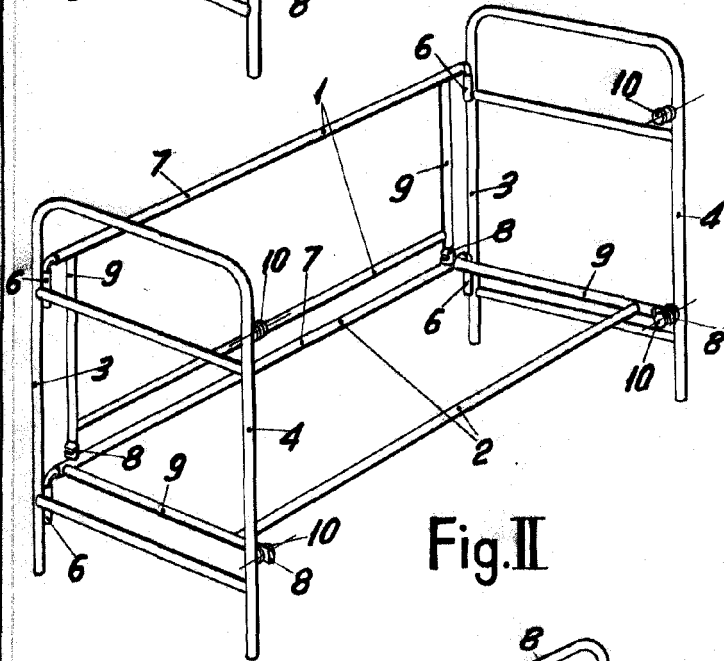

Fig. II

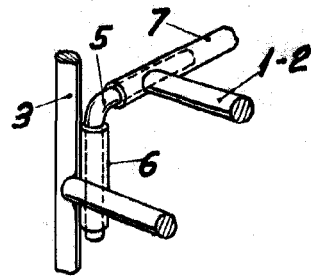

Fig. IV

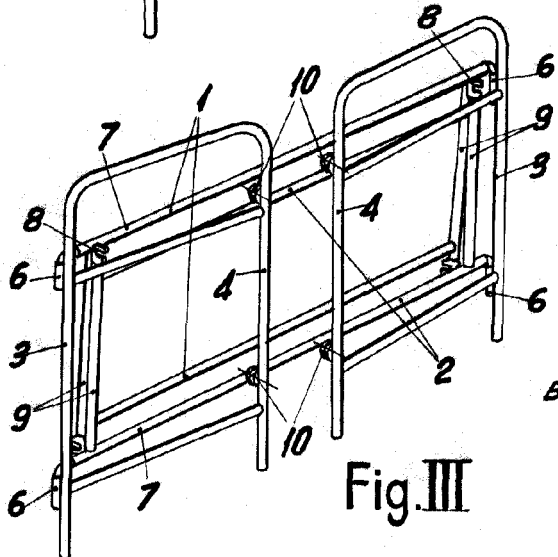

Fig. III

BARCELONA, 9 JUNIO DE 1958

L. DURAN

P.P.

ESCALA VARIABLE