

67055



•67055

MODELO DE UTILIDAD

por 20 años

por "UN COLECTOR PARA MOTORES ELECTRICOS PERFECCIONADO",
a favor de D. Juan Legaz Pérez, de nacionalidad españo-
la, domiciliado en Barcelona, Nilo Fabra, 11.

=====

MEMORIA DESCRIPTIVA

Se describe en este Modelo de utilidad un colector para motores eléctricos perfeccionado, que presenta múltiples ventajas sobre los conocidos hasta el momento, ventajas que se refieren especialmente a la supresión de los aislamientos laminares de diversas formas, que se utilizaban para aislar eléctricamente las delgas del núcleo metálico del colector, y a la construcción muy rígida y compacta que adopta, gracias a la introducción de una masa de plástico entre el núcleo metálico del colec-

5.



tor y las partes inferiores de las delgas, el cual queda solidificado uniendo de forma muy rígida estos elementos, los cuales quedan asimismo eficazmente aislados.

5. Para su mejor comprensión, se adjuntan, a título de ejemplo, unos dibujos de un colector realizado de acuerdo con el presente Modelo.

La figura I es una sección longitudinal del colector y la figura II es una vista posterior del mismo con una sección parcial.

10. Como se aprecia en estos dibujos, el colector que es objeto del presente Modelo, consiste esencialmente en el casquillo cilíndrico -1- que, en un extremo, forma la valona -2-, con reborde -3-, dirigido hacia dentro y que en el otro extremo lleva remachada la cazoleta -4- de igual forma que -2-, quedando las colas de milano -5- de las delgas -6-, dispuestas entre esta cazoleta -4- y la valona -2-, con el intermedio de la masa -7- de plástico. De esta manera se logra la perfecta unión de los elementos constitutivos del colector,
15. a la vez que se consigue el perfecto aislamiento de las delgas con respecto al núcleo, consiguiéndose el aislamiento de las delgas entre sí por las láminas de mica -8-.

20. Todo cuanto no afecte, altere, cambie o modifique la esencia del colector anteriormente descrito, será variable a los efectos del actual Modelo.
- 25.

N O T A.

Se reivindica como objeto de este registro por Modelo de utilidad:

1. - Un colector para motores eléctricos perfeccionado,
30. caracterizado esencialmente porque el casquillo cilíndrico central terminado en los extremos en valonas con rebordes dirigidos hacia dentro que forma su núcleo,



comprende las colas de milano terminales de las delgas, con el intermedio de una masa de plástico que da rigidez al conjunto a la vez que aísla a las delgas del núcleo metálico.

5. Sean cuales fueren las circunstancias que concurren en la esencialidad del Modelo de utilidad definido en la anterior reivindicación, cual objeto es:

2. - "UN COLECTOR PARA MOTORES ELECTRICOS PERFECCIONADO".

10. Consta la presente memoria de tres hojas foliadas, mecanografiadas por una sola cara y del dibujo unido a la misma.

Barcelona, siete de junio de mil novecientos cincuenta y ocho.

P.A. de D. Juan Legaz Pérez,

L. DURAN
P.P.

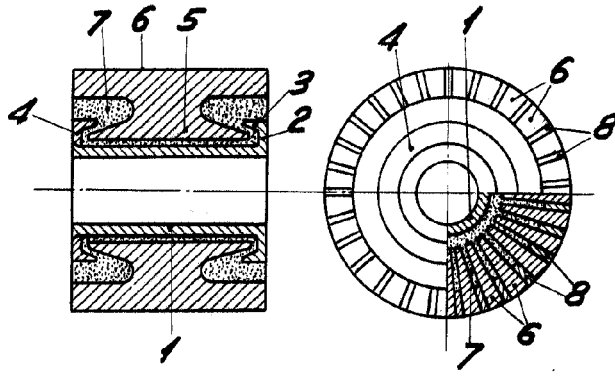

Fig.I

Fig.II

BARCELONA, 7 JUNIO DE 1958

L. DURAN

P.P.

ESCALA VARIABLE