



•67041

**MALA REPRODUCCION  
POR DEFECTO DEL ORIGINAL**

MODELO DE UTILIDAD

por "Una máquina lavadora de ropa"

a favor de Carbonell Compañía Anónima, domiciliada en Barcelona, Avenida José Antonio, nº 643.

MEMORIA DESCRIPTIVA

5

10

15

Las máquinas lavadoras de ropa más conocidas que actualmente se construyen, pueden clasificarse en dos grupos: las en que el recipiente que contiene la ropa a lavar es giratorio y las en que dicho recipiente es fijo. En las primeras, generalmente llamadas de bombo, ésta, presentando agujereada su superficie, está parcialmente sumergido en el agua de lavado y gira alrededor de un eje horizontal, siendo arrastrada la ropa por el torbellino que se produce a consecuencia del giro del bombo, no precisando por tanto la existencia en su interior de elementos móviles que produzcan, con las ventajas a ello inherentes respecto a las del

•67041



segundo grupo que siempre tienen que ir provistas de dichos elementos con peligro de que la ropa se deteriore por tal causa; en cambio, las del segundo grupo son más económicas de construcción y por ello más generalizadas dentro del tipo llamado doméstico.

5 En la máquina objeto del presente modelo de utilidad se logran las ventajas del primer grupo con la economía de las del segundo, caracterizándose esencialmente por el hecho de hacer girar el recipiente que contiene la ropa y el agua de lavado, según un eje vertical y en sentido alternativo de  
10 conveniente magnitud angular, conjugando tal circunstancia con la de disponer el fondo del recipiente en forma de plano inclinado. El giro del recipiente a velocidad apropiada, no produce al arrastre de la ropa pero sí la tendencia de ésta a subir y bajar siguiendo el ritmo del fondo inclinado del recipiente que  
15 lo comunica al agua en que la ropa está sumergida, dando lugar a ligeros frotos que sin estropearla lo más mínimo, consigue su lavado.

En la hoja de dibujos que acompaña a la presente memoria, aparece esquemáticamente representada a modo de ejemplo no limitativo, una forma de realización de la máquina de referencia a la cual se refiere la descripción que sigue, siendo en tales dibujos: Fig. 1, una vista de lado en corte por un plano vertical de simetría con respecto al recipiente destinado a  
20 contener la ropa a lavar; y Figs. 2 y 3, vistas de detalle de dicho recipiente estando en posiciones opuestas.

De acuerdo con lo representado constituye la máquina de referencia un armazón externo 1 en el que se aloja un recipiente cilíndrico 2 abierto superiormente y de fondo 3 en plano inclinado, quedando entre armazón y recipiente, un espacio anular 4, cual recipiente, yendo sostenido por un eje central inferior 5, es susceptible de girar en sentido alternativo  
30 mediante adecuadas transmisiones 6 que reciben movimiento de

• 6 7 0 4 1



un motor 7.

El amazón externo 1 configura en su extremo superior una aleta entrante 8 con borde curvado hacia abajo que cubre al borde superior del recipiente, estando prevista cerca de éste en la parte externa, una aleta circular continua 9 inclinada hacia arriba determinativa de un receptáculo del agua que por salpicaduras pueda saltar del recipiente al funcionar la máquina, que es devuelta al interior por agujeros practicados a tal efecto.

La referida aleta superior 8 del amazón 1 es además asiento de una tapa 10.

De la parte más inferior del fondo del recipiente arranca un cuello 11 de desagüe que siendo asequible por una abertura prevista en el amazón, es obturable y también acoplable a un tubo de conducción cualquiera.

En la ejecución práctica de la máquina según queda descrita, podrán ser cualesquiera apropiados según técnica los medios mecánicos para comunicar al recipiente el movimiento de giro alternativo, y así mismo podrán variar todos cuantos detalles constructivos y configurativos no alteren o modifiquen su propia esencialidad.

N O T A

Se reivindica como objeto del presente modelo de utilidad:

1º.- Una máquina lavadora de ropa caracterizada por el hecho de comprender un amazón exterior en el que se aloja un recipiente destinado a contener la ropa a lavar y el agua de lavado, el cual siendo abierto superiormente y tenien-

• 67041



do su fondo precisamente en forma de plano inclinado, es sostenido por un eje vertical pudiendo girar en sentido alternativo de adecuada amplitud mediante transmisiones a tal efecto que reciben movimiento de un motor.

5  
10

298- Una máquina lavadora de ropa, según la reivindicación anterior, caracterizada por disponer cerca del borde superior del recipiente, en la parte externa de éste y abarcando todo su contorno, una aleta continua inclinada hacia arriba determinativa de un receptáculo del agua que por salpicaduras pueda saltar del recipiente, la cual es devuelta al interior por agujeros practicados a tal efecto en la pared de aquél.

3º.- UNA MAQUINA LAVADORA DE ROPA.

15

Y todo cuanto afecte a la esencialidad de lo mostrado en el adjunto dibujo y descrito en la presente memoria que consta de cuatro hojas foliadas y mecanografiadas por una sola cara.

Barcelona, 15 de Julio de 1.958

CARBONELL COMPANIA ANONIMA

p/a.

67041

4 E



FIG. 1

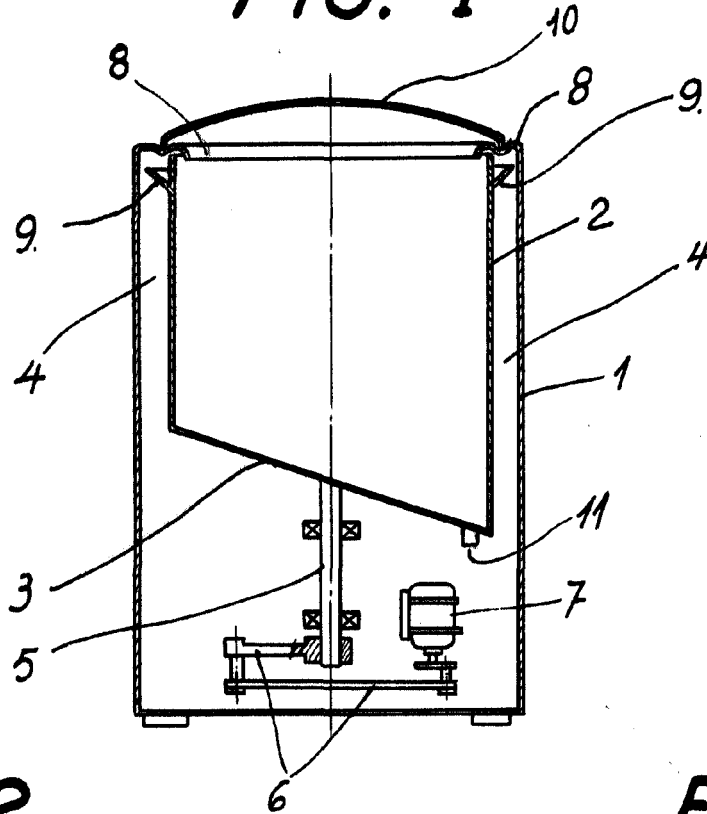

FIG. 2

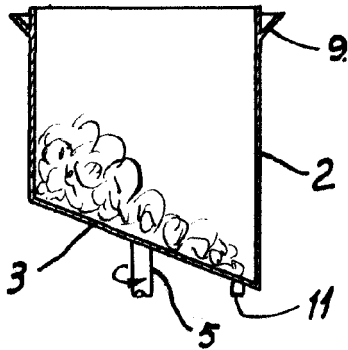
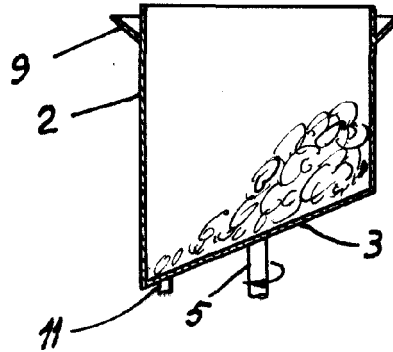

FIG. 3



BARCELONA 4 DE ENERO DE 1958

P. A.

ESCALA VARIABLE