

67.020

28 JUN



67020

MEMORIA DESCRIPTIVA

para solicitar

MODELO DE UTILIDAD

en

ESPAÑA

por VEINTE años

por "CERRADURA PERFECCIONADA PARA MALETA"

A nombre de:

Don Lucas SALO BERRE, de nacionalidad  
española,

domiciliado en:

BARCELONA, Avuió, 31

-----

El objeto de la presente solicitud de modelo de utilidad, se refiere a una cerradura perfeccionada, aplicable a maletas, carteras, etc., con pulsador de cierre y otro de apertura, cuyas características de novedad la confieren la cualidad de aportar a la función

5

•67020

28JU



a que se destina las siguientes ventajas:

10 a.- El cierre se determina automáticamente por presión o accionamiento de un pulsador, botón o escuadra que asoma al exterior y es susceptible de transmitir la impulsión al pestillo que ha de engatillar en el de retención.

15 b.- La apertura puede hacerse a mano, determinándose el disparo del mecanismo de retención por accionamiento de una pieza deslizante que arrastra a la pieza que retiene el pestillo.

c.- Posee dispositivo de condensación mediante llave.

d.- Es de gran simplicidad, realizable en piezas estampadas o cortadas a groquel y materializable en forma extreplana.

20 e.- Su funcionamiento es seguro exento de averías y atascamientos, y

f.- Es de construcción económica y de fácil montaje.

25 Difiere la cerradura patentada en cuanto a características de funcionamiento de cuantas hay actualmente en el mercado por cuanto las hasta ahora existentes precisan, después de abrir con la llave, el accionamiento manual del dispositivo de retención, mientras que en ésta dicho dispositivo es accionado por la misma llave en 30 el momento de abrir la cerradura y evita por tanto una posterior y engorrosa operación.

Característica que se especifica y que se presenta como punto de invención propia y nueva y que se reivindica en este modelo de utilidad.

35 Consiste el modelo de que se trata en una ce-



40 cerradura metálica compuesta por dos piezas que se unen, cada una, a uno de los dos batientes a cerrar, siendo uno de éstos dos elementos o cajas portador del mecanismo retenible y el otro portador del mecanismo retensor, ambos accionables a mano voluntariamente.

En el adjunto plano se ha representado una forma de ejecución del modelo realizada de acuerdo con los principios enunciados.

45 La figura 1 representa una vista frontal de la cerradura.

La figura 2 es una vista frontal de la que se ha quitado la tapa delantera para que se aprecie el mecanismo.

50 Como puede verse, la cerradura consta de dos elementos o cajas (1) y (2), cada uno de los cuales se fija a uno de los batientes de la maleta, caja o cartera a que se aplique, yendo en el elemento o caja superior una pieza deslizante (3) solicitada hacia arriba por un resorte (4) y dotada de las patillas o gatillos (5), siendo impulsable esta pieza por el pulsador (6) que asoma al exterior y tiene forma cualquiera, por ejemplo de escuadra tal como se representa. Las patillas son susceptibles de pasar a través de orificios de las cajas (1) y (2).

60 En el elemento o caja inferior va una pieza deslizante (7) en sentido horizontal, debidamente guiada y solicitada por el resorte (8) en sentido de que sus patillas (9) tiendan a engatillar en las patillas (5) cuando bajan. Esta pieza es solidaria con el manipulador (10) cuyo accionamiento determina el disparo del engatillamiento y la apertura de la cerradura.

65

• 67020

28 JUN



Un dispositivo de llave (11) permite condenar el mecanismo.

Este modelo es realizable en cualesquiera tamaños y materiales adecuados, siendo susceptible de toda clase de modificaciones de detalle que no alteren su fundamento.

-:- N O T A -:-

Los puntos de invención propia y nueva que se presentan para que sean objeto de este modelo de Utilidad, en España, por veinte años, son los siguientes:

75. 1ª.- Cerradura perfeccionada para maleta, caracterizada por que consta de dos elementos o cajas, yendo en el elemento superior una pieza deslizante en sentido vertical que posee dos patillas o gatillos retenibles y cuyo deslizamiento se provoca a mano mediante un pulsador solidario con ella que asoma al exterior.

80 2ª.- Cerradura perfeccionada para maleta, caracterizada por que en la caja inferior va una pieza deslizante horizontalmente que posee patillas en correspondencia con las de la descrita en la reivindicación anterior, mediante las que es susceptible de engatillar y retenerla, siendo liberable la retención por mando manual de un pulsador deslizable horizontalmente.

85 3ª.- Cerradura perfeccionada para maleta, caracterizada por que ambas piezas deslizantes están solicitadas por resortes helicoidales, la superior en sentido de elevación y la inferior en sentido de cierre.

4ª.- "CERRADURA PERFECCIONADA PARA MALETA".

95 Tal y como se ha descrito en la memoria que antecede, representado en el dibujo que se acompaña y para los fines que se han especificado y consta de cuatro hojas escritas a máquina por una sola cara.

Madrid, 28 de Junio de 1958

67020

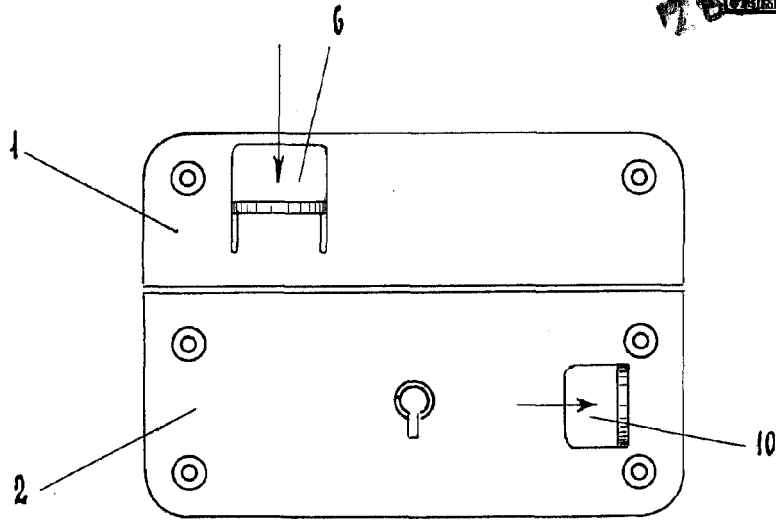

Fig. - 1

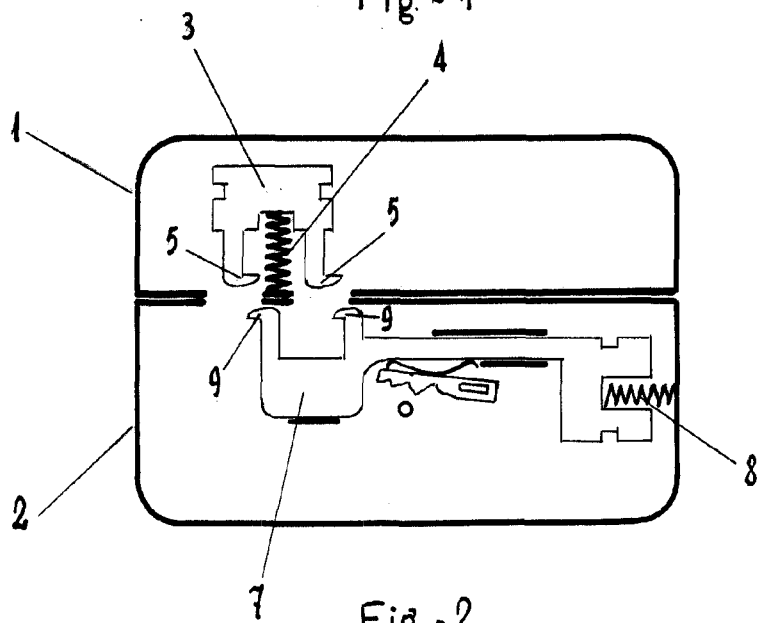

Fig. - 2

Escala variable.