



•67012

MEMORIA DESCRIPTIVA

que se acompaña a una solicitud de modelo de utilidad, por veinte años, para España y sus Posesiones, por "NUEVO SOPORTE PERFECCIONADO, PARA BANDEJAS DE SERVICIO, ACOPLABLE A AUTOMOVILES" a favor de don WALTER R. WHITVER, de nacionalidad norteamericana, residente en Madrid, calle de Antonio Arias nº 10.

El presente Modelo de Utilidad recae sobre un soporte en forma de bastidor, apto para ser acoplado a un automóvil, por ejemplo, en la ventanilla, o en el respaldo de un asiento, o cualquier sitio similar adecuado. Este bastidor está previsto para soportar una bandeja con un servicio de bebidas, comida, etc.

Con el fin de ilustrar la presente descriptiva, se acompaña una hoja de planos en la que se representa una ejecución preferente de la invención, citada a título de ejemplo meramente explicativo, no limitativo, pues caben ciertas variantes de realización dentro del espíritu de la invención.



28
•67012

En los citados planos,

La fig. 1 es una vista lateral del dispositivo.

La fig. 2 es una perspectiva del bastidor.

15

Según la invención, el dispositivo consta de un bastidor rectangular (1) apto para recibir la bandeja de servicios (2) por simple acoplamiento. Este bastidor, en su arista posterior, presenta dos garfios (3-3') rematados en una bolita (4-4') cada uno.

20

Las aristas anterior y posterior del bastidor (1), van unidas por un travesaño (10) acoplado en forma acodada junto a sus extremos (11-5). Este travesaño presenta un rebaje en su centro, dotado de unas pequeñas ranuras de graduación (9) para fijar la posición de un casquillo (8) de corredera que es atravesado axialmente por dicho travesaño; el citado casquillo está dotado de dos varillas dispuestas en ángulo y oblicuamente orientadas hacia abajo (7-7') rematadas en dos esferitas (6-6').

25

30

El bastidor citado, y el travesaño, pueden ser de cualquier material apropiado, pero puede emplearse alambre suficientemente rígido y grueso o varilla metálica fina en su construcción. Va recubierto por macarrón de plástico o de goma, a excepción de la parte del travesaño que sirve de guía al casquillo de corredera antes citado. Las esferitas de los terminales de los ganchos (4-4') y de las varillas (6-6') pueden ser, igualmente, de plástico, goma, o espuma de plástico, pues se requiere que sean suaves, ya que, destinadas a servir de puntos de apoyo del dispositivo, se requiere, asimismo, que no puedan deteriorar las superficies sobre las que han de apoyarse.

35

40

28 JUN.

•67012



Las varillas (7'-7) del soporte, están previstas articuladamente de manera que puedan plegarse, para que el conjunto, cuando no preste servicio, ocupe poco lugar.

Finalmente se hace constar que en el presente Modelo de Utilidad cabe cualquier variante de ejecución y disposición de sus elementos, siempre que no se altere el espíritu de la invención, pudiéndose fabricar en toda clase de dimensiones y materiales apropiados, sin limitación.

45

- - - - -

NOTA. - Descrito suficientemente cuanto antecede, sólo resta consignar que lo que se declara propio, nuevo y útil del solicitante, es lo contenido en las siguientes:

50

REIVINDICACIONES:

1 - Nuevo soporte perfeccionado para bandejas de servicio, acoplable a automóviles, caracterizado porque consta de un bastidor de forma rectangular, que en su arista posterior va provisto de dos garfios curvos para acoplaje a un punto apropiado del vehículo, yendo rematados los citados garfios por unas esferitas de material suave.

55

2 - Nuevo soporte, según reivindicación 1ª, caracterizado porque se ha previsto un travesaño central que une entre sí las dos aristas mayores, acoplado a las mismas en forma acodada para quedar situado a un nivel inferior y dejar espacio al fondo de la bandeja que se acopla sobre el bastidor.

60

3 - Nuevo soporte, según reivindicaciones 1 y 2, caracterizado porque el citado travesaño presenta un rebaje en su centro, para servir de guía a un casquillo de corredera que es fijable en varias posiciones de su recorrido merced

65

28 JUN

67012

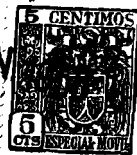

70

a unas pequeñas ranuras de graduación, cuyo recorrido queda limitado por dos topecillos dispuestos en cada extremo del mismo, en la citada varilla que hace de travesaño.

75

4 - Nuevo soporte, según reivindicaciones de 1 a 3, caracterizado porque el casquillo deslizante va dotado de dos varillas articuladamente acopladas, que sirven de apoyo al conjunto, las cuales están dispuestas oblicuamente hacia atrás, formando ángulo entre sí; teniendo sus terminales libres rematados por una esferita de material elástico.

80

5 - NUEVO SOPORTE PERFECCIONADO PARA BANDEJAS DE SERVICIO, ACOPLABLE A AUTOMOVILES.

Todo según queda descrito en la presente Memoria, que consta de cuatro hojas foliadas y mecanografiadas por una sólo cara, con un total de ochenta líneas y plano anexo.

Madrid 28 Junio, de 1958

P.A.

87012

28 JUN

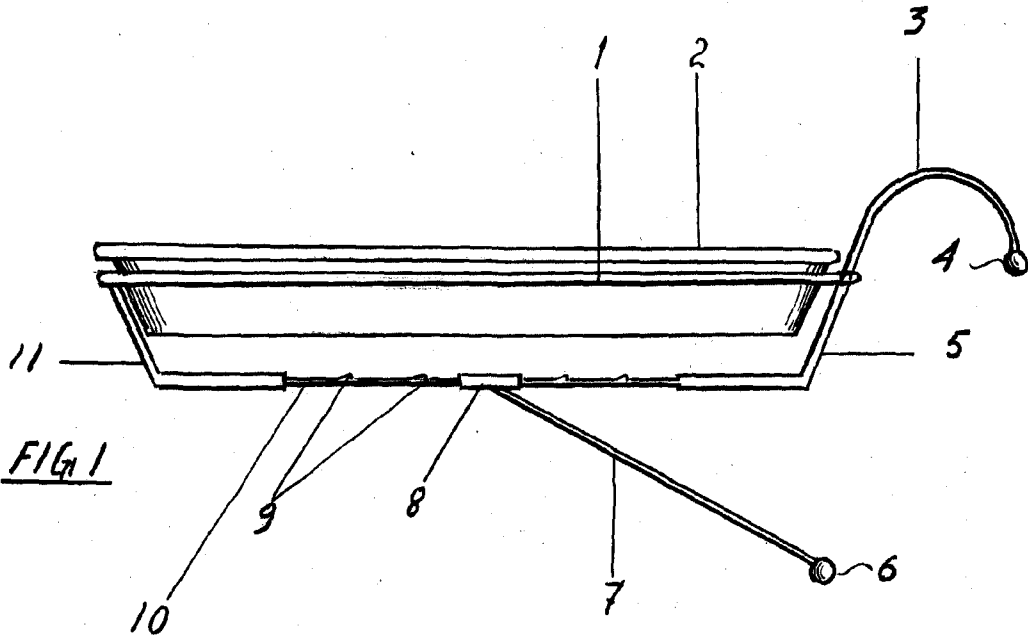

FIG. 1

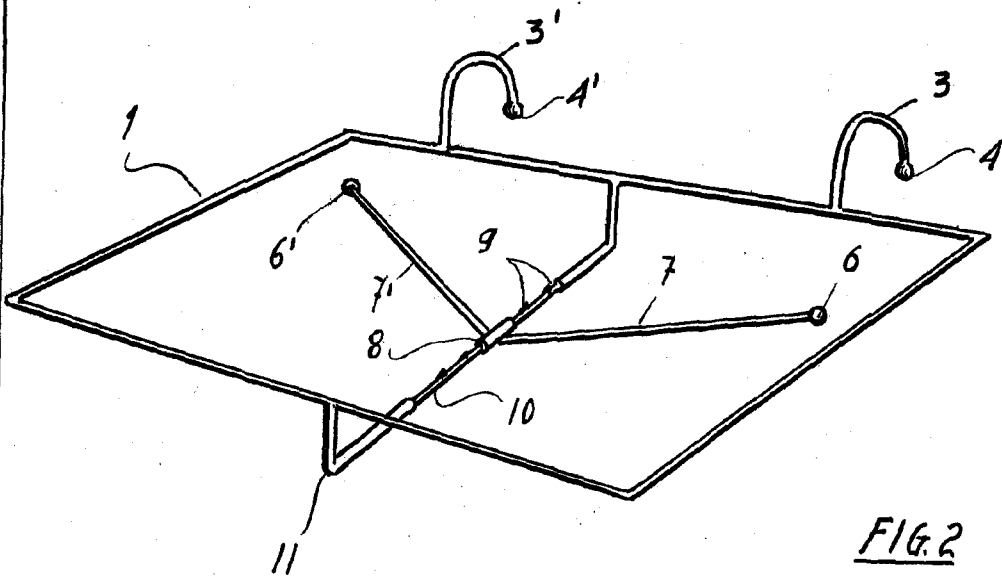

FIG. 2

MADRID 28 JUNIO 1958

[Handwritten signature]

ESCALA VARIABLE