



•67005

MODELO DE UTILIDAD

a favor de la Sociedad Regular Colectiva

"J. y L. Cervelló", sociedad española, domiciliada en  
barcelona, calle Marqués Sentmenat nº 14-16,

5 por:

"órganos de suspensión para cuerpos transportables"

-oOo-

MEMORIA DESCRIPTIVA

10 El presente modelo se relaciona con la fabricación  
de órganos de suspensión para cuerpos transportables, cuya  
fijación se efectúa con la máxima seguridad y eficacia, pu-  
diendo ser el asidero de longitudes y formas diversas,  
además de la considerable ventaja que supone el hecho de  
poder ser aplicado en cualquier conjunto transportable.

15 En los sistemas actuales los pasadores que sujetan  
el asa se encuentran fijados por sus extremos en un sopor-  
te que se solidariza a la maleta o elemento similar. En to-  
dos los sistemas de sujeción y fijación, el pasador queda  
al exterior del soporte y remachado por sus extremos en él  
20 mientras que con los elementos de suspensión objeto de es-  
te modelo, el pasador, junto con el extremo del asidero,  
queda alojado en el interior del soporte de modo anovable,  
sin que pueda desprenderse de él, al hacer uso del asidero.



•67005

25 Este inconveniente atañe a la seguridad y solidez del  
dispositivo portador del asa, pero hay otro también de suma  
importancia, que es el concerniente a la parte económica y  
es el siguiente: Las asas que actualmente se colocan en male-  
tas y similares, se expenden estas montadas sobre el pasador  
y, este se encuentra remachado al soporte, ello quiere decir  
30 que el fabricante del material al que se debe aplicar el asa  
tiene que tener conjuntos de asas, pasadores y soportes de  
todos los acabados, en niquelados, dorado, etc. Esto requiere  
tener almacenadas grandes cantidades de material, con el con-  
siguiente quebranto económico, ya que, como es natural un  
35 fabricante de maletas por ejemplo, de cierta importancia,  
no puede adquirir partidas pequeñas de asas a su suministrador  
por el peligro de que si lo hace así puede quedarse sin materia-  
rial al menor descuido.

40 En el modelo que se reivindica, se orilla este incon-  
veniente ya que, el soporte propiamente dicho solidarizado al  
asa por el pasador es amovible, y por otra parte, queda el  
extremo del asa con el pasador, oculto en el interior del so-  
porte propiamente dicho. Por consiguiente, con tener juegos  
de soportes en distintos acabados, no es preciso almacenar  
45 cantidades de asas completas con diferentes acabados, con  
el consiguiente ahorro, ya que los soportes en la parte más  
económica de las asas.

Otra de las economías que reporta el modelo, es que en  
las asas empleadas actualmente, la pieza que está a la vista  
50 y otra que están solidarizados los soportes que sostienen  
el asa, tienen que ser de plancha gruesa para resistir la fija-  
ción de dichos soportes por medio de remaches u otros medios



85 fijada en su espesor, que sea la que queda alojada, con el pasador que la atraviesa, en el interior del soporte.

Para la mejor comprensión de la presente memoria descriptiva, se acompañan dos hojas de dibujos en las que se representan unos ejemplos de posibles casos prácticos de ejecución de los dispositivos mecánicos para la fijación del asa a las maletas o similares, objeto de este modelo.

90 Haciendo referencia a las dos hojas de dibujos adjuntas:

En la figura 1, se indica de forma esquemática y en corte el montaje del soporte en relación con el asa;

95 En la figura 2, se muestra en otro corte a 90° del de la figura 1, el montaje del soporte en relación con el asa;

En la figura 3, se representa una vista en planta, por su parte baja, del soporte;

100 En la figura 4, se representa una vista en perspectiva del soporte del conjunto objeto de este Modelo;

En la figura 5, se representa una vista en perspectiva de la pieza destinada a retener el pasador en el interior del soporte;

105 En las figuras 6, 7, 8 y 9, que corresponden a una realización similar de las figuras 1 a 4, se muestra el soporte provisto de agujeros para su fijación sobre la maleta o similar;

110 La figura 10, muestra en corte el montaje del soporte en relación con la pieza solidarizada en el extremo del asa;

La figura 11, muestra el conjunto indicado, en otro corte a 90° del mostrado en la figura 10;



115

La figura 12, representa una vista en planta, por la parte baja, del soporte;

La figura 13, representa una vista en perspectiva del soporte del conjunto objeto de este modelo;

La figura 14, representa en perspectiva, la pieza de fijación del pasador en el interior del soporte;

120

La figura 15, muestra en corte, la fase de obtención de la suspensión;

Las figuras 16, 17, 18 y 19, son vistas similares a las de las figuras 10, 11, 12 y 13, con el pasador en semi-anillo;

125

Según lo expuesto, el objeto de este registro son unos órganos de suspensión para cuerpos transportables, es decir, de soportes para el asa de las maletas y similares, y su fijación, tal como se representa en las distintas figuras anteriormente citadas y cuyas realizaciones están dentro del alcance de esta patente.

130

Haciendo referencia a las indicadas figuras, se indica con el número -1- una placa o pieza configurada por embutido o por moldeo para determinar uno de los soportes del asa -2-. En la parte central del soporte -1- se ha practicado un agujero -3- y unos vaciados -3"-; a través del agujero -3- se hace pasar uno de los extremos del asa -2- propiamente dicha o de un apéndice -2"- solidarizado en ella, hasta ocupar la posición mostrada en trazos en las figuras 1, 2, 6 y 7; en estas condiciones se hace pasar a través de un agujero existente en el extremo del asa-2-, -2"-, un pasador 4, cilíndrico o curvado en semianillo; el conjunto formado por el asa -2-, -2"- y pasador -4-, se desplaza hacia arriba hasta que los extremos del pasador -4- establezcan contacto con la parte alta del fondo de los vaciados -3"- (posición

135

140

67005



145

mostrada en línea seguida en las figuras 1, 2, 6 y 7); se-  
 guidamente, por la parte baja del agujero -3- del soporte  
 -1-, se introduce la pieza -5- hasta que sus salientes -5"-  
 constituyen tope con los extremos del pasador -4-, salientes  
 que le sirven de cojinetes para su oscilación; el soporte  
 -2-, para su fijado sobre la maleta o similar, presenta unas  
 patas -6- y/o unos agujeros -7- para el paso de tornillos,  
 remaches o similares.

150

Si el soporte -1- está provisto de patas -6- para  
 su fijación sobre la maleta o similar (figura 1 y 2), puede  
 darse el caso de que dichas patas imposibilitan el paso del  
 pasador -4- a través del agujero que presenta el asa -2- en  
 su extremo; si así ocurre, se salva el inconveniente mani-  
 festado inclinando el asa -2- tal como se indica en trazos en  
 la figura -2- y cortando en bisel -3"- la parte baja del  
 agujero -3- del repetido soporte -1-, en cual caso la parte  
 baja de la pieza -5- está igualmente cortada en bisel -5"-  
 para su encaje en el mencionado vaciado.

155

160

175

180

Si en el extremo del asa -2- se encuentra solida-  
 rizado un apéndice -2"- (figura 10, 11 y 15), dicho apéndice  
 -2"-, después de haber pasado a través del agujero -3- del  
 soporte -1-, tal como se muestra en la figura 15, se hace  
 pasar a través del agujero existente en el citado apéndice  
 al mencionado pasador -4- y conseguido esto, se remonta el  
 conjunto hasta que el pasador, por sus extremos, queda en-  
 cajado en el vaciado -3"- y mantenido en tal posición por  
 los salientes -5"- de la referida pieza -5-, tal como apare-  
 ce en las figuras 10 y 11.

185

En la representación mostrada en las figuras 16-  
 a 19, la pieza apéndice -2" que se introduce en el vaciado  
 del soporte -1-, se encuentra fijada mediante un pasador -4-

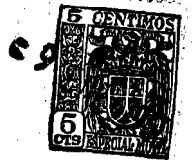

190 en forma de semi-anillo de sección circular, que queda alojado en un vaciado -3<sub>a</sub> en forma de canal semi-circular previsto en el soporte -1-; en este caso no se requiere pieza alguna -5- para sostener el citado pasador.

195 El vaciado o agujero -3- permite la oscilación del asa -2-, tal como puede apreciarse en las figuras 1 y 6; este vaciado puede reemplazarse en la parte alta del soporte por una rendija -3b-, tal como se indica en las figuras 10 a 18.

200 Se comprenderá fácilmente, después de observados los dibujos y la explicación que se acaba de dar de ellos que el modelo proporciona una construcción sencilla y efectiva, que puede ser llevada a la práctica con gran facilidad, asegurando la obtención de una manufactura relativamente barata.

205 Por lo demás, en la realización práctica del modelo podrá ser objeto de máxima variación todo cuanto revista carácter accesorio, circunstancia u ornamentación en relación a lo que constituye la esencialidad de este modelo.

210 En su consecuencia podrá llevarse a la práctica con el material o materiales más adecuados a cada caso y, en el tamaño y forma, que se ocrean mas convenientes.

N O T A

215 Se reivindica como objeto de este modelo de utilidad por espacio de los veinte años fijados por la Ley, la exclusiva de explotación en España de:

1. "Organos de suspensión para cuerpos transportables, que están constituidos por unos soportes que tie-



225 nen practicada una perforación y un vaciado central en su interior, a través de cuya perforación pasa uno de los extremos del asa hasta sobresalir por la parte baja del soporte, para permitir el paso a través de un agujero existente en el extremo del asa de un pasador cilíndrico de forma tal que, al ser remontado el conjunto (asa y pasador) a través de la perforación del soporte, los extremos del mencionado pasador quedan retenidos por la parte alta del fondo del vaciado existente en el repetido soporte, contra cuyo fondo quedan aplicados los extremos del pasador por la introducción, por la parte baja de la perforación del soporte, de una pieza que presenta unos salientes que, <sup>al</sup> constituir tope con los extremos del pasador, lo fijan y le sirven de cojinete para su oscilación, y por haberse previsto en cada soporte un elemento de fijación que penetra en el cuerpo transportable,

230

235

240

2. Organos de suspensión para cuerpos transportables; objeto de la reivindicación 1. caracterizados por constituir cada extremo del asa un apéndice solidarizado a ella, en cual apéndice cuenta con un agujero para ser atravesado por el pasador cilíndrico que sostiene el conjunto.

245

3. Organos de suspensión para cuerpos transportables, objeto de las reivindicaciones 1 y 2, caracterizados en que la perforación del soporte, en su parte baja, presenta unas regiones cortadas en bisel en las cuales encajan otras tantas regiones cortadas a bisel de la parte baja de la pieza que se introduce en la citada perforación por la parte baja del soporte.

250



255

Organos de suspensión para cuerpos transportables, objeto de las reivindicaciones 1 y 2, caracterizados por tener practicadas la perforación del soporte, en su parte alta, en forma de rendija y, estando practicado el vaciado interior del citado soporte formando un semi-anillo de sección circular, en cual vaciado queda alojado y retenido el pasador circular, en semi-anillo, que pasa a través del agujero del extremo del asa.

260

5. "ORGANOS DE SUSPENSION PARA CUERPOS TRANSPORTABLES".

265

Todo ello tal y como se reivindica en la presente Memoria Descriptiva, que consta de nueve hojas escritas por una sola cara, y foliadas de cinco en cinco y una lámina de dibujos adjunta.-

Barcelona, 9 de enero de 1.958  
P.A.

PEDRO PUJOL  
P.A.

67005

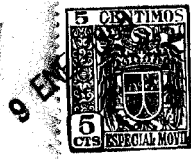

Fig. 2

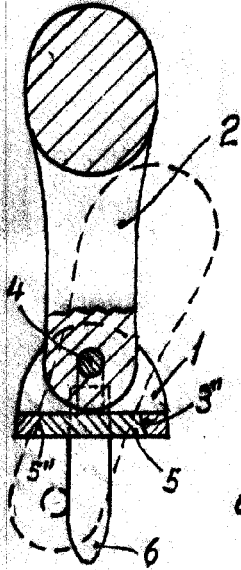

Fig. 1

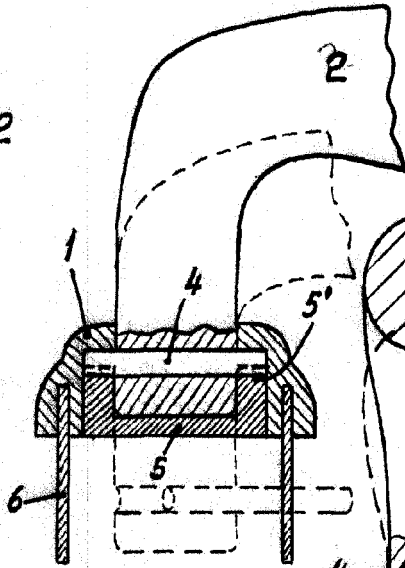

Fig. 7

Fig. 6

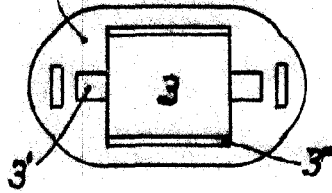
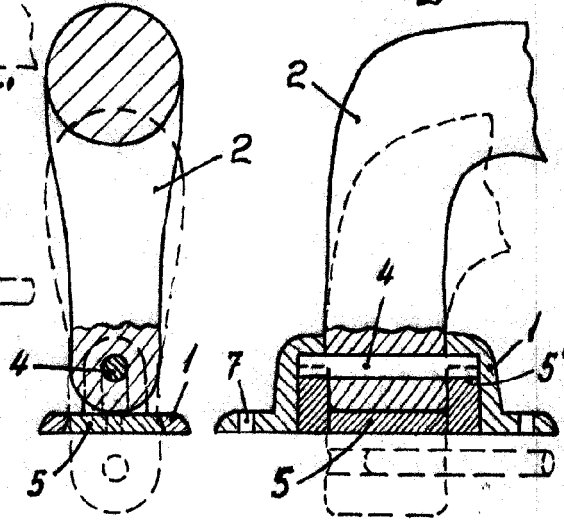

Fig. 3

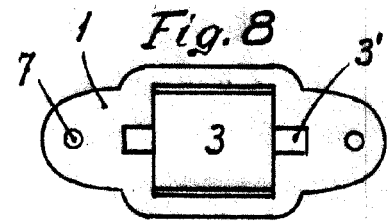

Fig. 8

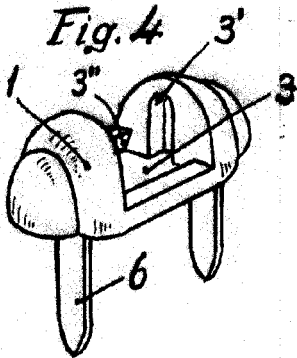

Fig. 4

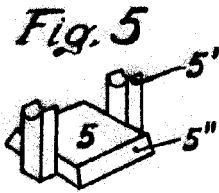

Fig. 5

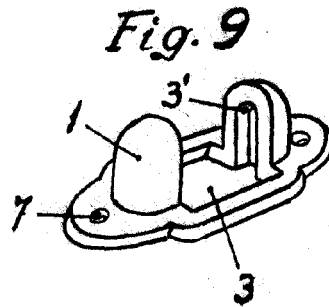

Fig. 9

ESCALA VARIABLE

Barcelona, 9 de enero de 1958.

P. a.

*J. Corvelló*

67005



Fig. 11

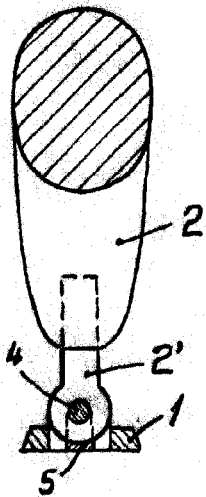

Fig. 10

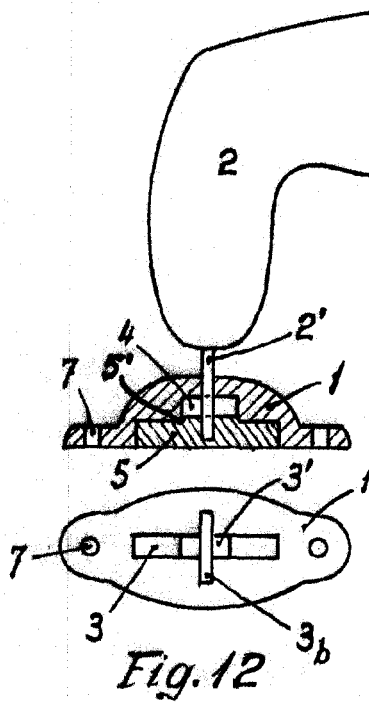

Fig. 15

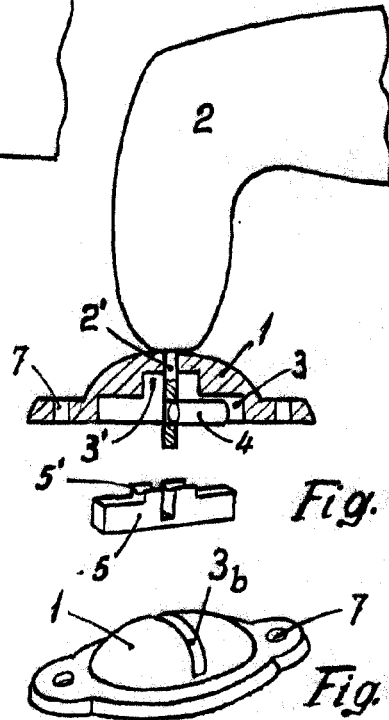

Fig. 14

Fig. 13

Fig. 17

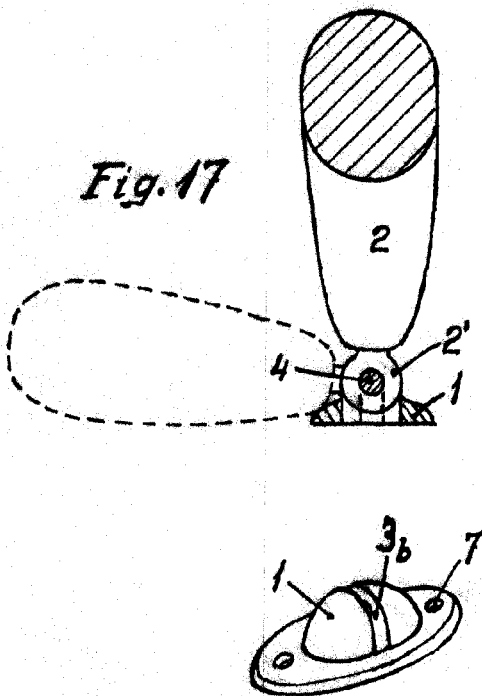

Fig. 16

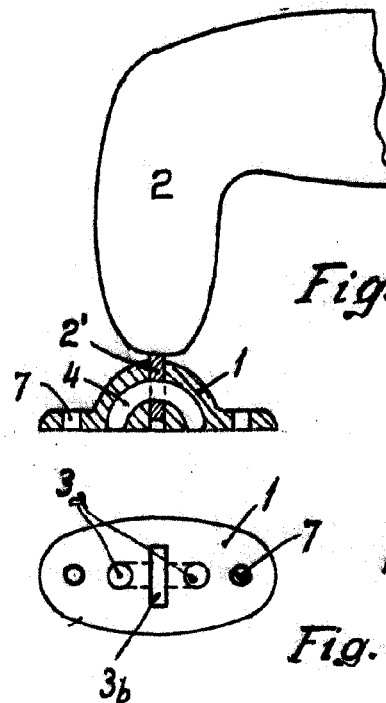
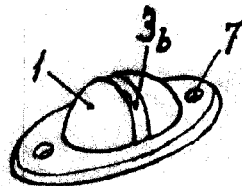

Fig. 18

Fig. 19



ESCALA VARIABLE

Barcelona, 9 de enero de 1958.

P.e.