



66971

MODELO DE UTILIDAD

por 20 años

por "UNA PROTECCION PARA LAS GUIAS DE LOS CARROS MOVILES PROPIOS DE LAS MAQUINAS UTILES", a favor de Cumbre, S.L., de nacionalidad española, domiciliada en Barcelona, 68-70.

=====

MEMORIA DESCRIPTIVA

Por este Modelo de utilidad se describe una protección para las guías de los carros móviles propios de las máquinas útiles tales como, tornos, fresadoras, planeadoras y demás, en las cuales las limaduras metálicas levantadas por la herramienta mezcladas con la taladrina y demás lubricantes se depositan sobre dichas guías y, al avanzar el carro, parte de estas limaduras no se desprenden de la guía sino que se hincan en la mis-

5.



ma y la rayan, contribuyendo a la rapidez del desgaste de estas guías y carros. Estos efectos son más nocivos, como es lógico, cuando se trata de maquinaria rápida y aún más si se trabaja en grandes series pues entonces no interesa perder el tiempo en limpiezas cuidadosas.

5.

La protección que nos ocupa resuelve perfectamente esta cuestión y consiste como puede verse en los dibujos que, a título de ejemplo, se adjuntan, figuras II y III, en una pieza moldeada en goma sintética, en forma de un

10.

plano -4- fijable por tornillos -5- a las facetas delanteras -6- del carro -2-1- portaherramientas y dispuestas por encima del plano, planos o superficies de apoyo -3- que formen las guías del carro -2-1-. Este plano -4- forma una aleta -8- también plana y saliente, e inclinada en forma

15.

que sus bordes libres -7- rocen a la superficie de apoyo arrastrando y barriendo por tanto a las limaduras que se hayan depositado en las guías -3-.

20.

En estos dibujos en la figura I se representa con más detalle el carro porta-herramientas -1- cuyos patines -2- se apoyan sobre las guías -3-, en este caso prismáticas. Las protecciones, en este caso, serán angulares y en número de cuatro pues se suponen dos patines -2- y que el carro -1- avanza y retrocede.

25.

La forma de la aleta -8-, de dichas protecciones, será variable, ya que deberá adaptarse al perfil de las guías a que tenga de aplicarse.

30.

A los efectos del actual Modelo de utilidad serán variables todos cuantos detalles no afecten, alteren, cambien o modifiquen la esencia de la protección aquí descrita.

N O T A.



Se reivindica como objeto de este registro por Modelo de utilidad:

5. 1.-Una protección para las guías de los carros móviles propios de las máquinas útiles, que esencialmente consiste en una pieza moldeada en goma sintética, en forma de placa plana con perforaciones para ser unida por tornillos a la pared frontal de avance del carro y presentando una cresta inclinada y saliente en forma de pestaña cuyo borde libre se ajuste y roce constantemente a la superficie de la guía del carro móvil.
- 10.

Sean cuales fueren las circunstancias que concurren en la esencialidad del Modelo de utilidad definido en la anterior reivindicación, cual objeto es:

15. 2.- "UNA PROTECCION PARA LAS GUIAS DE LOS CARROS MOVILES PROPIOS DE LAS MAQUINAS UTILES".

Consta la presente memoria de tres hojas foliadas, mecanografiadas por una sola cara y del dibujo adjunto.

Barcelona, once de junio de mil novecientos cincuenta y ocho.

P.A. de Cumbre, S.L.

L. DURAN
P. P.

66971

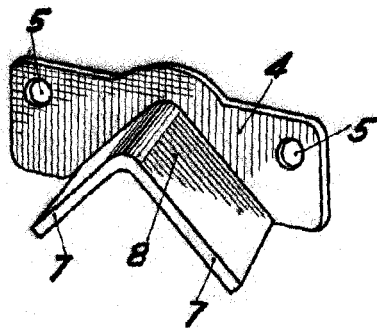

Fig. II

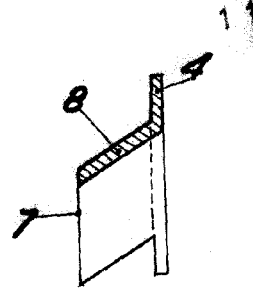

Fig. III

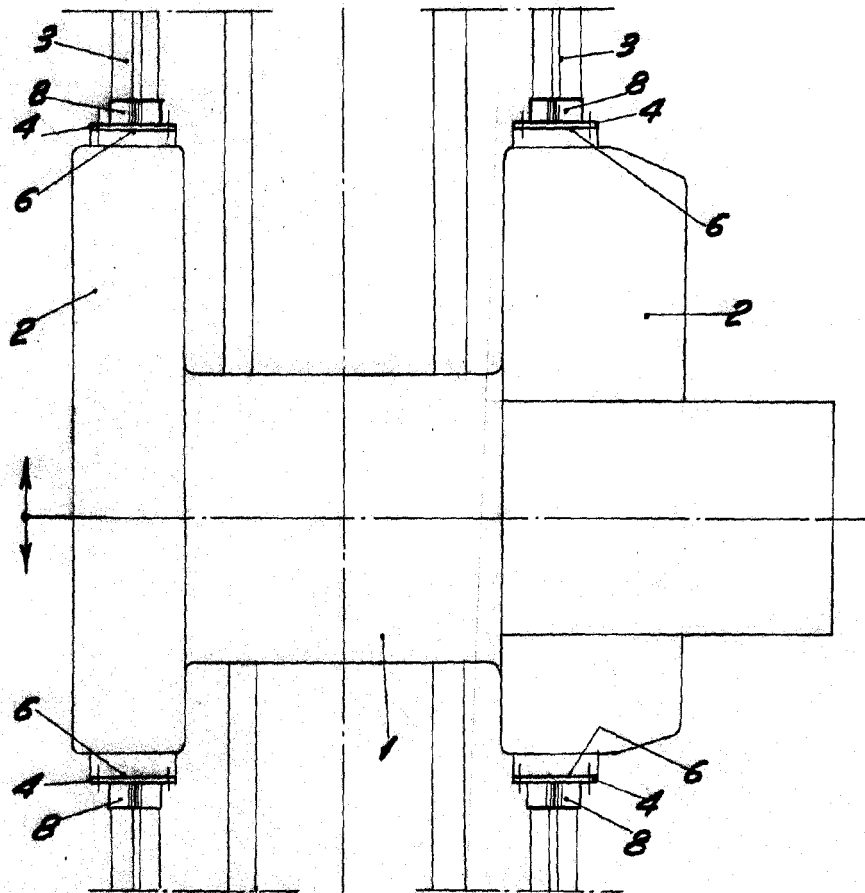

Fig. I

BARCELONA, 11 JUNIO DE 1958

L. DURAN
P. P.

ESCALA VARIABLE