

17 JUN



• 6 6 9 6 7 .

Juan Llorens hijo, S.A., establecida en Barcelona, Pasaje San José, letra B, solicita registrar un Modelo de Utilidad, por 20 años, para España y sus Colonias, que se refiere a: "ESTUCHES PARA LAPICES DE COLORES, COMBINADO CON UN CALIDOSCOPIO".-

4
5 El objeto de la presente solicitud de Modelo de Utilidad lo constituye un estuche para contener, debidamente ordenados los lápices de colores, que se disponen formando círculos, alrededor del tubo de un calidoscopio, ajustado en el centro del estuche, de manera que, a través de un agujero practicado en la base del mismo y que coincide con el visor del calidoscopio, resultan visibles las figuras simétricas, reflejadas por los espejos en ángulo, que integran el calidoscopio.-

10 El estuche va provisto de una tapa superior, que hace accesible la punta de los lápices para extraerlos y que también permite retirar del estuche el calidoscopio, para utilizarlo independientemente del estuche.-

15 El hecho de reunir en una sola unidad de utilización, el estuche de lápices y el calidoscopio, hace mucho más útil el empleo de cada una de dichas partes, ocupando, en conjunto, menor espacio que por separado y dando una presentación más atractiva a los lápices de colores, con los cuales se pueden reproducir las múltiples y cambiantes figuras, de formas simétricas, visibles a través del calidoscopio.-

17 JUN



• 669671

20 En los dibujos adjuntos, que constituyen parte integrante de la presente memoria descriptiva, se representa, a modo de ejemplo, y unicamente para ilustrar la descripción que sigue, una ejecución práctica de la idea característica del estuche para lápices de colores, combinado con un calidoscopio.-

25 Dichos dibujos muestran:

Fig.1. Vista alzada del estuche, parcialmente seccionado, para que pueda apreciarse la posición de los lápices, simétricamente distribuidos en círculo concéntrico, respecto al tubo del calidoscopio.-

30 Fig.2. Sección transversal del estuche, combinado con el calidoscopio central.-

Haciendo referencia a los citados dibujos, pasamos a detallar las partes principales del estuche, describiendo su disposición funcional, con relación al calidoscopio que lleva acoplado.-

35

Según se aprecia por la sección de Fig.1, el estuche está constituido por un cuerpo cilíndrico hueco -1-, cuya base o tapa inferior -2- está fijamente unida a dicha envolvente cilíndrica, mientras que la boca superior del estuche es potestativamente cerrada con una tapa de quita y pon -3-, que en el centro presenta un agujero -4-, de diámetro adecuado para dar salida a la parte delantera del calidoscopio -5-, que se hace girar sobre si mismo, para lograr el cambio de figuras.-

40

En el centro del estuche se ha previsto una funda -6-, concéntrica con el tubo -7- del calidoscopio, la cual determina un espacio anular, que es ocupado por los lápices de colores -L-, que se distribuyen formando círculo, alrededor de dicha funda central, quedando emplazados en unos alojamientos en forma de media caña -8-, que sobresalen radialmente de la referida
50 funda central -6-.



17 JUN 1967

619671

La base -2- del estuche presenta, en el centro, un taladro -9- que coincide con el visor -10- del calidoscopio.-

Para utilizar los lápices contenidos en el estuche se procede del siguiente modo:

55 Se retira la tapa de quita y pon -3- y luego se extrae el calidoscopio de su alojamiento, quedando accesibles los lápices -1-, que pueden cogerse por su punta, que sobresale por encima del borde superior de la funda central -6-.

60 El calidoscopio puede ser utilizado aun estando tapado el estuche, ya que la parte delantera -5- del calidoscopio sobresale por el centro de la tapa -3- y el visor -10- coincide con el agujero -9-, practicado, al efecto, en el fondo del estuche.

65 Naturalmente que la forma, dimensiones, clase de material, disposición y arreglo del conjunto y de cada una de las partes que integran el estuche para lápices, combinado con el calidoscopio, podrán variar y sufrir todas las modificaciones y sustituciones que se estimen oportunas, siempre que no se altere la esencialidad del estuche que se patenta.-

70 El Modelo de Utilidad por: "ESTUCHE PARA LAPICES DE COLORES, COMBINADO CON UN CALIDOSCOPIO" cuyo privilegio de explotación en España y sus Colonias, se solicita por un periodo de 20 años, recaerá sobre las particularidades que se concretan en las siguientes,

REIVINDICACIONES

75 1ª.- "ESTUCHE PARA LAPICES DE COLORES, COMBINADO CON UN CALIDOSCOPIO" caracterizado por el hecho de que está constituido por un cuerpo cilíndrico hueco, cuya base está fijamente unida a dicha envolvente, mientras que la boca superior es potestativamente cerrada con una tapa de quita y pon, que presenta, en el
80 centro, un agujero de diámetro adecuado para dar salida a la parte delantera de un calidoscopio, que está alojado en el cen-

• 6 6 9 6 7

17 JUN.



85

tro del estuche, dentro de una funda concéntrica con el tubo del mismo, la cual determina un espacio anular, que es ocupado por los lápices, que se distribuyen formando círculo, alrededor de dicha funda central, quedando emplazados en unos alojamientos en forma de media caña, que sobresalen radialmente de la referida funda.-

90

2ª.- "ESTUCHE PARA LAPICES DE COLORES, COMBINADO CON UN CALIDOSCOPIO" según la 1ª reivindicación, caracterizado por el hecho de que el fondo del estuche presenta un pequeño agujero central, que coincide con el visor del calidoscopio, a fin de poderlo utilizar, sin destapar el estuche.-

95

3ª.- "ESTUCHE PARA LAPICES DE COLORES, COMBINADO CON UN CALIDOSCOPIO". Tal como se ha descrito y demostrado en los dibujos adjuntos.-

Consta de cuatro hojas foliadas y mecanografiadas por una sola cara.-

Barcelona a 17 de Junio de 1958.-

P.A. de Juan Llorens hijo, S.A.

JUAN B. RENTER RIGAUDA

66967

17 JUN 1958



Fig.1

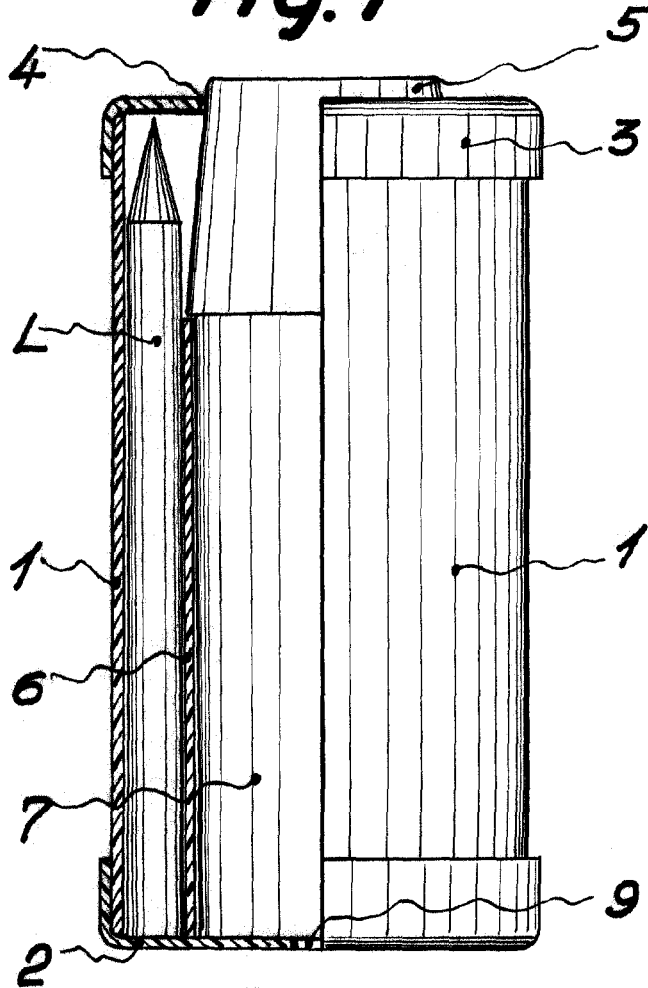
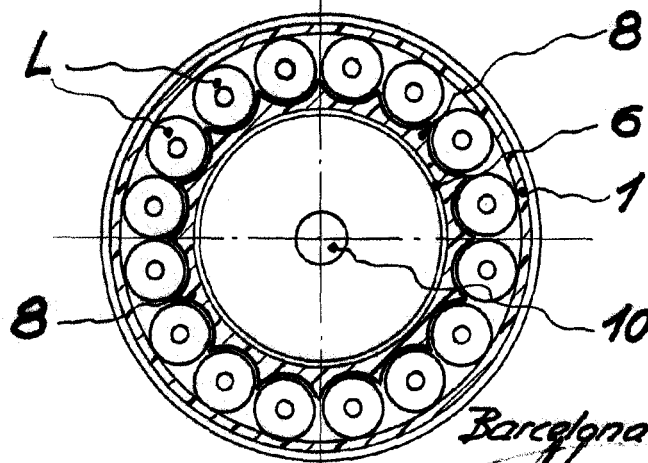

Fig.2



Escala variable

Barcelona 17 Junio 1958
Fm. Juan Llorens hijo
Juan B. Ferrer Ridaura