



66950

MODELO DE UTILIDAD

por veinte años

a favor de

Don Fernando ESTRADA VIDAL

de nacionalidad española

residente en Barcelona, calle Unión 4

P O R

"APARATO PARA COMPROBAR LA DENSIDAD DE LAS BATERIAS".

MEMORIA DESCRIPTIVA

Consiste el objeto del presente Modelo de Utilidad en un aparato para comprobar la densidad de las baterias.

Hasta la fecha no se conoce en el mercado un aparato que reuna las condiciones que en sí, tiene el que es objeto de este Modelo de Utilidad por veinte años.

Para la mejor comprensión de éste Modelo de Utilidad caracterizado en el cuerpo de ésta memoria descriptiva se



acompaña un plano expliativo del mismo a titulo de ejemplo, en el cual pueden apreciarse sus características esenciales.

10 En la Figura -A- que compone a ésta plano se aprecia en un todo el mentado aparato para comprobar la densidad de las baterias, apreciándose en;

-1- un saliente de goma o materia adecuada para succión.

-2- es un tapón con parte roscada.

15 -3- es un cuenta-gotas.

-4- son unas bolitas.

-5- son las graduaciones que lleva el cuerpo que envuelve al anterior conjunto excepto al saliente flexible.

20 -6- es una especie de botella o envase que forma el conjunto a excepción, como se indica anteriormente del saliente flexible para succión.

Como se apreciará se trata de un aparato de los llamados generalmente densímetros, para comprobar la densidad de las baterias y que el mentado envase puede ser de cristal o
25 materia similar con una goma aspiradora o de succión en un extremo y un orificio en el otro, similar a los cuenta-gotas normales y conocidos en el mercado. En su interior se hallan tres bolitas de distintos color y densidad distinta.

30 Cuando se comprueba la densidad de una bateria, se succiona el líquido y las bolitas ascienden proporcionalmente a la densidad del líquido. Inmediatamente éste cuenta-gotas se introduce en una botellita de cristal a la que se enrosca y cuya botellita lleva gravadas las indicaciones de densidad respecto al nivel de las respectivas bolitas.

35 Descrito suficientemente el objeto del presente Modelo de Utilidad, solamente cabe hacerse constar que, podrá ser objeto de mejoras siempre y cuando no se altere la esencialidad del mismo no invalidándolo el cambio de forma ni los

• 66950



materiales a emplear en su fabricación.

40

REIVINDICACIONES

Reivindica el recurrente la propiedad y el derecho exclusivo de fabricación en España y sus Dominios del objeto del presente Modelo de Utilidad caracterizado en las siguientes reivindicaciones;

45

1. el Aparato para comprobar la densidad de las baterías, caracterizado esencialmente por un tubo de cristal o materia adecuada con una goma aspiradora en un extremo y un orificio en el otro, llevando en el interior tres bolitas de distinto color y de densidad distinta, para que, cuando se com-

50

pruebe la densidad de una batería, se acciona el líquido y las bolitas ascienden proporcionalmente a la densidad del líquido, introduciendo éste conjunto en una botellita de cristal a la que se enrosca y al ser portadora de las indicaciones de densidad ésta botellita, se comprueba la densidad interesada.

55

2. Por APARATO PARA COMPROBAR LA DENSIDAD DE LAS BATERIAS Sean cuales fueren las circunstancias que concurren en la esencialidad de éste Modelo de Utilidad por veinte años, caracterizado en el cuerpo de ésta memoria descriptiva.

60

Consta ésta memoria descriptiva de tres hojas mecanografiadas por una sola cara, numeradas, foliadas y acompañadas de un plano explicativo a título de ejemplo.

Madrid veintiseis de Junio de 1958

P.A.
Ricardo Berdehoris
P.P.

• 66950



Fig. A

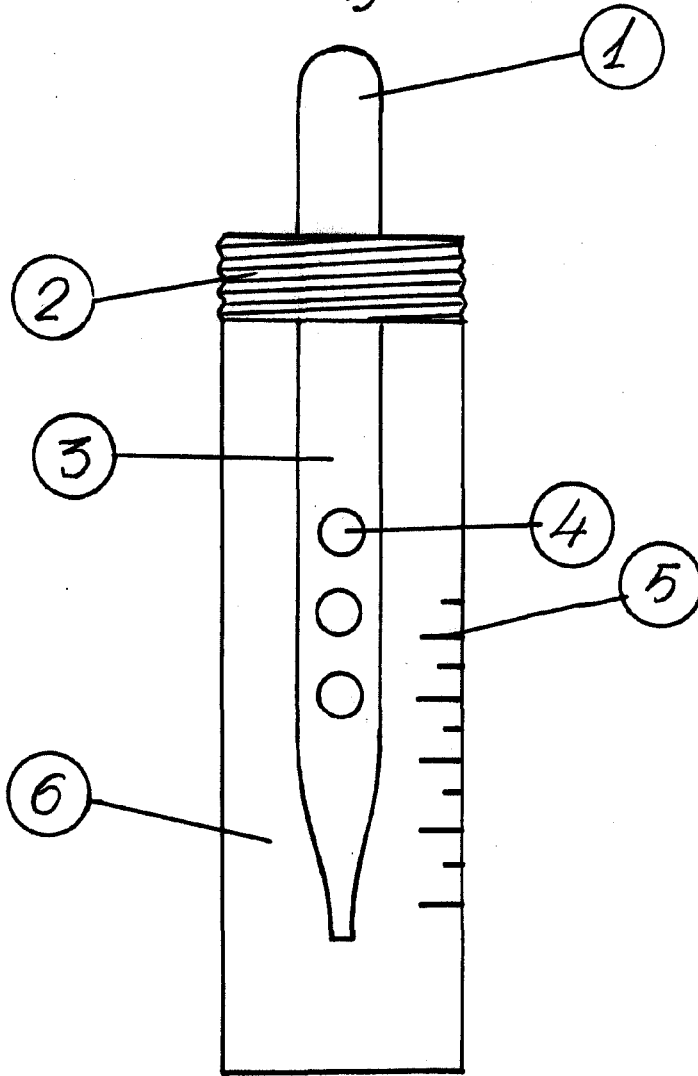

Escala variable
Madrid 26 junio 1.958
P.A.