

•6 6905



Memoria Descriptiva

sobre:

"Llanta metálica supletoria, para acoplamiento de cubiertas sin cámara en vehículos a motor".

=====

Solicitante: DON LUIS BLANCO CLEMENTE, de nacionalidad española, residente en Madrid, Fray Luis de León, 8.

=====

El presente Modelo de Utilidad tiene por objeto una llanta metálica supletoria, para acoplamiento de cubiertas sin cámara en vehículos a motor.

En los dibujos adjuntos, a título de ejemplo
5. no limitativo, se ilustra una forma de ejecución del

66905



invento, con referencia a los cuales:

5. La llanta supletoria, 1, sobre la que se dispone una cubierta sin cámara, 2, ajustándose el conjunto sobre la llanta normal, 3, con cámara de aire y cubierta mediante elementos de sujeción pasantes, 4, y a través de la válvula de entrada de aire, 5.

10. Esta llanta supletoria se compone de un solo cuerpo de superficie interior perfectamente pulimentada, para evitar posibles escapes de aire y sobre la misma se monta la cubierta sin cámara, permitiendo formar un recipiente herméticamente cerrado. En sentido perpendicular a la llanta y completándola en su único cuerpo o pieza, lleva un disco que permite sea fijada la llanta supletoria a la original sobre la que haya de montarse, formando un solo y seguro bloque y, asimismo, la llanta tiene la correspondiente válvula para la inyección de aire.

15. Con este sistema de llanta, se pretende resolver el problema actual de múltiples accidentes ocasionados por causa de pinchazos o reventones de neumáticos en vehículos en los que resultaba imposible adaptarles cubiertas sin cámara neumática.

20. Es fácilmente comprensible que en este modelo variarán las medidas, de acuerdo con los distintos tipos de llanta de "dobles discos" originales, de cada marca de vehículos de dos, tres y cuatro ruedas.

25. N O T A

30. Descrita suficientemente la naturaleza del invento, así como la manera de realizarlo en la práctica, debe hacerse constar que las disposiciones anteriormente indicadas son susceptibles de modificaciones de detalle

24 JUN



6 6905

5. en cuanto no alteren su principio fundamental, siendo lo que constituye la esencia del referido invento y por lo que se solicita Modelo de Utilidad por 20 años en España: "Llanta metálica supletoria, para acoplamiento de cubiertas sin cámara en vehículos a motor"; caracterizándose por lo siguiente:

10. 1ª.- Llanta metálica supletoria, para acoplamiento de cubiertas sin cámara en vehículos a motor, que se caracteriza porque se compone de un solo cuerpo de superficie interior pulimentada, sobre la cual se monta la cubierta sin cámara, formándose un recipiente herméticamente cerrado.

15. 2ª.- Llanta metálica supletoria, para acoplamiento de cubiertas sin cámara en vehículos a motor, que se caracteriza porque, en sentido perpendicular a la llanta y completándola, lleva un disco para su fijación a la llanta original, así como la correspondiente válvula para la inyección de aire.

20. 3ª.- Llanta metálica supletoria, para acoplamiento de cubiertas sin cámara en vehículos a motor; tal y como queda sustancialmente descrito en la presente memoria e ilustrado en los adjuntos dibujos.

Esta memoria consta de tres hojas escritas a máquina por una sola cara.

Madrid, 24 JUN 1958

LUIS BLANCO CLEMENTE.

J. COMIZ ACEDO Y MOOFI

6905

24 JUN 1958

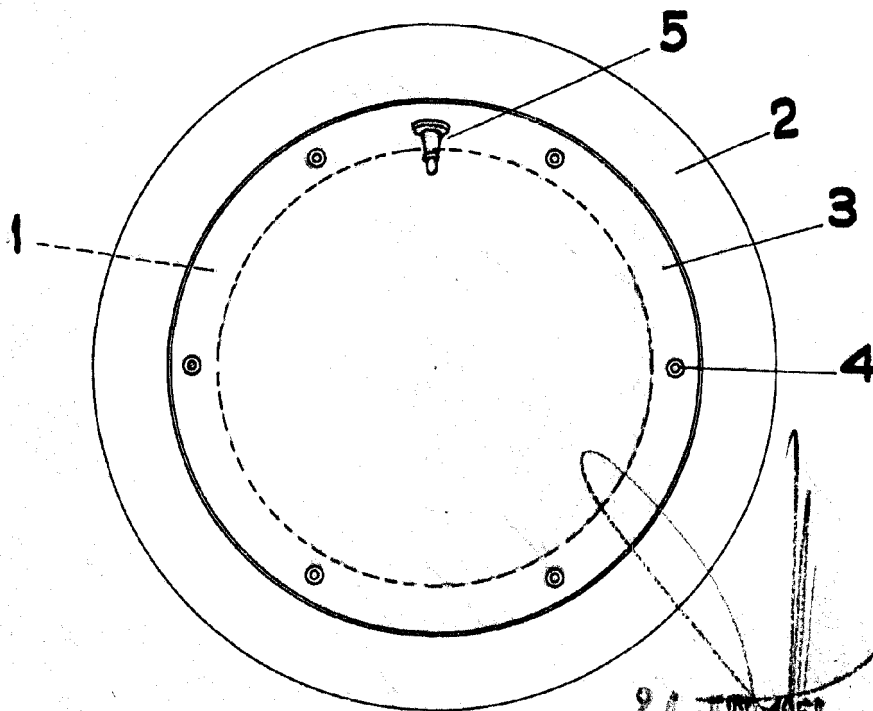
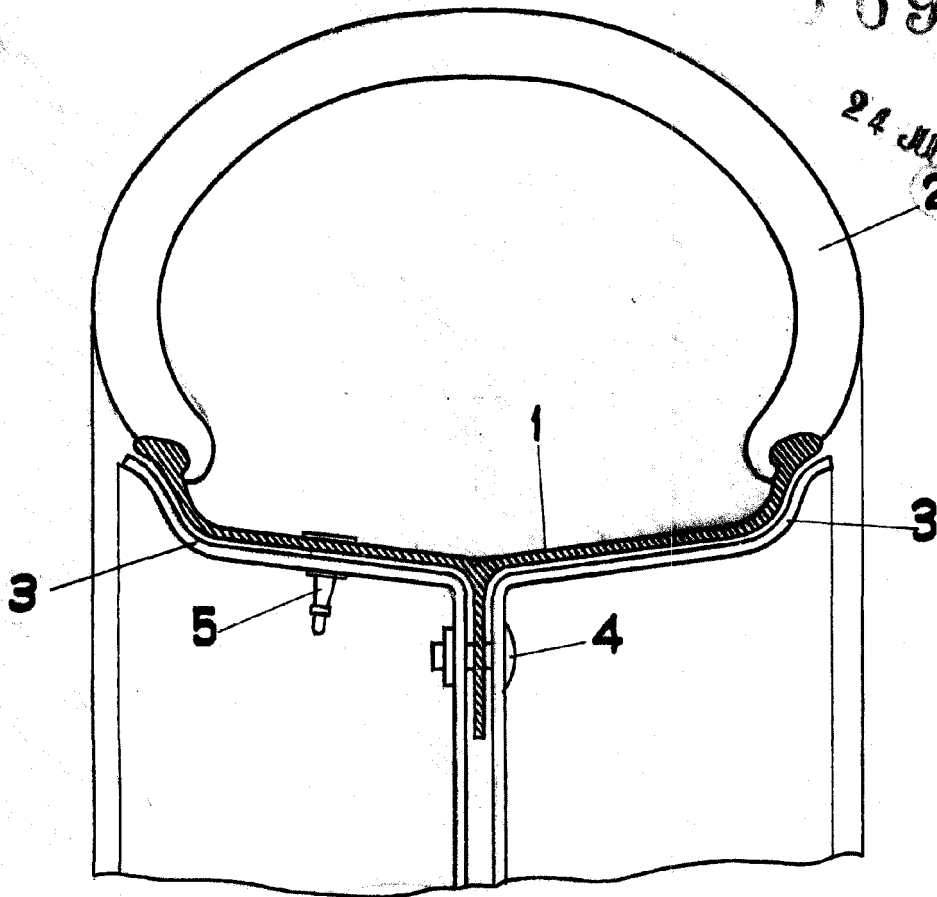

MADRID, DE 24 JUN 1958 DE 1958
LUIS BLANCO CLEMENTE.
P. P.

J. GÓMEZ AGEBO Y MOGEL
P. P.

ESCALA VARIABLE.