

MALA REPRODUCCION
POR DEFECTO DEL ORIGINAL.

66862

MODELO DE UTILIDAD

por 20 años

a favor de D. JUAN TEMPORÉ AUGER, de nacionalidad ESPAÑOLA,
residente en Barcelona y domiciliado en la calle de Caspe
nº 92 - - - - -

por: "MUNDO ROMANEO PARA BOMBO Y TODA CLASE DE MÁQUINAS".-----

MEMORIA DESCRIPTIVA

El gran auge y difusión que ha ido adquiriendo la mecanización de piezas mediante máquinas-herramientas, ha llevado consigo un perfeccionamiento continuo de éstas, ampliando sus posibilidades, mejorando sus condiciones de trabajo, automatismos y precisión.- La gran importancia que ha venido a adquirir el factor tiempo, como concepto importante dentro del precio de coste de la pieza, y el esfuerzo constante por mejorar la productividad de los talleres, única forma posible de mejorar el nivel de vida e ingresos del productor sin el consiguiente aumento del coste de los bienes de consumo, han presionado fuertemente la inventiva, obligando a trabajar con velocidades de corte cada vez mayores y tiempos consecuentemente mas bajos.

El problema fundamental ha radicado en las herramientas de corte mismas, que han debido ser capaces de aumentar sus profundidades de virutas y velocidades.- Ello se ha resuelto a base de materiales especiales como aceros rápidos y extra-ra-



1958

pidos altungsteno y plaquitas de Widia.

20. Un problema ha susistido no obstante hasta la fecha, y éste ha radicado en la sujección de la pieza que gira a velocidades crecientes, a la máquina, sujección que, en los tornos, por ejemplo, tiene efecto mediante las dos piezas llamadas punto.- Al ser el punto fijo y la pieza móvil, el desgaste y calentamiento local que tiene lugar, puede resultar altamente perjudicial, llegando a afectar incluso a la estructura interna o grano del material, creando acritudes o tensiones indeseables.

25. El recurrente ha resuelto el problema mediante el punto rotativo objeto de la presente Memoria, punto que, girando con la pieza, evita toda clase de frotamientos.

30. Esencialmente consiste en un punto propiamente dicho, el cual se dispone en el interior de una caja que sigue sensiblemente la forma del punto clásico, y que por tanto permite adoptarla en cualquier clase de máquinas herramientas de punto.- El apoyo de la pieza interior, o punto propiamente dicho, contra ésta caja o funda exterior se efectúa mediante tres cojinetes, cerrándose la caja posteriormente mediante un tapon roscado y por su parte delantera mediante una tapeta a través de la cual asome el extremo de ataque del punto.

40. De los citados cojinetes, dos de ellos soportan el esfuerzo radial uno de bolas situado aproximadamente en el tercio anterior y el otro de agujas, situado en su parte trasera de menor diámetro.- Un tercer cojinete cónico de rodillos, situado inmediatamente delante del de bolas, absorberá el empuje axial.

45. Sin que ello signifique restricción alguna a la generalidad de aplicaciones del Modelo que describimos en la figura adjunta y en todo lo que sigue nos vamos a referir a un

64862



caso concreto de realizacion práctica.

El punto propiamente dicho -1- alojado en la caja -5- se apoya contra ésta por los cojinetes radiales -2- de agujas y -3- de bolas, y en el axial -4- cónico de rodillos.- Posteriormente la caja vá cerrada por el tapón roscado -6- y anteriormente por la chapeta -7- a través de la cual asoma el extremo -8- de ataque del punto propiamente dicho.

No alteraran la esencialidad de éste modelo, todas 55. aquellas circunstancias de detalle que no alteren fundamentalmente el objeto del mismo.

NOTA:

Este Modelo se caracteriza por:

1º - Punto rotativo para torno y toda clase de máquinas que esencialmente se caracteriza porque el punto propiamente dicho, se apoya a través de tres cojinetes, contra una caja que sigue sensiblemente su configuración, con lo cual el conjunto conserva su forma clásica, y puede por lo tanto aplicarse a toda clase de tornos, y máquinas. Esta caja se cierra mediante un tapón posterior roscado y por su parte delantera mediante una chapeta de la cual asoma el extremo de ataque del punto. 65.

2º - Punto rotativo para torno y toda clase de máquinas, según la reivindicación anterior, en que el esfuerzo radial es soportado por dos cojinetes uno de bolas situado aproximadamente en el tercio anterior del punto y otro de agujas situado en su parte trasera, de menor diámetro. Un tercer cojinete cónico de rodillos, situado inmediatamente delante del de bolas observará el empuje axial. En éstas condiciones el punto rodará con la pieza que sujeta, evitando así calentamientos y desgastes perjudiciales. 75.

3º - "Punto rotativo para torno".

68802



1958

Todo tal y como queda descrito, reivindicado y
dibujado en los planos adjuntos.

Consta la presente Memoria Descriptiva de cuatro
8o. hojas foliadas escritas a máquina por una sola de sus caras.

Barcelona a 10 de julio de 1958.

P.A.

Javier Fina Coll

A handwritten signature in black ink, appearing to read "J. Fina", with a long horizontal flourish underneath.



• 6 6 8 6 2

1958

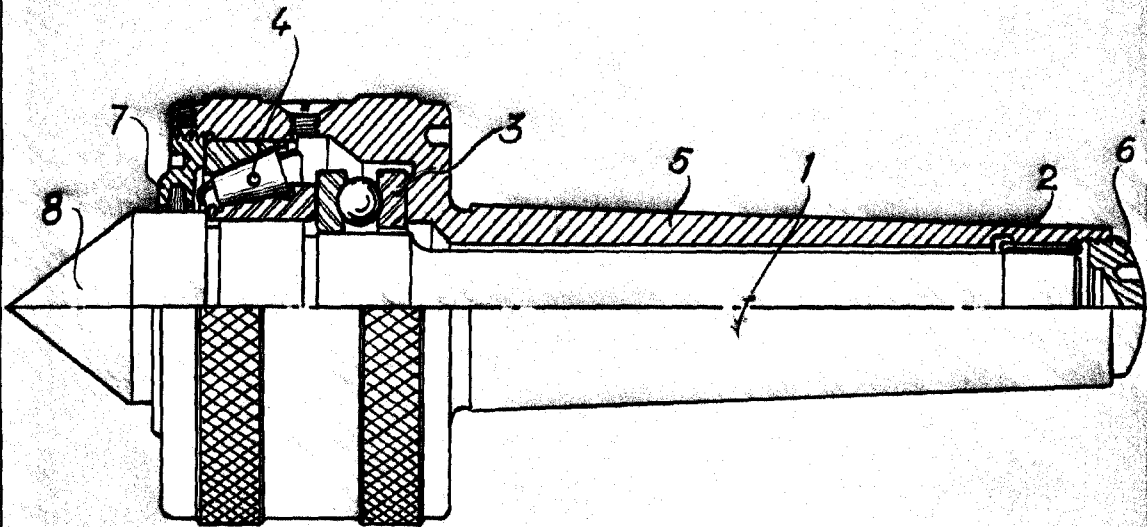

Escala variable

Javier Fina Cell

J. P. Fina