



28

66860

MODELO DE UTILIDAD

por 20 años

por "UN GRIFO COMBINADO ESPECIAL PARA MAQUINAS DE LAVAR",
a favor de D. Tomás Buxeda Bosch, de nacionalidad española,
domiciliado en Barcelona, Consejo de Ciento, 295.

=====

MEMORIA DESCRIPTIVA

Como es sabido en ciertas máquinas de lavar el mismo recipiente de lavado actúa en el momento oportuno, de exprimidor de la ropa ya lavada, gracias a que sus paredes son de material elástico y deformables por la acción de un fluido exterior, que puede ser la misma agua, que venciendo la resistencia del agua de lavado la expulsa y estruja y exprime a las prendas ya lavadas.

En estas máquinas se hace necesaria una combinación de grifos, que deben manejarse atinadamente a fin de rea-



lizar bien el llenado del recipiente, el lavado de la tela, el vaciado del agua y exprimir y escurrir la tela ya lavada.

5. El grifo combinado y perfeccionado que se describe por este Modelo de utilidad ha sido particularmente estudiado para que con un solo macho, y por tanto con una sola manecilla de mando, se puedan efectuar todas las operaciones indicadas sin riesgo alguno de equivocarse; bastando situar a la manecilla por giros sucesivos de 0° a 10. 90°, de 90° a 180°, de 180° a 270°, y de 270° a 360° o sea 0°, ejecutados siempre en el mismo sentido de giro.

15. En los dibujos; en la figura I se representa en perspectiva el grifo perfeccionado y combinado que nos ocupa, en la figura II se detalla el macho, en las figuras III, IV y V se representan distintas secciones de este grifo correspondiendo todas a la misma posición inicial o de trabajo, las figuras VI y VII corresponden a la posición de llenar la cuba, las figuras VIII y IX corresponden a la posición de vaciarla y las X y XI a la posición de escurrir la tela. 20.

25. Como puede apreciarse en todas estas figuras, la estructura del grifo es algo compleja; su caja troncocónica -5- presenta la perforación axial inferior -6- que se prolonga según la tubulura acodada -3- de acceso de agua; la caja presenta un ensanchamiento -8- que la comunica con la tubulura radial -4-, provista de la platina -7- que la fija a la máquina, y presenta además otro ensanchamiento -9- diametralmente opuesto al -8-, que facilita por su prolongación superior -11- sus enlaces con las tubuluras superiores -1-, -2- y -10-. 30.

El macho -12- que es troncocónico queda dividido en dos zonas distintas -14- y -15- por el tabique central -13-.

60 28



La zona inferior -15- presenta una abertura inferior -16- coincidiendo con su base menor y por tanto con la tubulura de acceso de agua a presión; y una sola tubulura lateral -17- que puede coincidir con -8-4- y con -9-. La zona superior -14- presenta solo las dos aberturas -18-19-, situada con sus ejes sobre una misma cuerda geométrica y por tanto capaces de coincidir y en consecuencia comunicar, los tubos -1- con -10-, -10- con -2-, -2- con -11- y -11- con -1-. Fácil es deducir de todo ello la comodidad y eficacia de este grifo y la imposibilidad de incurrir en errores con su uso.

Todo cuanto no afecte, altere, cambie o modifique la esencia del grifo combinado especial que aquí se ha descrito, será variable a los efectos del actual Modelo.

15. N O T A.

Se reivindica como objeto de este registro por Modelo de utilidad:

- 1.- Un grifo combinado especial para máquinas de lavar, caracterizado porque su macho troncocónico es hueco y queda partido en dos compartimentos por un plano perpendicular a su eje y equidistante de sus dos bases; presentando en el compartimento inferior su base menor perforada, y una sola perforación lateral; presentando su compartimento superior solo dos perforaciones circulares laterales con sus respectivos centros alineados sobre un mismo eje ideal, que sea coincidente con una cuerda geométrica del círculo de la sección recta de este macho, que corresponda con los centros de estas perforaciones.
- 2.- El propio grifo de la reivindicación anterior, caracterizado porque su caja se prolongue a partir de su base menor según una tubulura acodada de acceso de agua; presente en su zona lateral inmediata a esta base, dos cámaras



- anulares salientes ocupando iguales arcos, diametralmente opuestos; una de ellas enlazada con la tubulura de acceso a la máquina útil de lavar y la otra, por una prolongación superior, con un acceso a la zona superior de la caja y por tanto a la cámara superior del macho.
5. 3.- El propio grifo de las reivindicaciones anteriores, caracterizado porque la zona superior de la caja presente cuatro aberturas cuyos centros equidistantes determinan un cuadrado inscrito en el círculo correspondiente a los orificios de la cámara superior del macho arrancando de tres de estas cuatro aberturas sendos tubos de comunicación con los órganos de presión y vacío correspondientes al mecanismo de escurrido de la tela lavada; y la cuarta comunica con la cámara periférica y anular inferior de la propia caja opuesta a la de enlace con la máquina de lavar.
10. 15. 20.

Sean cuales fueren las circunstancias que concurren en la esencialidad del Modelo de utilidad definido en las anteriores reivindicaciones, cual objeto es:

20. 4.- "UN GRIPO COMBINADO ESPECIAL PARA MAQUINAS DE LAVAR".

Consta la presente memoria de cuatro hojas foliadas, mecanografiadas por una sola cara y del dibujo unido a la misma.

25. Barcelona, veintiocho de mayo de mil novecientos cincuenta y ocho.

P.A. de D. Tomás Fuxeda Bosch,

L. DURAN
P. P.



D. TOMAS BUNEDA BOSCH

HOLJA UNICA



60830

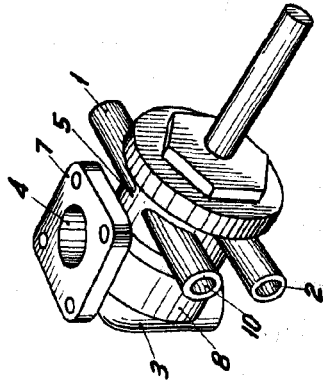

Fig. I

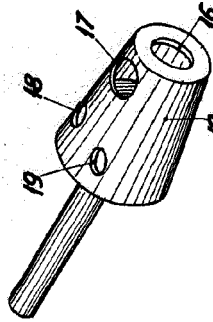

Fig. II

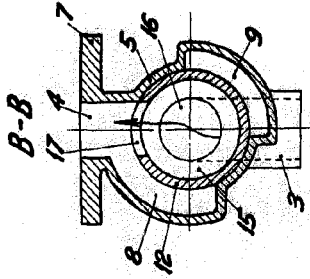

Fig. III

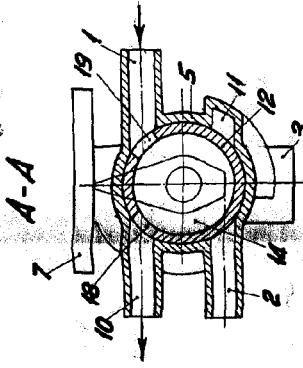

Fig. IV

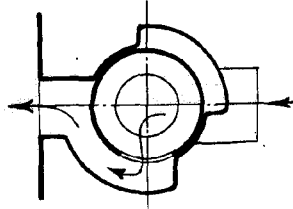

Fig. VI

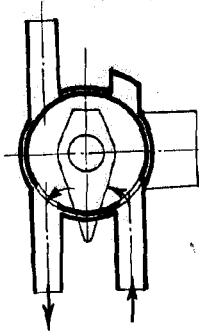

Fig. VII

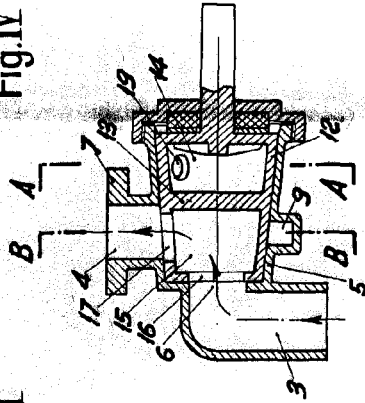

Fig. V

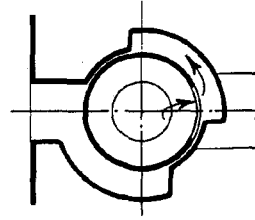

Fig. VIII

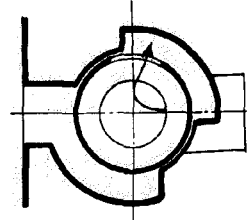

Fig. IX

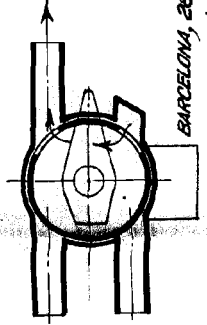

Fig. XI

BARCELONA, 28 MAYO DE 1938
L. DUBAU
P.A.

ESCALA VARIABLE