

MF/.

10



66855

MODELO DE UTILIDAD

a favor de

D. Amado ALSINA SOLER - de nacionalidad española - domiciliado en Calle Fernando Puig, 15 - BARCELONA.

por:

"Teja perfeccionada"

---oOo---

Memoria Descriptiva

El presente modelo de utilidad tiene por objeto una teja de canal perfeccionada para la construcción de teja-



dos, cuya disposición especial proporciona diversas ventajas sobre las tejas de canal, denominadas árabes, usualmente empleadas.

5                   Esta teja que está construída de cemento vibrado o de cualquier otro material apropiado, como fibrocemento o vidrio, y preferiblemente de un material que admita diversas coloraciones, se caracteriza esencialmente por presentar la forma de una canal de fondo plano, con sus bordes laterales curvados, de poca altura y convergentes hacia uno de los extremos de la teja.

10

                  Estas tejas se disponen para la formación del tejado de manera análoga a como se hace con las tejas árabes usuales, es decir, colocando una serie de hiladas de tejas contiguas en las que el extremo de cada teja está recubierto por el extremo de la inmediata superior, y presentando su divergencia en la dirección de las cumbreras, cubriéndose los lados de las canales de estas tejas por otras hiladas de tejas, dispuestas en posición y sentido contrarios. Gracias a dicha forma plana del fondo de la canal de estas tejas, el

15

borde de los lados de las tejas superiores o de cobija, se asientan perfectamente sobre el fondo de las tejas inferiores y por otra parte no es necesaria la disposición de forros para asentarlas, bastando muy poco mortero para que queden sujetas.

20

25                   Otras ventajas de la forma especial de estas tejas consiste en que a igualdad de peso del material empleado se cubre una mayor superficie de tejado que con el empleo de las llamadas tejas árabes, proporcionando una economía de material que puede alcanzar al 50%, con el consiguiente ahorro de mano de obra y mayor rapidez en la construcción del tejado.

30

10 JUN



Por último, el tejado construído con estas tejas forma unas canales más anchas que no se obstruyen tan fácilmente, facilitando así el paso del agua.

5 En el plano adjunto se representa un ejemplo de realización de la teja perfeccionada, objeto de este modelo de utilidad.

La figura 1 representa esta teja vista en perspectiva en las dos posiciones en que se coloca para la formación del tejado.

10 La figura 2 representa una parte de un tejado formado con estas tejas.

La teja a que se refiere este modelo de utilidad está constituida por una pieza, preferiblemente de cemento vibrado, formando una placa de espesor conveniente y de contorno aproximadamente trapecial de altura considerablemente mayor que sus bases. Esta placa presenta sus dos bordes laterales curvados en una corta extensión en un mismo sentido, formando así una canal de fondo plano -2- y de lados -1- de poca altura convergentes hacia uno de los extremos de la pieza.

20 Como puede observarse en el tejado representado como ejemplo en la figura 2, construído con tejas, los lados -1- de las tejas superiores o de cobija -3- se apoyan sobre el fondo plano -2- de las tejas inferiores, por lo que quedan mejor asentadas que las tejas usuales de forma semi-cónica.

25 Por otra parte, ya se comprende que siendo plana dicha parte central -2- de las tejas se aprovecha más el material, reduciéndose por consiguiente el peso de la cubierta.

30 Haciendo estas tejas, como se ha dicho, de cemento vibrado, pueden construirse fácilmente a pié de obra, y se evitan además las mermas que suelen producirse en las tejas usuales de arcilla, con la ventaja de que con el tiempo aumen-



ta su dureza, contrariamente a lo que ocurre con dichas tejas usuales.

====: N O T A :====

5 Se reivindica como objeto de este registro de modelo de utilidad:

1.- Teja perfeccionada, caracterizada por estar constituida por una placa de cemento vibrado u otro material apropiado, de contorno trapecial, con sus bordes laterales curvados en una corta extensión y en un mismo sentido, formando una canal de fondo plano y de lados ligeramente convergentes.

2.- Teja perfeccionada.

Esta memoria consta de cuatro páginas escritas por una sola cara.

BARCELONA, 10 de junio de 1958

P. A.

JOSÉ M. ...  
P. A.

JOSE A. ALSINA  
P. P.  
1911

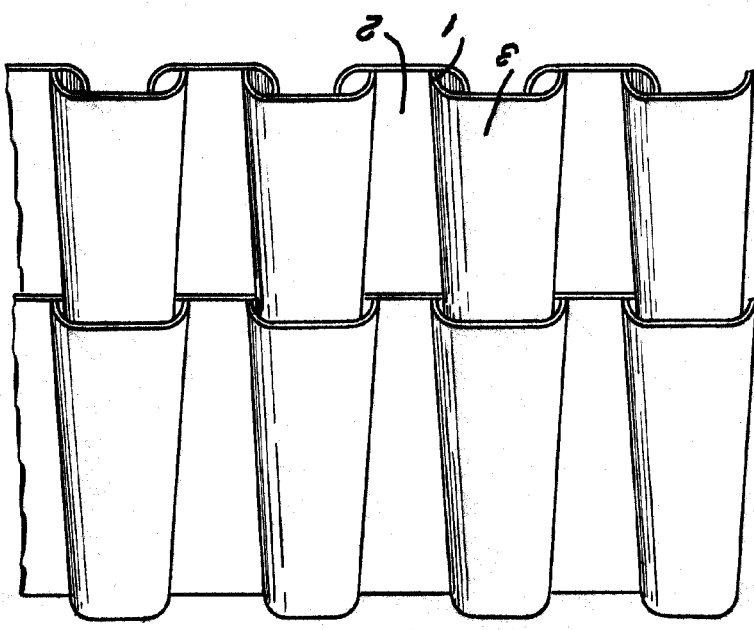

FIG. 2

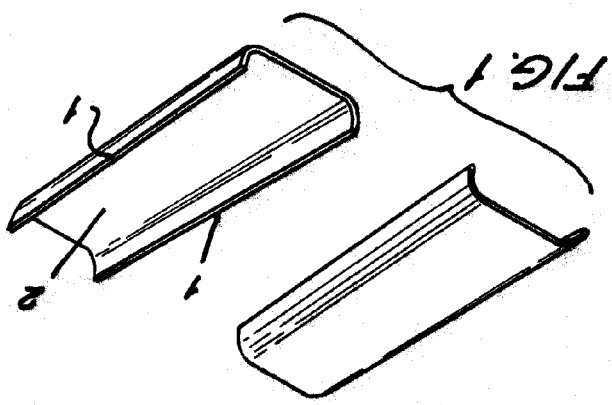

FIG. 1

66855.



NOVA UNICA

A. ALSINA