



cocinas eléctricas o de gas que resultan mas limpias, de menos gasto y sobre todo de manejo más rápido y sencillo.

10 No obstante lo dicho, se siguen instalando este tipo de cocinas de carbón, bien por la inercia de la costumbre adquirida por los constructores, o como medida preventiva para posibles restricciones eléctricas o de gas. Aparte de esto, existen infinita cantidad de cocinas de carbón instaladas, de las cuales unas estan en uso y
15 otras a pesar de no emplearse, tampoco se deciden sus dueños a desmontarla, sirviendo mas bien de estorbo en el local de la cocina, o al menos de elemento poco estético que ocupa un lugar de posible empleo en otros menesteres.

20 También es sabido que la plancha encimera de hierro fundido que llevan las cocinas de carbon presenta un desagradable aspecto a poco que se use, debido a la oxidación; por quemarse con el calor; y por deformarse por el centro y por las arandelas, dando lugar a costosos trabajos de limpieza si se desea mantener esta plancha en
25 condiciones medianamente presentables, recurriendo a su lijado con pidra pomez, esmeril u otros productos similares.

30 La invención que motiva este modelo tiene por objeto poner fin a este estado de cosas, creando un dispositivo especialmente apropiado para cubrir la superficie encimera de hierro de las cocinas de carbón, no con una simple tapa de efectos meramente decorativos, sino con una tapa mixta en la que van incorporados dos hornillos eléctricos, dos hornillos de gas, o uno de una clase y
35 otro de otra, convirtiendo así un espacio desperdiciado



y feo, en utilitario y bello, ya que esta tapa se fabricará acabada en porcelana al fuego en blanco o en cualquier otro color.

40 Otra ventaja de este nuevo dispositivo es la de que la parte destinada a los hornillos se complementa con una superficie lateral lisa, que resultará muy útil como mesa de cocina, tabla de planchar, superficie para la preparación o colocación de los alimentos y otras muchas - aplicaciones, siempre necesarias en toda cocina.

45 Tambien constituye una particularidad importante de este objeto, el hecho de que no impide el uso de las cocinas de carbón a que se aplique, pues con este fin se ha procurado ya que resulte un objeto de fácil manejo, que permita retirarlo de la placa encimera de la cocina, cuando se desee encender.

50 Con objeto de facilitar la comprensión, nos auxiliaremos en la descripción que sigue de una lámina de dibujos en la que hemos representado un caso de realización práctica de uno de estos aparatos, bien entendido que - por su caracter de simple ejemplo, no conviene ver en ellos ningún sentido restrictivo, sino más bien amplio y general.

55 En dichos dibujos representamos en la figura 1 una vista en perspectiva del dispositivo complementario, mientras que en la figura 2 lo vemos colocado sobre una cocina de carbón.

60 Con arreglo a los referidos dibujos el dispositivo objeto de la invención se compone de una sola plancha metálica de forma general rectangular, a la cual, por me

• 6 6840

- 4 -



65 dio embutido mecánico, se le practica un doblado de sus
cuatro lados constituyendo a modo de una caja de dos cuer
pos: el -1- de mayor amplitud y con superficie lisa -2-,
aprovechable como mesa o superficie de trabajo en la co
70 cina y el cuerpo -3-, de mayor altura, en cuya superficie
superior posee dos hornillos eléctricos -4-, blindados o
de otro sistema cualquiera. Aunque en el ejemplo gráfico
a que nos referimos, se ven sobre el cuerpo -3- los dos
indicados hornillos eléctricos, estos pueden sustituirse
por dos hornillos de gas corriente o gas butano, o bien
75 disponerlos en forma mixta: uno de gas y otro eléctrico.
En este ejemplo de los dibujos, los mandos de los horni
llos -4- se señalan con -5-.

La plancha en forma de caja obtenida según se ha
dicho, se acabará en porcelana al fuego, externamente en
80 blanco u otro color e internamente en gris, moteado, en
negro u otro color. Esta caja, se situará en forma inver
tida, como se aprecia en la figura 2, sobre la cocina de
carbón -6-, cubriendo precisamente la plancha encimera
de ella, con lo que nuestro dispositivo se convertirá -
85 realmente en una tapa de dicha cocina, que la hace utili
zable como mesa limpia y como hornillos, a la vez que mo
difica su aspecto mejorando su presentación y condicio
nes higiénicas.

Naturalmente, las dimensiones de este dispositi
90 vo de cubrición, seran variables con arreglo a los dis
tintos tamaños de las placas encimeras de las cocinas de
carbón existentes o que se fabriquen, lo mismo que tam
bien pueden alterarse sus formas secundarias, clase y car



95 tidad de hornillos, colorido y cualquier otro detalle secundario que no altere lo fundamental que es precisamente lo que se detalla en la siguiente

N O T A

=====

Los puntos nuevos que se reivindican como de propia invención en este Modelo de Utilidad, son:

100 1º.- Dispositivo complementario para las cocinas de carbón, caracterizado por estar compuesto por una plancha a la que por embutición se le doblan sus cuatro lados obteniendo una caja rectangular de lados relativamente bajos, conformándose en ella dos cuerpos o partes: -

105 una dotada de una superficie superior lisa, utilizable como mesa de cocina y otro de lados más elevados, de modo que rebasen la altura de la citada superficie lisa, estando dotado este segundo cuerpo de dos hornillos eléctricos, de gas, o de ambas clases, cuya caja compuesta

110 como queda dicho y acabada en porcelana de cualquier colorido, permite utilizarla, disponiendola invertida, como tapa para recubrir la plancha encimera de las cocinas de carbón, haciendo utilizable este espacio en los momentos en que la tal cocina no se encienda o emplee, mientras que, al ser dicha tapa desmontable, puede retirarse

115 fácilmente para permitir el uso normal de la cocina. Y

120 2º.- "DISPOSITIVO COMPLEMENTARIO PARA LAS COCINAS DE CARBON", de conformidad en un todo en lo esencial y fines industriales a lo descrito en la precedente Memoria Descriptiva y gráficamente representado en los adjuntos planos para su mejor comprensión.

Esta Memoria consta de CINCO hojas escritas o me-

66840

21



- 6 -

canografiadas por una sola cara a doble espacio en 121 líneas.

Madrid, 30 de Mayo de 1,958

Por autorización del interesado

66840

66840

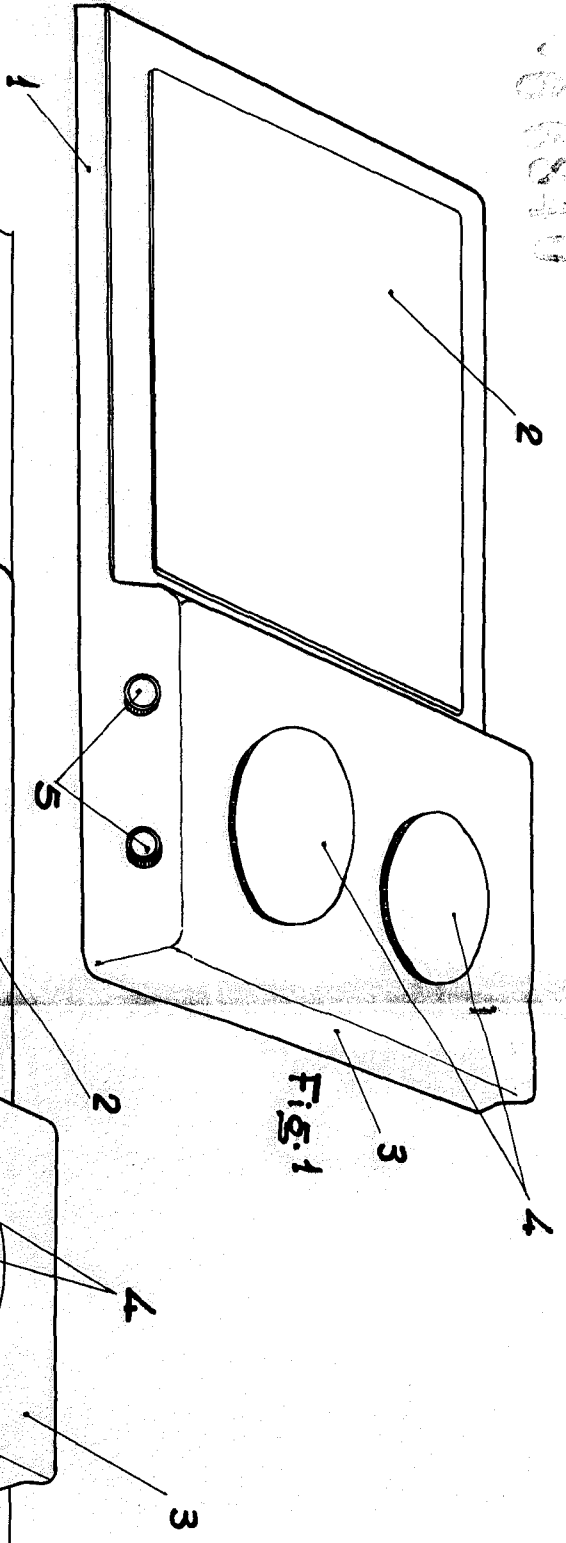

Fig. 1

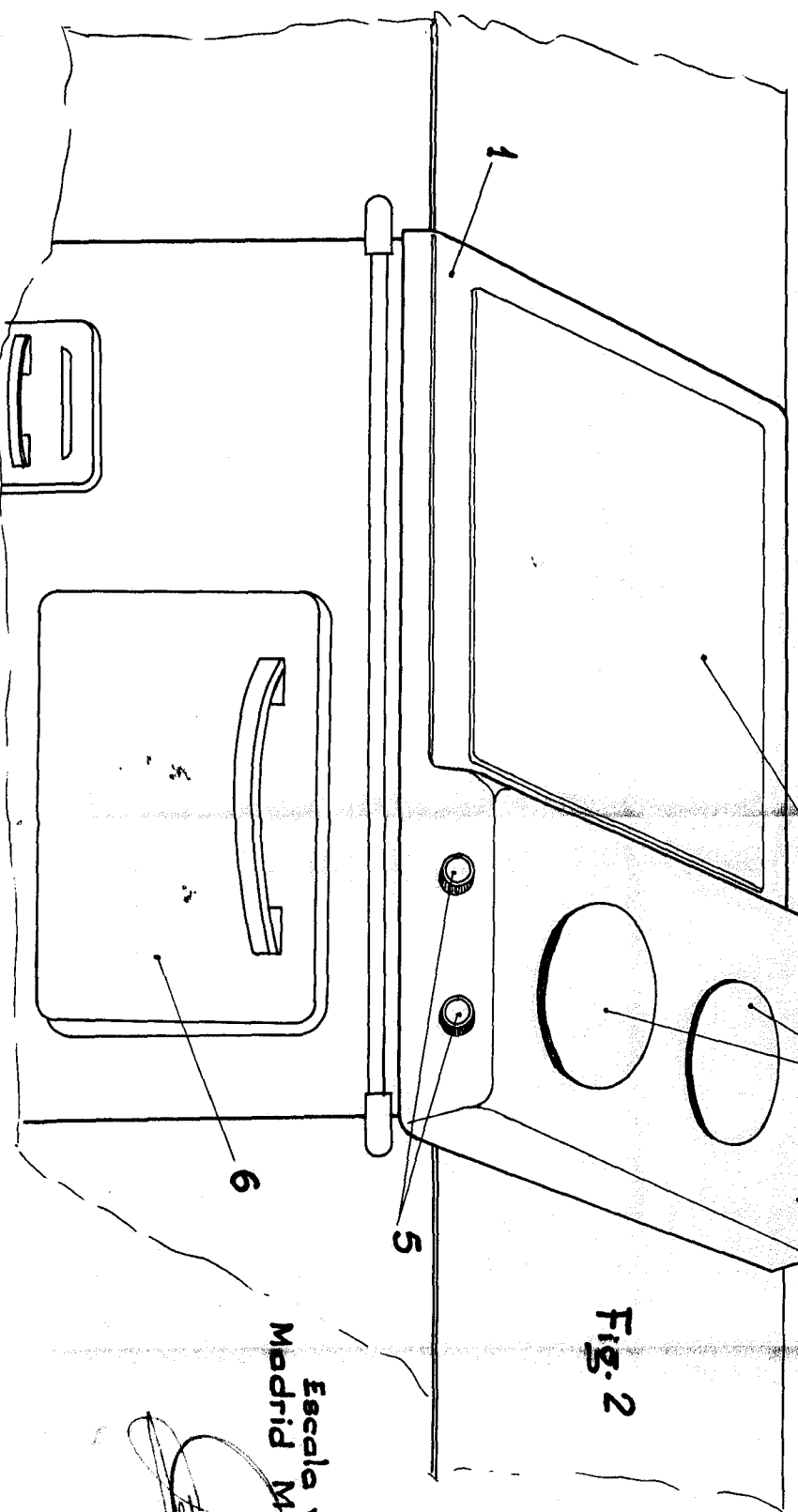

Fig. 2

Escala variable
Madrid Mayo 1958.