

66816



1958

66816

MEMORIA DESCRIPTIVA

---

Correspondiente al registro de Modelo de Utilidad que, por veinte años, se solicita para España y sus Colonias, a favor de Don Jorge MITRANI GOTARRA, residente en Barcelona, calle de Balmes, nº 402, ático - - - - -

5.

p o r

"NUEVO ENVASE TERMOSOLDADO"

---

Los envases de material termosoldado, tal como cloruro de polivinilo se constituyen partiendo de láminas que se superponen y sueldan, confeccionándose en las formas, de bolsa, petacas, baden, etc.

10.

Esto presenta el grave inconveniente de que, cuando se desea poner marca, rotulado o dibujo alguno, hay que recurrir a procedimientos caros, tal como el de serigrafía, que además de alargar el proceso de fabricación de dichos envases, encarecen su costo.

15.

Sin embargo con el objeto del Modelo solicitado se eliminan dichos inconvenientes, permitiendo otorgar a los

66816



envases un rotulado perfecto y multicoloro.

Para una mejor interpretación se describe un caso de realización práctica del nuevo envase, acompañándose de una hoja de dibujos en los que:

5. En la figura 1 se representa una lámina impresa.  
En la figura 2, el cuerpo tubular con la lámina de la figura 1, en su interior antes de cerrar los bordes de dicho cuerpo tubular.  
En la figura 3, el cuerpo tubular con los bordes cerrados y
10. La figura 4, un envase según la invención.  
Consiste el nuevo envase, en un cuerpo de material plástico transparente o translúcido (1) troceado de un tubo. En el interior de dicho cuerpo tubular (1) hay introducida
15. una lámina impresa (2) la cual llevará por ambas caras, las leyendas, diseños y colores y en la disposición convenientes.  
Este cuerpo tubular (1) presenta, transversalmente, un doblado (3), formando petaca en virtud de estar plegado sobre sí mismo uno de los extremos (4) del envase (1).
20. Este doblado está así mantenido en virtud de una soldadura efectuada a todo lo largo de los bordes laterales (5) de manera que dicha soldadura además de cerrar los aludidos bordes mantiene unidos por sus extremos laterales a aquél
25. doblado.  
El extremo opuesto (6) queda doblado, a su vez, libremente a fin de se utilice como tapa o solapa (7).  
De esta manera el impreso (2) queda encerrado en el
30. cuerpo tubular (1) y al ser éste confeccionado en envase de la manera descrita permite que se vea, por transparencia, las indicaciones, dibujos y marcas dispuestos en las dos ca-



66816

ras del impreso.

Se sobreentiende que en el presente caso, serán variables cuantos detalles de construcción y acabado no alteren, cambien o modifiquen la esencia de la invención.

5.

N O T A

Descrito el objeto y utilidad de la invención, lo que se declara como no practicado ni divulgado en España, comprende las siguientes reivindicaciones:

10. 1ª.- Nuevo envase termosoldado, caracterizado por el hecho de estar constituido por un cuerpo tubular transparente, en el interior del cual hay una lámina impresa con las marcas, leyendas y dibujos convenientes, el cual, presenta sus bordes libres soldados, de manera que la lámina aludida no pueda salir al exterior, teniendo uno de los extremos doblados sobre sí mismo y unidos sus bordes por soldadura,

15. formando bolsillo, mientras que el otro extremo doblado y libre, actúa de solapa.

2ª.- NUEVO ENVASE TERMOSOLDADO.

Según se describe y reivindica en la presente Memoria descriptiva, que consta de tres hojas foliadas y escritas por una sola cara y acompañada de una hoja de dibujos.

Madrid, a 19 de Junio de mil novecientos cincuenta y ocho.

F.A.,

66816

Fig. 1



Fig. 2

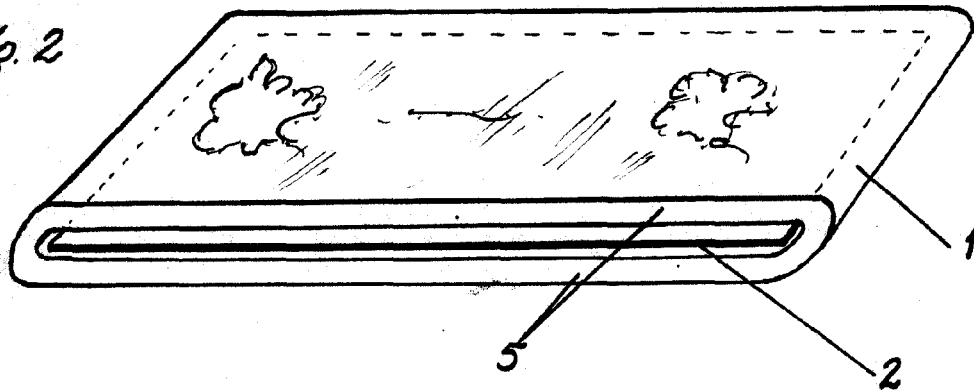

Fig. 3

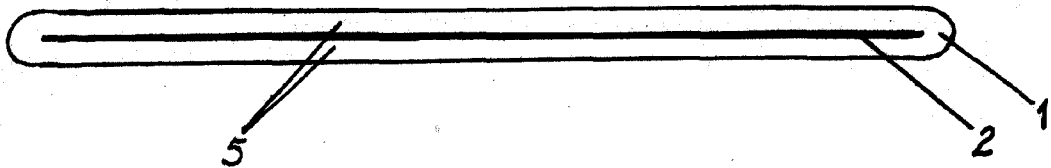
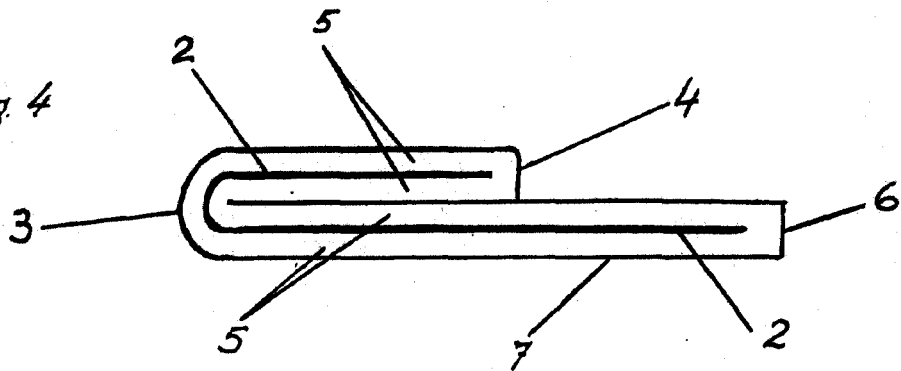

Fig. 4



Madrid, 19 Junio, 1958

P.P.

Escala variable