

18 JUN

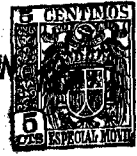

66794

MEMORIA DESCRIPTIVA

PARA UNA PATENTE DE REGISTRO DE MODELO DE UTILIDAD POR VEINTE AÑOS EN ESPAÑA A FAVOR DE DON VITTORIO LAUDATI, DE NACIONALIDAD ITALIANA, DOMICILIADO EN BARCELONA, Escuelas Pías, 48

sobre:

" APARATO DE DOBLE USO (LUZ Y CALOR) CON FUNCIONAMIENTO POR GAS BUTANO "

& & & & & & &

5 La presente patente de modelo de utilidad se refiere a un aparato de doble uso (luz y calor) con funcionamiento por gas butano, particularmente apto para su utilización en casa, en el campo, en la playa, cuyo mínimo consumo y gran poder calorífico presentan grandes ventajas para sus usuarios.

Otra de las ventajas que presenta este aparato es su facilidad de manejo, permitiendo graduar la llama en cualquiera de los usos a que se aplica, sin que pueda presentar peligro alguno su utilización.

10 Para mejor comprensión del objeto que se protege, en los dibujos adjuntos, y a título de ejemplo práctico de realización, no limitativo, se representa una forma de ejecución en los que:

La fig. 1ª constituye una vista general del aparato, parcialmente seccionado, mostrando la disposición de sus elementos

66794

- 2 -

18 J



y construido de acuerdo con los principios que informa este registro,

La fig. 2ª es una vista del aparato acoplado a un recipiente o depósito propio para cocinar, con su soporte correspondiente para este uso, y

La fig. 3ª nos muestra la disposición del aparato en su utilización como lámpara para alumbrar con recipiente o depósito adecuado para este uso.

De acuerdo con dichos dibujos, el recipiente o depósito (1) para contener el combustible (gas butano) está provisto de un aro circular (2) que sirve de alojamiento al trípode (3), en el caso de utilización como cocina, cuyo recipiente o depósito (1) posee en su parte superior, y en su centro, un manguito roscado (4), en cuyo interior está dispuesta una válvula de cierre (5) que se abre a la presión del tetón (6), rodeado de una junta elástica (7) colocada dentro del casquillo (7'), que, a su vez, forma cuerpo con la llave (8), en cuyo otro extremo termina en rosca (9). Al final de la rosca (9) se ha previsto la disposición del "gicleur" (10), y mediante las tuercas (11) y (12) se regula el paso del aire a través de una pluralidad de orificios (13) que dan paso a la cámara de mezcla (14) saliendo por el quemador (15) provisto, igualmente, de una serie de orificios de salida (16).

Como antes queda consignado cuando el aparato se utilice en función de alumbrado o luz, se ha previsto una pantalla (18) con la adaptación de los medios convenientes en el aparato para este uso.

Si bien la forma de ejecución aquí descrita constituye aplicación preferente de este registro, ha de entenderse que la misma no queda limitada, pudiendo introducirse modificaciones

18 J



66794

- 3 -

de detalle, sin que ello altere su esencialidad, perfectamente definida en esta memoria, dibujos ilustrativos y nota reivindicatoria.

N O T A

5 En resumen : la presente patente de modelo de utilidad recaerá sobre las siguientes reivindicaciones :

10 1ª. - Aparato de doble uso (luz y calor) con funcionamiento por gas butano que se caracteriza por comprender un recipiente o depósito para contener el combustible (gas butano) provisto de un aro circular que sirve de alojamiento al trípode (uso calorífico), cuyo recipiente posee en su parte central un manguito roscado y en el interior de éste una válvula de cierre que se abre a la presión de un tetón rodeado de una junta elástica colocada dentro del casquillo, formando cuerpo con la llave cuyo 15 otro extremo termina en rosca.

20 2ª. - Aparato, según la reivindicación anterior, caracterizado por la disposición de un gicleur al final de la rosca, regulándose el paso de aire, mediante las dos tuercas correspondientes, a través de una pluralidad de orificios que dan paso a la cámara de mezcla saliendo por el quemador provisto, igualmente, de una serie de orificios de salida.

3ª. - Aparato, según las reivindicaciones anteriores, caracterizado por estar prevista una pantalla para la utilización como alumbrado en su adaptación especial para este uso.

25 4ª. - APARATO DE DOBLE USO (LUZ Y CALOR) CON FUNCIONAMIENTO POR GAS BUTANO.

Según se describe en esta memoria que consta de tres hojas escritas a máquina por una sola cara y dibujos.

Madrid 18 de Junio de 1958

CARLOS FERNANDEZ CANDELAS

P. R.

GREGORIO DE LOME

66794
66794

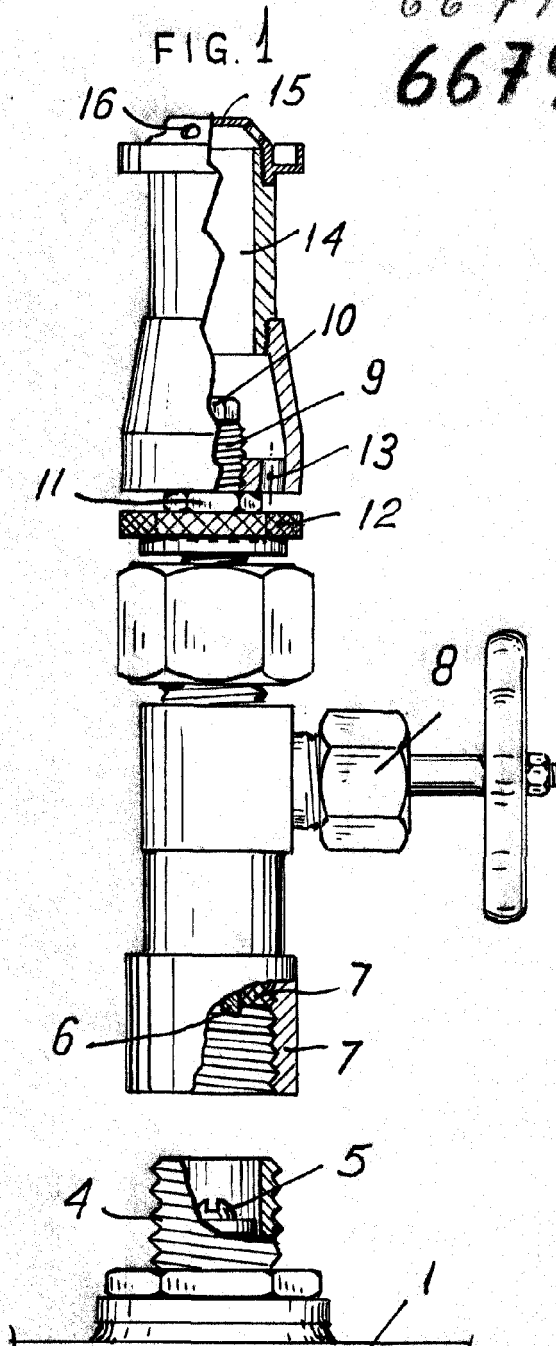
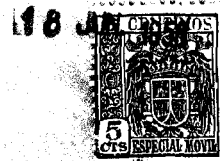

FIG. 2

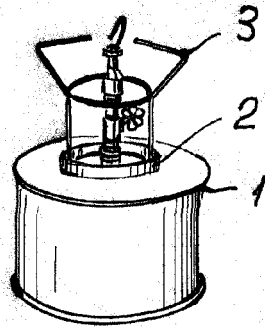
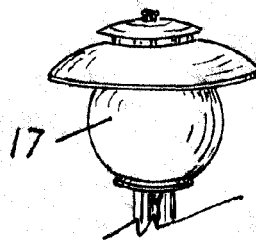

FIG. 3



ESCALA VARIABLE.

18 JUN. 1958

CARLOS FERNANDEZ CANDELAS
P.P.

GREGORIO DE LOME