

H/V.

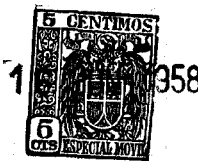

66763

- 1 -

Memoria Descriptiva

para

un Modelo de Utilidad,
por veinte años en España

a favor de

D. Jesús María de Cossío y Amondo, y

D. Javier Amías Manchaca

- ambos de nacionalidad española -

residente en

Bilbao (Vizcaya)

Ibáñez de Bilbao, 17

por:

” DISPOSITIVO PORTA-BOTELLAS ”

)-----(-

66763



1958

2.-

5 El presente modelo de utilidad se refiere a un dispositivo porta-botellas, destinado a asir y sujetar las mismas facilitando su manejo, al mismo tiempo que se impide que, al interrumpir su vaciado, el líquido pueda resbalar por las paredes externas, ensuciando el lugar en que se deposite la botella.

El dispositivo que se reivindica consta de tres partes:

10 - una bandeja o depósito circular, destinado a recibir la base de la botella, que recoge el líquido mencionado y usualmente está entallado y fabricado de chapa de aluminio anodizado.

15 - el asidero, constituido por una tira del mismo material, que en su parte inferior va unida por remaches a la bandeja, y en la superior se dobla formando el asa.

20 - un resorte abrazadera, de acero muy flexible, sujeto por sus extremos, también mediante remaches, a la mencionada tira, en la parte en que se inicia la curvatura del asa, cuyo resorte está destinado a ser pasado por el cuello o garganta de la botella, abrazándola, y dando lugar por su tensión a que el conjunto quede fuertemente acoplado a la botella.

25 Con la disposición que se indica, si al terminar de servir líquido contenido en la botella, alguna pequeña porción del mismo resbala por su superficie exterior, llega a la bandeja donde es recogido, y si se desea puede volverse a verter en el interior de la botella.

66763



1958

3.-

5 El dispositivo que se reivindica es aplicable a botellas y frascos de distintas formas y tamaños, por lo que caben múltiples modalidades de ejecución en la fabricación del mismo, siendo asimismo susceptible de utilizar para
10 ello los materiales que se juzguen mas adecuados, sin que tales variaciones, ni las que puedan introducirse en detalles de su presentación y organización, afecten a la esencialidad reivindicada, por lo que los que se construyan, dentro de la idea general reseñada, con cualquiera de esas modificaciones, no serán sino variantes, igualmente comprendidas y protegidas por el presente registro.

15 Las adjuntas figuras corresponden por tanto únicamente a una forma de ejecución, sin carácter alguno limitativo, que se presenta a título de ejemplo de realización, para concretar cuanto se dice en esta memoria descriptiva.

La fig. 1 presenta la proyección en alzado de un dispositivo porta-botellas, establecido de acuerdo con lo que se reivindica y acoplado a la botella que soporta.

20 La fig. 2 muestra la vista del dispositivo por el costado derecho de la fig. 1.

La fig. 3 corresponde a la sección del mismo, por el plano que se indica en A-B sobre la figura anterior.

25 La fig. 4 ilustra la vista de la parte inferior del dispositivo, cuando se le secciona por el plano que se indica en C-D sobre la fig. 2.

Con referencia a tales figuras y a los números que sobre ellas designan las partes y detalles del dispo-

66763



1958

4.-

sitivo representado, que interesan a los fines de esta memoria, la descripción del mismo es como sigue:

Está constituido por el platillo o cazoleta 8, destinado a recibir el fondo de la botella 9, la cual se sujeta por el reborde 11, doblado dos veces en ángulo recto hacia el interior, para encajar aquella.

Mediante los remaches 7 se une a la bandeja 8 el fleje 5, que se dobla en forma de asa 3, para sujetarse sobre sí misma mediante el remache 6. Los refuerzos 12 dan mayor solidez al conjunto.

En la parte de la pieza 5 en la cual se inicia la curvatura del asa 3, va sujeto, mediante los remaches 4, el resorte 10, destinado a abrazar el cuello 1 de la botella 9.

En 2 se indica la otra posición de dicho resorte, cuando aún no se ha colocado en el mencionado cuello de la botella.

66763



5.-

N O T A.-

=====

El presente modelo de utilidad comprende las siguientes reivindicaciones:

5 1.- Dispositivo porta-botellas, caracterizado porque está constituido por: una bandeja circular, con su borde doblado dos veces en ángulo recto hacia dentro, constituyendo el encaje del fondo de la botella; un asidero, constituido por una tira unida en su parte inferior a la bandeja, para formar después una doble inflexión, por la que se prolonga en una parte recta, de la altura del cuerpo de la botella, que a su vez se dobla y curva formando el asa; y un resorte abrazadera, de acero muy flexible, que se une por sus extremos a la tira, en la parte que se inicia la curvatura superior del asa, y está destinado a abrazar la garganta de la botella.

15 2.- Dispositivo porta-botellas.

Según se describe y reivindica en la presente memoria descriptiva y se ilustra con los dibujos que a la misma se acompañan.

20 Consta esta memoria de cinco hojas foliadas y escritas a máquina por una sola cara.

Madrid, a 16 de Junio de 1958.

GUILLERMO NOBES

D. Jesús María de Cossío y Abundo
y D. Javier Amfós Menchaca.

HOJA ÚNICA.

60785

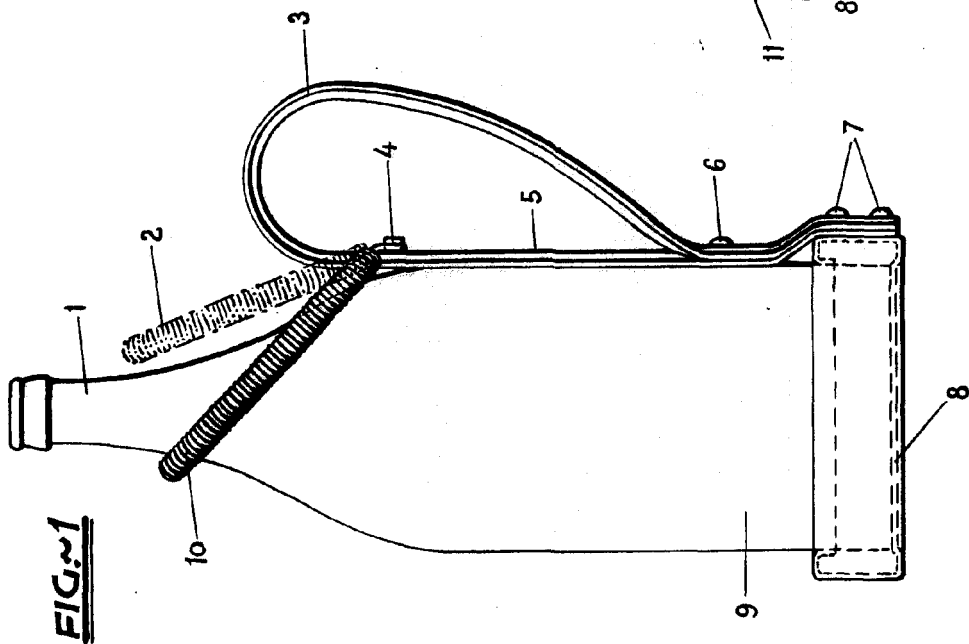

FIG. 1

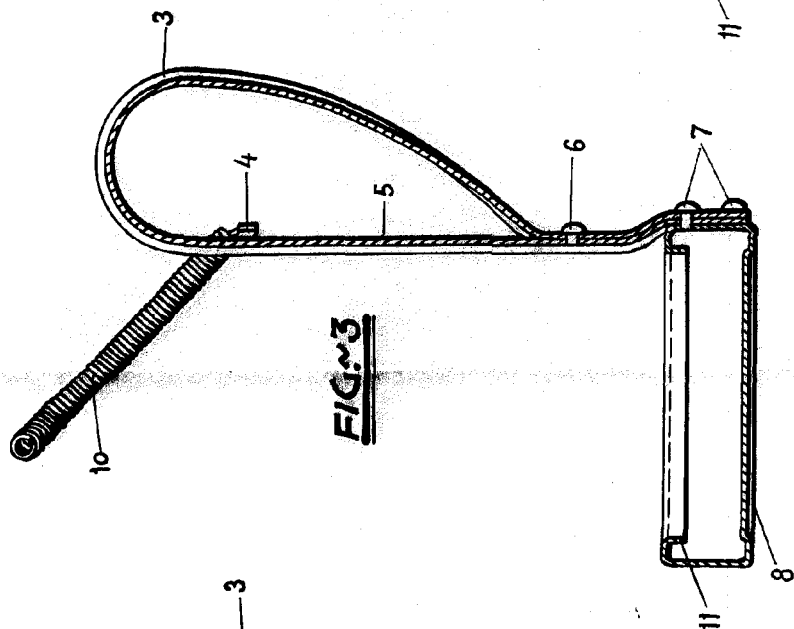

FIG. 2

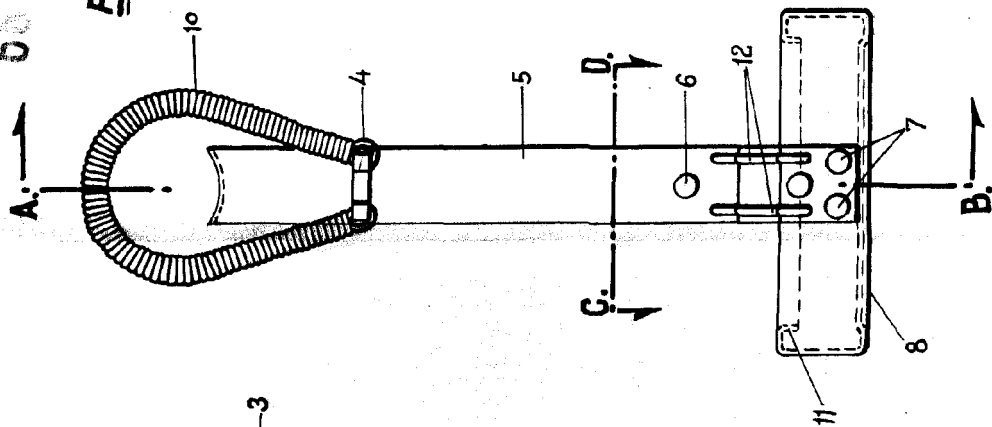

FIG. 3

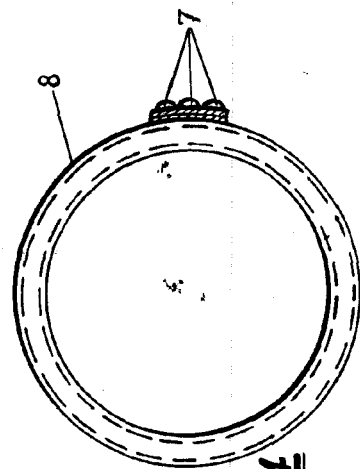

FIG. 4



ESCALA VARIABLE