



14 JUL 1956

6 6723

M O D E L O  
D E  
U T I L I D A D

para "UN PROTECTOR PERFECCIONADO PARA SIFONES", a favor de Don  
EDUARDO MIRALTA SEIX, residente en BARCELONA, calle de Gomis,  
nº 40.

, = . =

MEMORIA DESCRIPTIVA

El presente modelo de utilidad se refiere a un protec-  
tor perfeccionado para sifones.

5. En este modelo se ha previsto una realización que mejo-  
ra lo hasta el presente conocido. Actualmente los protectores  
se han realizado en chapa o malla metálica y ello además de la  
facilidad de escurrirse de las manos encierra la naturaleza su-  
ciedad debido a la oxidación y el aspecto cada vez más deterio-  
rado del metal.

10. En la invención se han eliminado estos inconvenientes,  
mediante la obtención del protector por mediación del moldeo  
en una sola pieza, con resinas termoplásticas, configurando el

6729 4 J



conjunto un enrejado que presenta ventanas con nervaduras intermedias.

5. Lo indicado demuestra que este aparente cambio de materia, es en realidad una novedad toda vez que las cualidades del protector antiguo quedan modificadas esencialmente con notoria mejora de las mismas.

Con el fin de facilitar la explicación se acompaña a la presente memoria una lámina de dibujos en la que se ha representado un caso de realización que se cita a título de ejemplo.

10. En el dibujo:

la figura 1, muestra en alzado la vista lateral parcialmente seccionada,

la figura 2, es la vista en planta desde la parte superior.

15. Consiste esencialmente en una campana -1- formada por una sola pieza moldeada con resinas termoplásticas, en la que nervios -2- dejan entre si ventanas -3- que debido al relieve de los nervios permiten alojar en ellas los dedos, en cualquier punto en que se tome el cuerpo de la botella del sifón.

20. La cúpula -4- de la campana, presenta una escotadura radial hacia un lado solamente, esta escotadura -5- sirve para la maniobra de encaje del protector en el cuerpo del sifón.

25. Esta maniobra se realiza introduciendo la campana por encima del sifón y orientando la escotadura en el sentido de dejar paso a la boquilla de la cabeza del sifón, dando enseguida media vuelta para que por la misma escotadura entre la palanca de maniobra de dicha cabeza.

30. Dada la elasticidad del material y lo exacto de la obtención por moldeo, la protección queda ajustada sobre el cuerpo del sifón, constituyendo además un motivo decorativo debido

18723 14 JU



al sin número de colores que puede tener el material empleado.

Dentro de su esencialidad, puede el modelo llevarse a la practica en otras formas que difieran en detalle de la indicada a título de ejemplo para la descripción a las cuales alcanzará igualmente la protección que se recaba. Podrá, pues, construirse en cualquier forma y tamaño, con los materiales más adecuados por quedar todo ello comprendido en el espíritu de las reivindicaciones.

5.

= . =



14

• 6 6723

N O T A

Descrito el objeto y utilidad de la invención, lo que se declara como no divulgado ni practicado en España, comprende las siguientes reivindicaciones:

- 5. 1. Un protector perfeccionado para sifones, caracterizado esencialmente por el hecho de estar constituido por una campana cilíndrica moldeada en resina artificial termoplástica, presentando el cuerpo nervios salientes que dejan entre si órdenes de ventanas y formando en la parte superior una cúpula en la que existe un paso central con una escotadura radial hacia un solo lado, para fines de armado y retención de la protección sobre el cuerpo del sifón.
- 10. 2. Un protector perfeccionado para sifones.  
Según se describe y reivindica en la presente memoria descriptiva que consta de cuatro hojas foliadas y escritas a máquina por una sola cara, acompañadas de una lámina de dibujos.
- 15.

Madrid, a 14 JUN 1958

EDUARDO MIRALTA SEIX.

p. a.

JANE ISERN MIRALLES

R/rm.

66723



Fig. 1

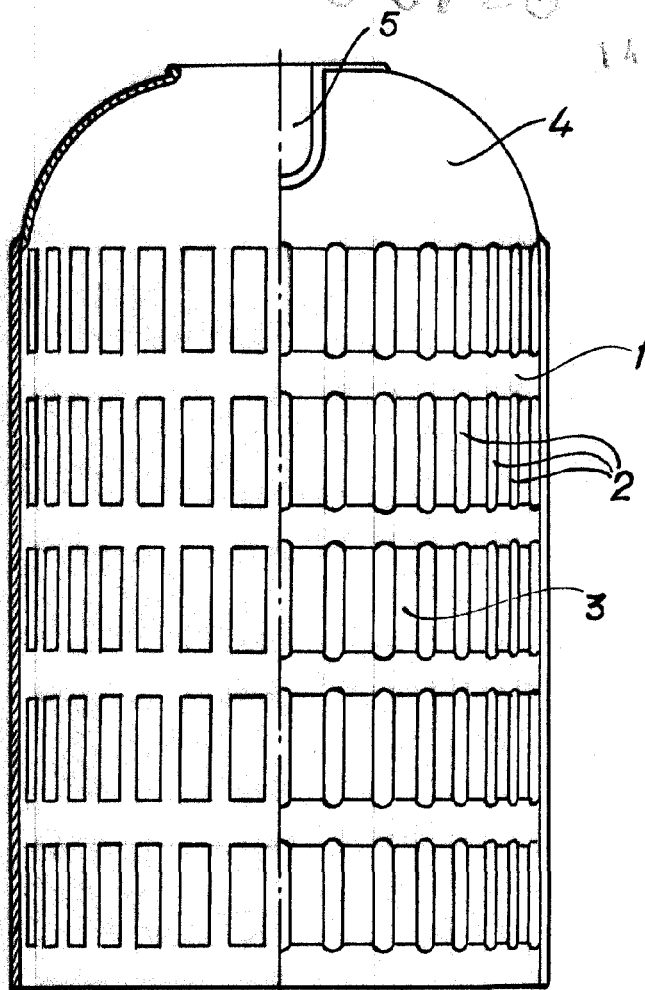
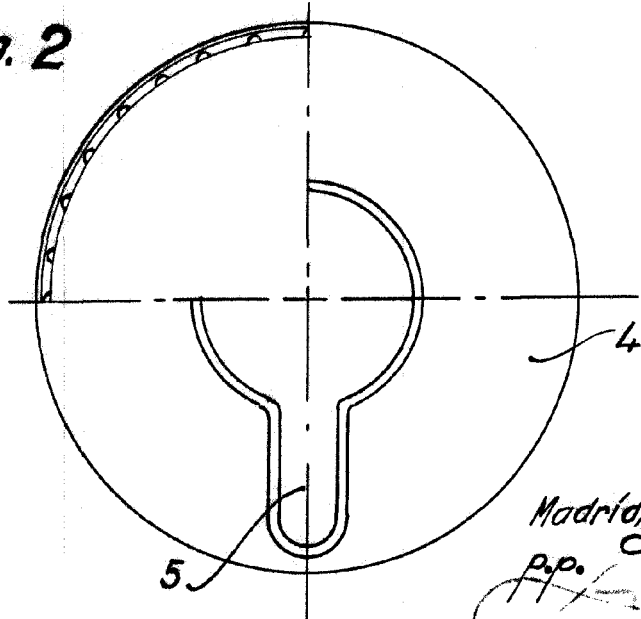

Fig. 2



Madrid, 14 JUN 1958

Jaime Isern

p.p.