



66

• 6 6705

MODELO DE UTILIDAD

por 20 años

por "UN PALO PARA TIENDAS DE CAMPANA", a ravor de Boldú,
Costa y Mananes, S.R.C., de nacionalidad española, domi-
ciliada en Barcelona, Pino, 16.

=====

MEMORIA DESCRIPTIVA

El presente Modelo de utilidad describe un palo para
tiendas de campaña, diseñado de acuerdo con una amplia
experiencia, cuyo objeto es facilitar el deporte del excu-
sionismo y el acampamiento en general.

5. Las ventajas que con el nuevo palo se logran podemos
resumirlas como sigue:
- a) su escaso peso.
 - b) el ajuste directo y perfecto de los distintos tubos
metálicos, de aleación ligera, que lo componen.



c) la perfecta y rápida sujeción del doble techo de la tienda de campaña.

d) de identidad de estructura y de forma, de los distintos tubos componentes y por tanto su intercambiabilidad.

5. Por poca experiencia que se tenga en esta actividad, deportiva o utilitaria de levantar campamentos, puede comprenderse toda la comodidad que representan para el usuario las ventajas enumeradas.

10. Los distintos tramos que integrarán el palo, son tubos -1-, que por uno solo de sus extremos -2- presentan una sección recta menor, que será igual o levemente menor, que la sección recta interior del mismo tubo por el otro extremo -3-. Esta menor sección se habrá obtenido por la simple compresión del tubo en la zona

15. -2- afectada; ambas superficies -1- y -2- serán, empero, perfectamente cilíndricas a fin de poder enchufar sin reparos una serie de tubos hasta completar la altura deseada para el palo.

20. En el extremo inferior -4- del primer tubo -1- se enchufa un taco de goma -5-.

25. Con el arranque -6- de la zona de menor diámetro -2- del último tubo se apoya y se retiene una simple arandela metálica -7-, sobre la cual se apoyará el anillo -8- que guarnece el orificio de la parte central de la lona interior -9- que forma parte del doble techo de la tienda.

30. Con la parte comprimida -2- de este último tubo, por su cara interna y fijo por los relieves embutidos -10- se habrá sujetado un taco perforado -11-, de madera o material similar, con el cual se ancla y fija, a un corto tubo metálico de menor diámetro -12- con que se remata el palo.



El relieve formado por el extremo superior de este taco -11- y el tubo -12- sirven de retención y apoyo al anillo -13- que refuerza al orificio central de la lona -14- que forma superficie externa del techo de la tienda.

Todo cuanto no afecte, altere, cambie o modifique la esencia del palo aquí descrito será variable a los efectos del actual Modelo.

N O T A.

10. Se reivindica como objeto de este registro por Modelo de utilidad:

1.- Un palo para tiendas de campaña, caracterizado porque queda integrado por un cierto número de tubos metálicos de aleación ligera, cada uno de los cuales presenta su tramo superior, comprimido radialmente, formando una superficie cilíndrica enchufable con el extremo inferior del tubo inmediato.

2.- El propio palo de la reivindicación anterior, caracterizado porque el tubo superior de la serie presente embutido en su zona comprimida y cilíndrica superior un taco perforado de material ligero y elástico, con el cual se amordaza y retiene a un tubo de menor diámetro que forma el remate exterior del palo.

3.- El propio palo de las reivindicaciones anteriores, caracterizado porque en el arranque del tramo de menor diámetro del último tubo se apoya, simplemente, una arandela, para poder retener al anillo central de la lona interior del techo de la tienda.

4.- El propio palo de las reivindicaciones anteriores, caracterizado porque el extremo superior del último tubo sobre la base superior del taco perforado se apoya el



anillo central de la lona exterior de la tienda, el cual quedará retenido por el tubo de menor diámetro que forma el remate de la tienda.

5. Sean cuales fueren las circunstancias que concurren en la esencialidad del Modelo de utilidad definido en las anteriores reivindicaciones, cuyo objeto es:

5.- "UN PALO PARA TIENDAS DE CAMPANA".

10. Consta la presente memoria de cuatro hojas, foliadas, mecanografiadas por una sola cara y del dibujo unido a la misma.

Barcelona, veintinueve de mayo de mil novecientos cincuenta y ocho.

P.A. de Boldú, Costa y Mañanes, S.R.C.

L. DURAN
P. P.

6 6705

29

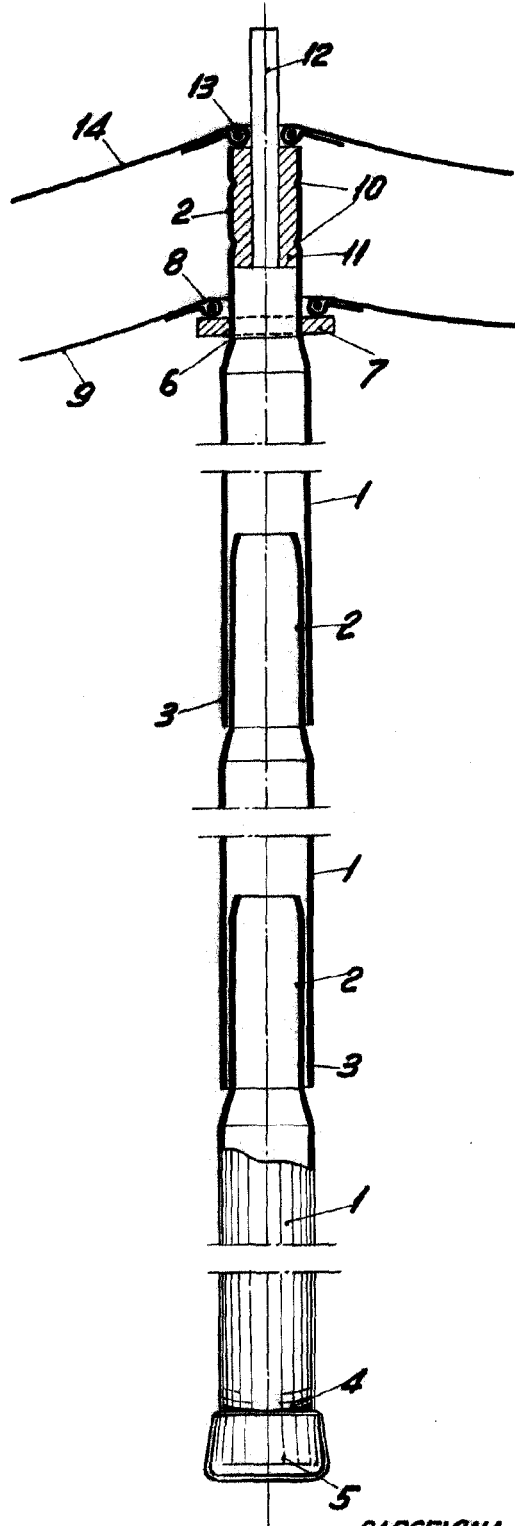

BARCELONA, 29 MAYO DE 1958

L. DURAN

P.P.N.

ESCALA VARIABLE