



MALA REPRODUCCION  
POR DEFECTO DEL ORIGINAL

M O D E L O  
D E  
U T I L I D A D

• 6 6 7 0 1

a favor de Don MARTÍN ALEMANY FORÉS, de nacionalidad española, residente en Barcelona, Calle Eliseos, 25, por "TABURETE PLEGABLE".

- . -

MEMORIA DESCRIPTIVA

La presente invención se refiere a un taburete plegable, que se caracteriza por su comodidad y lo reducido del espacio que ocupa en la posición de plegado, así como por lo fácil, rápido y sencillo de su manejo, 5. cualidades que hacen que sea de práctico empleo como asiento supletorio portátil.

El taburete indicado consiste esencialmente en una placa arqueada, de material flexible adecuado, la cual está dotada transversalmente en su cara convexa de 10. tres listones, dos próximos a los extremos y uno central.

• 6 670 1 = 2 JUN



Por éste último se fija la placa sobre un marco apropiado que lleva articulados en los extremos de sus largueros sendos piés de perfil complementario a fin de que puedan yuxtaponerse. Cada par de piés queda enlazado por un listón de anchura adecuada dispuesto en la parte superior y por un juego de varillas intermedias, llevando practicados los primeros sendos rebajos sobre la arista inferior de su borde interno, los cuales determinan en cada listón una pestaña por la que se inmoviliza el taburete en posición de abierto, al acoplarse en un rebajo complementario practicado análogamente en los bordes externos de los listones de la placa arqueada.

Para la mejor comprensión de cuanto se indica en la presente memoria descriptiva se acompaña un dibujo en el que, tan sólo a título de ejemplo, se representa un caso práctico de realización de un taburete de características iguales al del objeto de la invención.

En dicho dibujo la figura 1 muestra una vista en alzado frontal, estando abierto el taburete; la figura 2 una vista en alzado seccionado, correspondiente a la misma posición de la figura anterior; la figura 3 una vista en planta inferior, estando también abierto el taburete; la figura 4 una vista en alzado frontal seccionado, estando plegado el taburete; y por último, en la figura 5 se observa una vista en alzado frontal seccionado en una fase intermedia de plegado o armado del taburete.

El aludido taburete está constituido por una placa -1-, de material flexible adecuado, sensiblemente ar-



- queada, la cual presenta adosados transversalmente en su cara convexa tres listones, uno central -2- y otros dos -3- y -4-, próximos a los bordes, de anchura apropiada. Estos dos últimos llevan practicados en sus bordes extremos sendos rebajos -5-, que determinan con la placa a modo de cajetines. La citada placa -1- va sujeta por su listón central -2- y por medio de tornillos -6- sobre un marco formado por dos largueros -7- en cuyos extremos, mediante los pasadores -8-, quedan articulados los pies -9-, de perfil complementario para que puedan yuxtaponerse ocupando un espacio mínimo. Los pies correspondientes a un mismo extremo de los largueros -7- quedan solidarizados entre sí por un listón -10- dispuesto transversalmente sobre sus extremos superiores y un juego de dos varilla intermedias -11- que dan solidez al conjunto. Los listones -10- presentan en su cara lateral interna sendos rebajos -12- determinativos de una pestaña -13-, en cada listón, de perfil complementario a los -5- en los que aquellas deben acoplarse.
5. 10. 15. 20. 25.
- A fin de proporcionar una mayor sujeción al taburete en la posición de abierto se disponen en la cara inferior de los listones -3-, -4- y -10- elementos complementarios tales como un gancho -14- y anilla -15-, que impiden puedan plegarse involuntariamente los pies -9-.
- Como se deduce de la descripción hecha y por la observación del dibujo la forma de montar o armar el taburete objeto de la invención se reduce a hacer bascular los pies -9- alrededor de los pasadores -8- hasta lograr, pre-



5. via ligera elevación de los extremos de la placa -1- bajo la acción de las pestañas -13-, la introducción de dichas pestañas en los cajetines o rebajos -5-, hecho lo cual se asegura dicha posición con la introducción del gancho -14- en la anilla -15-.

10. Por lo expuesto se comprende que para plegar o desarmar el taburete basta con quitar el gancho -14- y rebatir los pies -9- hasta que asienten en otro y ambos la cara inferior de los listones de la placa -1-, operación que al igual que la de su montaje se realiza con toda rapidez y facilidad, siendo por ello así como por lo cómodo, seguro y ocupar poco espacio en la posición de plegado un asiento supletorio sumamente práctico y apto para su empleo como portátil.

15. Se comprende que serán independientes del objeto de la invención los materiales empleados en los diferentes elementos constitutivos del taburete, así como la forma y dimensiones, tanto absolutas como relativas, de los mismos y, en general, todo cuanto no afecte a su esencialidad.

20.

- . -

#### N O T A

Se reivindica como objeto del presente modelo de utilidad:

1. Taburete plegable, que se caracteriza esencial-



- mente por estar constituido por una placa ligeramente arqueada de material flexible apropiado, la cual, dotada en su cara convexa de tres listones transversales central uno y próximos a los extremos los otros, queda sujeta por
5. el listón central sobre un marco compuesto por dos largueros en cuyos extremos están articulados los pies, de perfil complementarios a fin de que puedan yuxtaponerse al ser plegados, estando enlazados los pies del mismo extremo de los largueros por un listón dispuesto sobre las extremidades superiores y un juego de varillas, llevando practicados los primeros, sobre la arista inferior de su borde, sendos rebajos determinativos en cada listón de una pestaña o aleta por la que se inmoviliza el taburete, en posición de abierto, al acoplarse dicha aleta en un rebajo complementario practicado en el borde extremo de los listones laterales de la placa.
- 10.
- 15.

2. Taburete plegable, según la reivindicación anterior, que se caracteriza por el hecho de que entre los elementos fijos y los basculantes van dispuestos otros complementarios de retención, por ejemplo ganchos y anillas, a fin de asegurar la inamovilidad.
- 20.

3. Taburete plegable.

La presente memoria consta de cinco hojas foliadas, escritas a máquina por una sola cara.

25. Barcelona, a 31 de mayo de 1958.

Martín ALEMANY FORÉS

p.a.

66701



Fig. 1

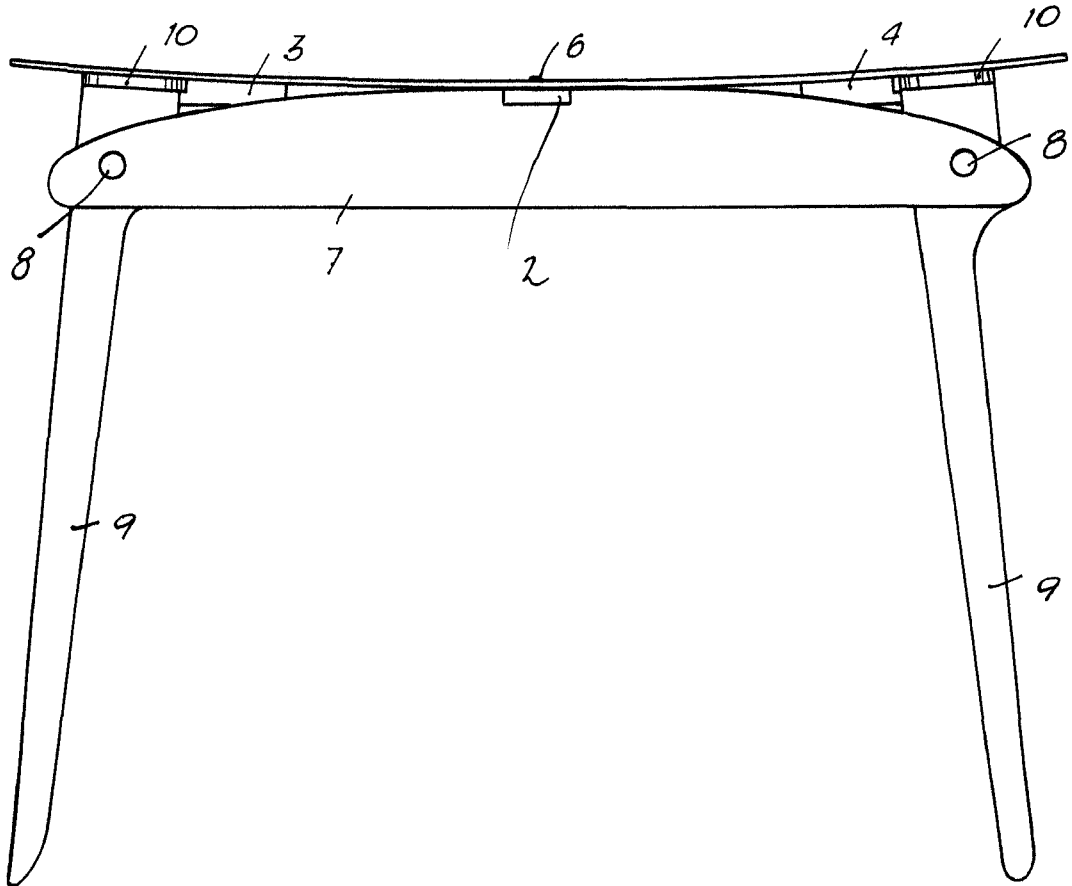

Barcelona, 31 Mayo 1958  
Martín Alemany Fores  
p.a.

# D. MARTÍN ALEMANY FORÉS

Tres hojas  
hoja n.º 2

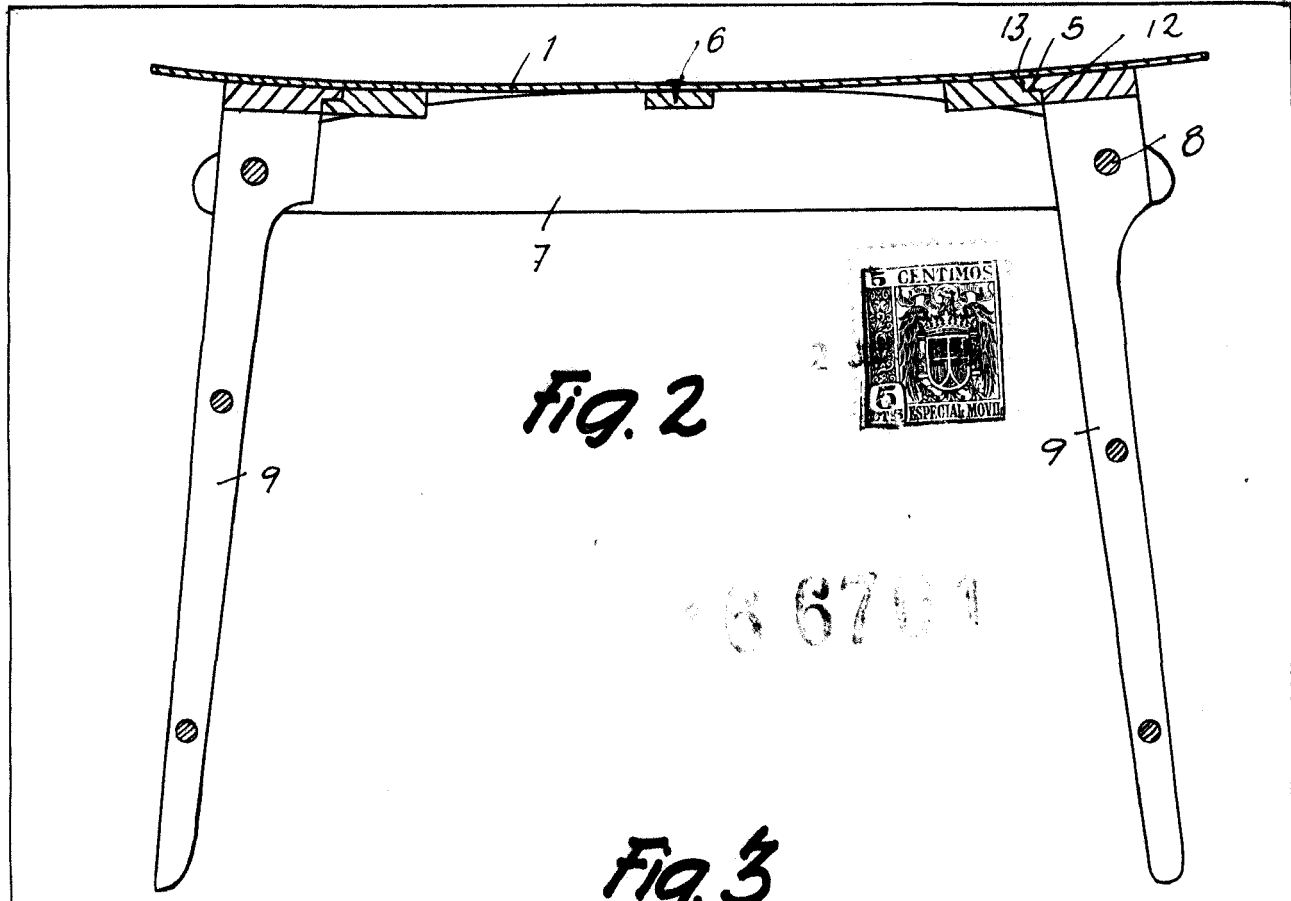
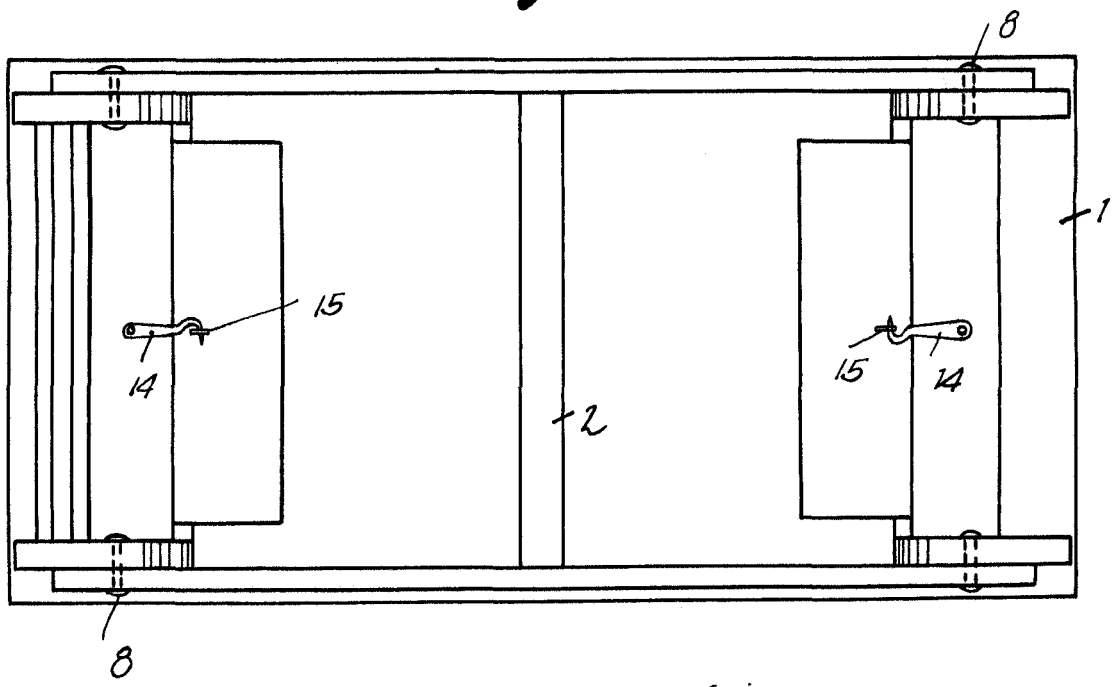

Fig. 2

Fig. 3



Barcelona, 31 Mayo 1958  
Martín Alemany Forés

p.a.

66701



Fig. 4

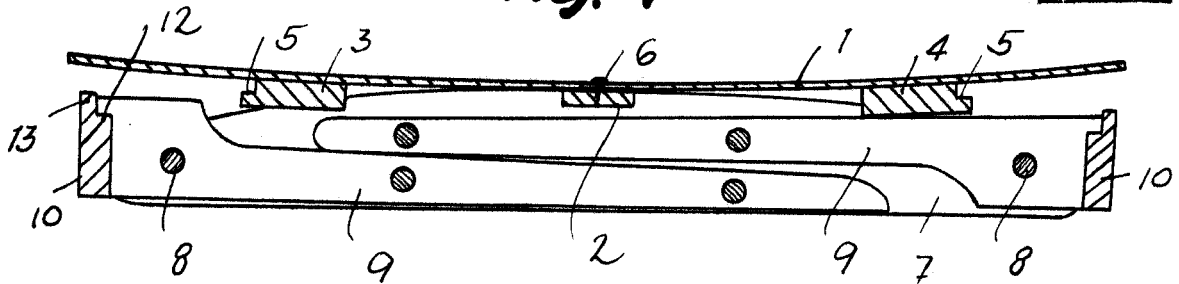
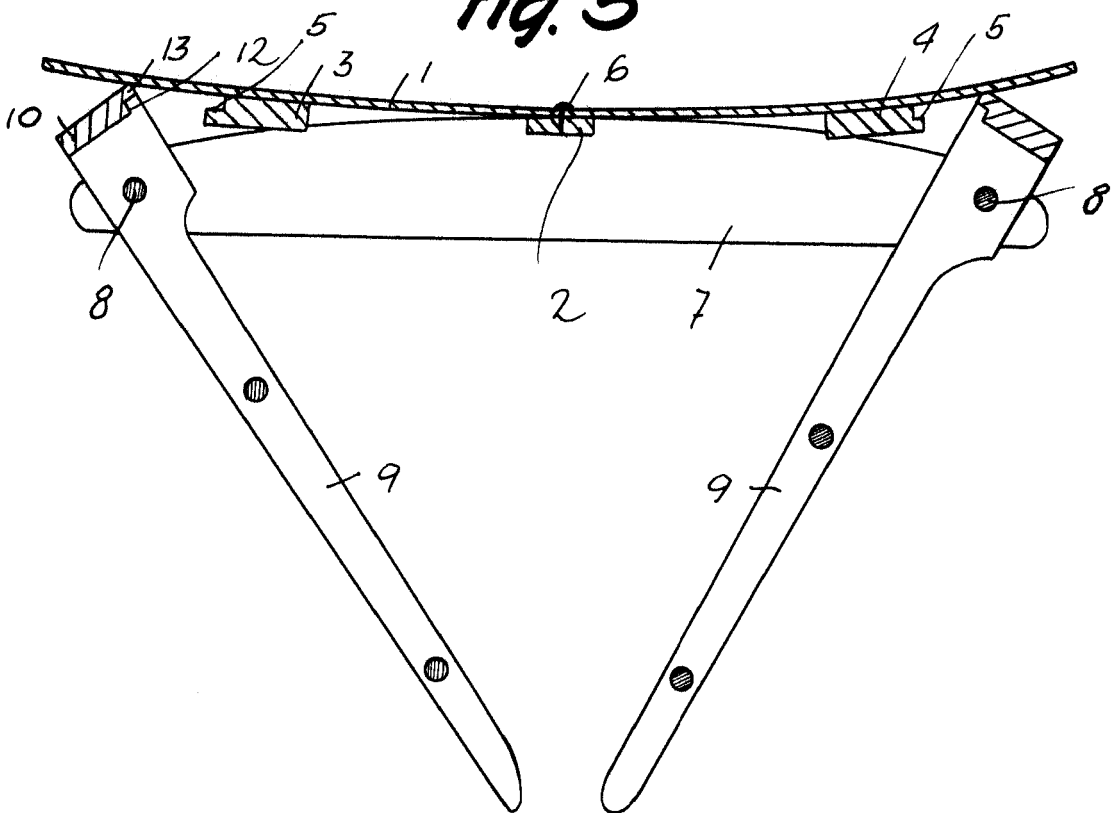

Fig. 5



Barcelona, 31 Mayo 1958  
Martín Alemany Forés  
p.a.

