

• 6 6571

P A T E N T E D E M O D E L O D E U T I L I D A D

por VEINTE AÑOS

a favor de D o n M a t i a s A L A V E D R A
M o n e r , de nacionalidad española, domiciliado
en Barcelona, calle de Lincoln, número 51, p o r :

"UNA POSTAL PERFECCIONADA".

M E M O R I A D E S C R I P T I V A

- 1 El presente Modelo de Utilidad se halla motivado por una postal perfeccionada, que presente, como característica esencial y nueva, el hecho de llevar incorporadas una o más diapositivas en color.
- 5 No parece necesario hacer resaltar las ventajas de la postal que se registra. En primer lugar, las relativamente reducidas dimensiones de las diapositivas per-

6 657 1/2



miten la inclusión de más de una, dos como mínimo, en una sola postal, de manera que sin disminución, más bien con incrementos del espacio destinado a la escritura, pueden mandarse dos o más vistas en una postal de tamaño normal corriente, de las que actualmente admitían una sola fotografía. En segundo lugar, en la postal que se registra, excepto naturalmente en el espacio ocupado por las diapositivas, podrá escribirse por las dos caras, lo que permitirá separar con toda claridad el texto propiamente dicho, de las señas del destinatario, facilitando la labor de los empleados de correos, y evitando una causa frecuente de confusiones y extravíos. Por último, la postal que nos ocupa se dispone de manera que baste cortarla por los lugares que en la misma se indiquen, para separar las diapositivas del resto, obteniéndose las mismas ya provistas de su correspondiente marco de cartón, dispuestas para ser proyectadas.

En resumen, pues, dadas las ventajas dichas, y dado también el constante incremento actual de los aficionados a coleccionar y proyectar diapositivas, es posible augurar a la postal que nos ocupa, la más favorable acogida cuando sea ofrecida al mercado.

Para una mas clara descripción de la estructura y características de la postal que se registra, parece conveniente pasar a referirse, ya desde luego, a los dibujos adjuntos, en los que se ha representado un ejemplo concreto de realización práctica de la misma. Ni que decir tiene que los tales dibujos, dada su finalidad exclusivamente ilustrativa y aclaratoria, en ningún caso podrán ser tomados con carácter limitativo.

En los dichos dibujos:

6 6571



La figura 1 es una vista en perspectiva del conjunto de la postal.

Y las figuras 2 y 3 son sendos cortes alzados de la misma, según AA y BB, respectivamente.

5 De acuerdo con los tales dibujos:

La nueva postal se constituye a base de una lámina rectangular 1, de cartón, cartulina u otro material adecuado cualesquiera, cuyas dimensiones son las normales de las postales actualmente conocidas. En esta lámina se han practicado las ventanas 2, cuyo número y situación será naturalmente variable, pero que preferentemente se dispondrán como muestra la figura, es decir, en número de dos, adosadas a uno de los lados menores de la lámina 1 y ocupando toda la longitud del mismo.

15 Las referidas ventanas 2 se adaptan en sus dimensiones a las de las diapositivas 3, que deberán quedar enmarcadas en las mismas, sujetas por una segunda lámina 4, de material idéntico o similar al de la 1. Esta lámina 4 presenta asimismo unas ventanas o aberturas 5 que se corresponden en número y situación con las que presenta la lámina 1- de manera que al unir entre sí ambas láminas, por pegamento o cualquier otro medio adecuado, las referidas ventanas se correspondan, quedando enmarcadas e inmovilizadas en las mismas las diapositivas que se integran en la postal. Por lo demás es bien lógico que la segunda lámina 4 referida podrá indiferentemente alcanzar las mismas dimensiones que la lámina 1, o bien, preferentemente, tal como se muestra en la figura, quedar reducida a la parte en que se sitúan las diapositivas.

30 Esta segunda lámina 4 preferentemente se constituirá por simple doblado sobre sí misma o rebatimiento de 180° de

6 657 1



la extremidad de la lámina principal 1, a cuyo fin las primitivas dimensiones de la misma excederán en la medida necesaria de los de una postal de tipo corriente.

5 La postal que nos ocupa, podrá finalmente completarse con las indicaciones que se consideren convenientes, señalando las líneas de corte para separar las diapositivas, a fin de que las mismas queden enmarcadas a las medidas universalmente aceptadas, y demás indicaciones acerca de donde deba escribirse la dirección del destinatario, colocarse el se-
10 llo, etc., etc.

Por lo demás, va de sí que en la realización práctica del registro que se solicita, podrán ser objeto de la máxima variación todos cuantos detalles no alteren, cambien o modifiquen lo que constituye la esencialidad del mismo.

15

N O T A

SE REIVINDICA:

1 - Una postal perfeccionada, caracterizada por constituirse a base de una lámina rectangular, de material cualquiera adecuado, y de dimensiones iguales a las de las postales de tipo corriente, cuya lámina presenta unas ventanas
20 o aberturas, en las que quedan enmarcadas unas correspondientes diapositivas, inmovilizadas por una segunda lámina, que se superpone y une por cualquier medio a la primera, y se halla asimismo dotada de unas ventanas que se corresponden con
25 las que presenta ésta.

2 - Una postal perfeccionada.

Consta la presente Memoria Descriptiva de cuatro hojas mecanografiadas, escritas por una sola cara, numeradas del 1 al 4 y con sus líneas numeradas, a su vez, de cinco en cinco y de dibujos, anexos.

Barcelona, 28 Mayo 1958.
P.A.

LEONCIO DEL RIO CUYÁS
P. P.

6 657 1

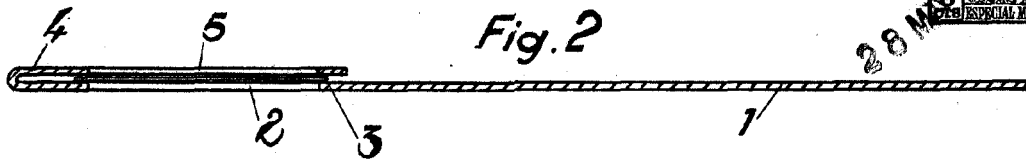

Fig. 2

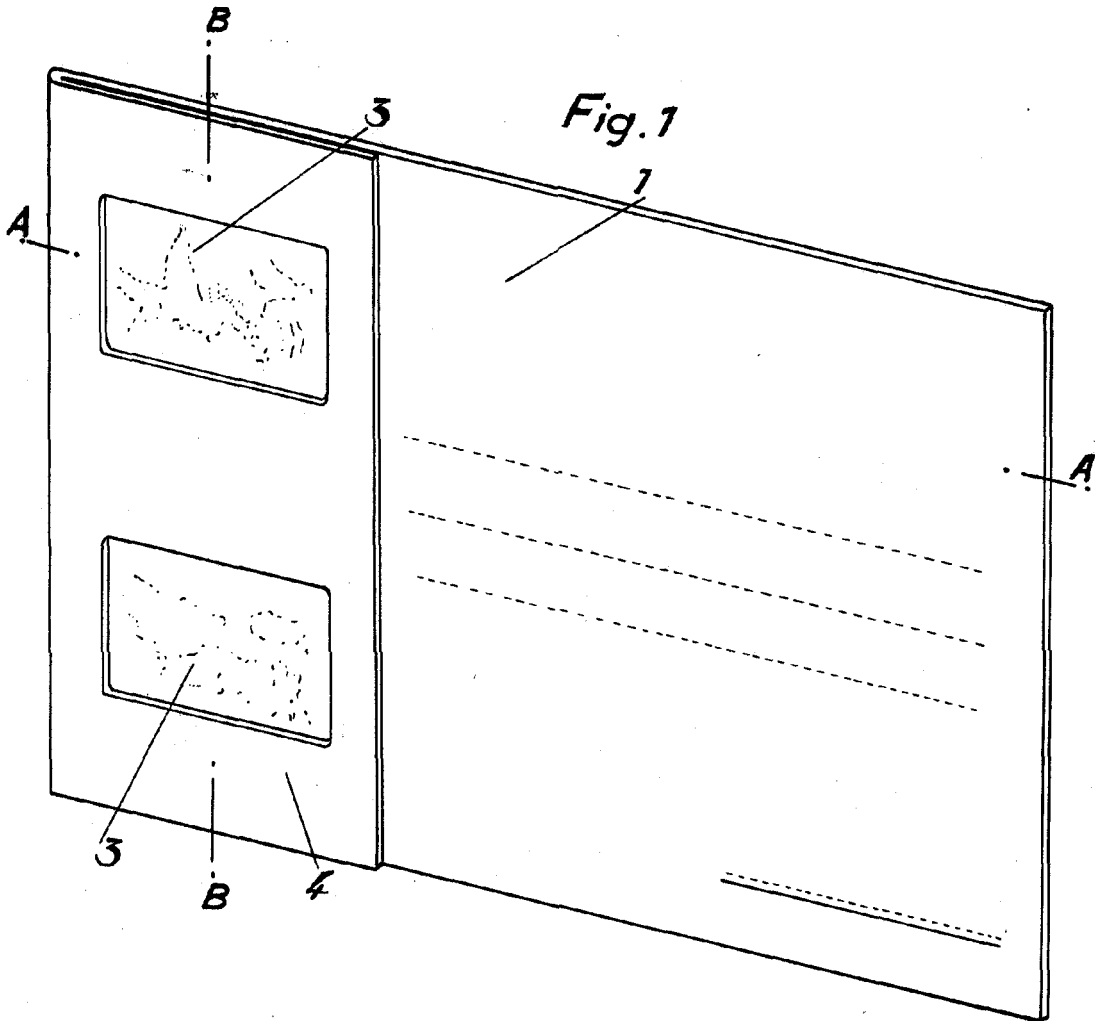

Fig. 1

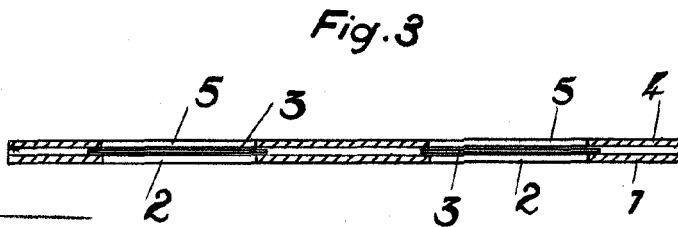

Fig. 3

Barcelona 28 Mayo 1958
 P. A. LEONCIO DEL RIO CUYAS
 P. P.
Alavedra

Escala variable.