

6 6555



MODELO DE UTILIDAD
.....

por VEINTE años

cuyo privilegio se solicita para todo
el territorio nacional y sus colonias,
a favor de:

Don Angel ARTIGAS MILLAN

de nacionalidad española y con residen-
cia en Moncada-Reixach (Prov. de Bar-
celona) calle Clavell núm. 4, por:

" BOLSA MEJORADA "



MEMORIA DESCRIPTIVA

- Este Modelo de Utilidad, se refiere, conforme indica su enunciado, a un nuevo tipo de bolsa ideada expresamente para ser utilizada en las motocicletas y vehículos análogos en los que se fija sobre el depósito de gasolina, aventajando a las de aplicación similar que se conocen por ser de mas sencilla fabricación y disponer de múltiples departamentos, principalmente tres, uno de grandes dimensiones y los otros dos aplanados, destinándose el primero a contener objetos diversos y los segundos para los documentos y papeles que sea necesario o conveniente llevar. Ciertamente existen diversos tipos de bolsas para fijar sobre el depósito de gasolina de las motocicletas, pero éstas están formadas por una bolsa en cuya parte superior va un departamento transparente para contener el plano de la ruta a seguir y por ello el cierre se efectúa por cerros o aberturas laterales, lo que impide poder llenar totalmente la bolsa puesto que aún utilizando cierres de cremallera, resulta difícil mantener comprimido el contenido para cerrar el cierre. Otro inconveniente que presentan estas bolsas es el sistema de fijación que se efectúa mediante correas prácticamente inextensibles, no siendo posible obtener una sólida y segura fijación por ser rígido el depósito.
5. y vehículos análogos en los que se fija sobre el depósito de gasolina, aventajando a las de aplicación similar que se conocen por ser de mas sencilla fabricación y disponer de múltiples departamentos, principalmente tres, uno de grandes dimensiones y los otros dos aplanados, destinándose el primero a contener objetos diversos y los segundos para los documentos y papeles que sea necesario o conveniente llevar. Ciertamente existen diversos tipos de bolsas para fijar sobre el depósito de gasolina de las motocicletas, pero éstas están formadas por una bolsa en cuya parte superior va un departamento transparente para contener el plano de la ruta a seguir y por ello el cierre se efectúa por cerros o aberturas laterales, lo que impide poder llenar totalmente la bolsa puesto que aún utilizando cierres de cremallera, resulta difícil mantener comprimido el contenido para cerrar el cierre. Otro inconveniente que presentan estas bolsas es el sistema de fijación que se efectúa mediante correas prácticamente inextensibles, no siendo posible obtener una sólida y segura fijación por ser rígido el depósito.
10. objetos diversos y los segundos para los documentos y papeles que sea necesario o conveniente llevar. Ciertamente existen diversos tipos de bolsas para fijar sobre el depósito de gasolina de las motocicletas, pero éstas están formadas por una bolsa en cuya parte superior va un departamento transparente para contener el plano de la ruta a seguir y por ello el cierre se efectúa por cerros o aberturas laterales, lo que impide poder llenar totalmente la bolsa puesto que aún utilizando cierres de cremallera, resulta difícil mantener comprimido el contenido para cerrar el cierre. Otro inconveniente que presentan estas bolsas es el sistema de fijación que se efectúa mediante correas prácticamente inextensibles, no siendo posible obtener una sólida y segura fijación por ser rígido el depósito.
15. pero éstas están formadas por una bolsa en cuya parte superior va un departamento transparente para contener el plano de la ruta a seguir y por ello el cierre se efectúa por cerros o aberturas laterales, lo que impide poder llenar totalmente la bolsa puesto que aún utilizando cierres de cremallera, resulta difícil mantener comprimido el contenido para cerrar el cierre. Otro inconveniente que presentan estas bolsas es el sistema de fijación que se efectúa mediante correas prácticamente inextensibles, no siendo posible obtener una sólida y segura fijación por ser rígido el depósito.
20. que aún utilizando cierres de cremallera, resulta difícil mantener comprimido el contenido para cerrar el cierre. Otro inconveniente que presentan estas bolsas es el sistema de fijación que se efectúa mediante correas prácticamente inextensibles, no siendo posible obtener una sólida y segura fijación por ser rígido el depósito.
25. obtener una sólida y segura fijación por ser rígido el depósito.

Para subsanar estos inconvenientes el solicitante ha ideado y experimentado con buen éxito el objeto a que se contrae este Modelo de Utilidad, al cual se ca-



30. caracteriza en quedar formado por una bolsa o recipiente realizado en láminas flexibles cerrado por todas sus caras, presentando en la superior un corte longitudinal que constituye la única abertura, que se dota del correspondiente cierre de cremallera.

35. Otra característica del mismo objeto es que los laterales mayores se realizan con doble fondo pero aplanados, o sea prácticamente sin grueso, dotándose las caras exteriores de un corte vertical con su correspondiente cierre de cremallera, creándose así dos
40. pequeñas bolsas planas una en cada lateral y aptas para contener documentos, etc.

Asimismo se caracteriza esta bolsa en quedar dotada, en cada uno de sus laterales, de una correa fruncidora vertical y situada en su mitad, con lo que se puede
45. ajustar el volumen de la bolsa dentro de amplios límites.

Es por último característica del mismo objeto que se describe, que en la cara inferior se practica el
50. hendido correspondiente para alejar al tapón del depósito de gasolina, y asimismo lleva solidarizadas dos anillas en cada lateral, en las que se acoplan unos ganchos que son solidarios a los extremos de un elemento elástico, el cual se dimensiona de tal suerte que puede ceñir al depósito abrazándolo, hasta acoplar su
55. otro gancho en la anilla del lateral opuesto pero quedando en tensión, con lo que la fijación de la bolsa es



mucho mas segura y eficaz y al mismo tiempo muy fácil de quitar y poner, lo que no ocurre empleando correas.

60. Para facilitar la mejor comprensión de cuanto se ha indicado, se describe seguidamente la figura de la adjunta hoja de dibujos en la que se ha grafiado una vista en perspectiva de un caso de posible realización que debe ser considerado como ejemplo ilustrativo sin carácter limitativo.
65. En dicha figura se ha señalado por (1) la base de la bolsa que está dimensionada de acuerdo con la forma y medidas del depósito de gasolina en el que se deba colocar y asimismo presenta un hendido (no representado en la figura) para alojar al tapón de dicho depósito, dotándose en cada lado mayor, de las anillas (2), en las que se acoplan los ganchos (3) que pertenecen a uno de los extremos de los elementos elásticos (4), teniendo éstos la segunda pieza (5) para engancharla en la anilla opuesta abrazando el elemento (4) al depósito de gasolina por debajo, con lo que la fijación resulta muy sólida y segura. Esta pieza base (1) lleva unida por todo su contorno a la pieza (6) que forma el lateral de la bolsa pero con doble pared en los laterales mayores, practicándose el corte (7) sobre el que se fija un cierre de cremallera (8) con su correspondiente cursor (9). Asimismo y en la zona central va fijada la correa (10) que se enlaza con la anilla (11) por su extremo (12) sirviendo como ceñidor.
- 70.
- 75.
- 80.



85. Todo el borde superior del lateral va unido a la pieza (13) en la que se ha practicado un corte longitudinal que forma la boca de la bolsa, dotándolo del cierre de cremallera (14) con su correspondiente cursor (15). De esta manera es fácil cargar y descargar
90. la bolsa por tener la abertura arriba y asimismo se puede regular su volúmen con las correas (10) de los laterales.

95. Describas convenientemente las características fundamentales del objeto a que se contrae este Modelo de Utilidad, se hace constar que en el mismo se podrán introducir todas aquellas modificaciones que la experiencia y la práctica pudieran aconsejar, siempre que con ellas no se cambie, altere o modifique su idea fundamental, que es la que se resume en la siguiente:

100.

N O T A

Se declaran de novedad, propiedad y utilidad para todo el territorio nacional y sus colonias, las siguientes:

R E I V I N D I C A C I O N E S

105. 1ª.- Bolsa mejorada que se caracteriza por su forma sensiblemente paralelepípedica presentando en su base un hendido apto para alojar el tapón del depósito de gasolina sobre la que se instale, teniendo todo su borde lateral cerrado y presentando la única
110. abertura, con su correspondiente cierre de cremallera, en su cara superior y en sentido longitudinal.

2ª.- Bolsa mejorada según la nota anterior que se



115. caracteriza también en que el borde inferior y en sus dos lados mayores, va dotado de dos pares de anillas en las que se enlaza unos ganchos que poseen los extremos de dos elementos elásticos, efectuándose la fijación de esta bolsa sobre el depósito de gasolina colocándola encima de él y abrazando a éste con los dos elementos elásticos por su parte inferior.
120. 3ª.- Bolsa mejorada según las notas anteriores que se caracteriza también en que los dos laterales mayores se ejecutan a doble pared, practicando en la exterior un corte vertical dotado de cierre de cremallera, constituyéndose así dos bolsillos complementarios.
125. 4ª.- Bolsa mejorada según las notas anteriores que se caracteriza también en que los laterales mayores se dotan de un frunciador formado por una cinta fija a uno de los bordes y una doble anilla fija al borde opuesto, enlazándose la primera en la segunda en forma regulable.
130. 5ª.- "BOLSA MEJORADA".
135. Todo ello tal y como se ha descrito y reivindicado en la presente memoria que consta de seis hojas foliadas y mecanografiadas por una sola de sus caras y una hoja de dibujos que la ilustra.

BARCELONA, 24 MAY. 1958

MARCELINO EURELL SUÑOL

P. P.

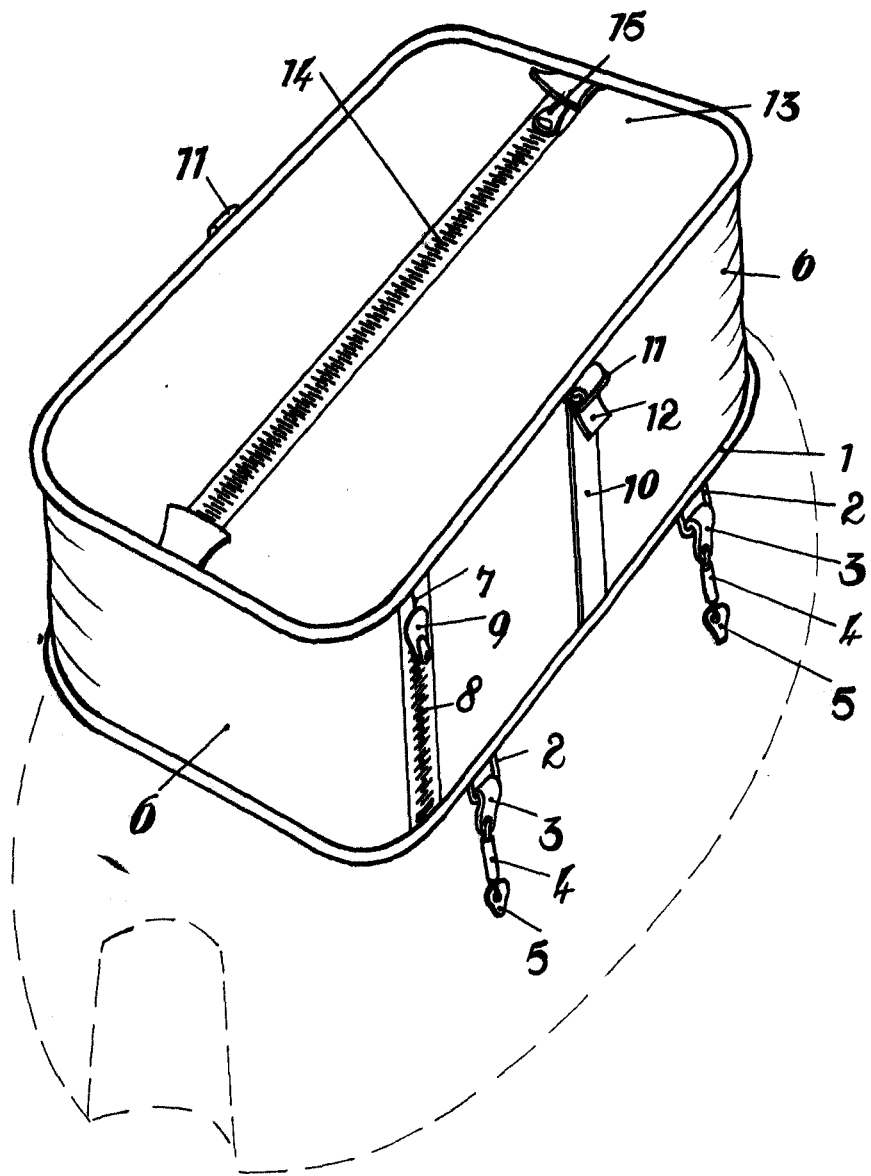

BARCELONA, 24 MAY. 1958

MARCELINO ARELL SUÑOL
P. P.

Escala variable