



MODELO DE UTILIDAD

• 6 6488

M E M O R I A        D E S C R I P T I V A

S o b r e :

" ENVASE PLEGABLE PARA EL TRANSPORTE DE HUEVOS "

-----

Solicitante: DON JUAN ANTONIO ALVAREZ BELTRAN DE GUEVARA,  
residente en MADRID, Conde de Peñalver, 47.  
Nacionalidad española.

-----

El objeto del presente modelo de utilidad es una cajita para el transporte de una pequeña cantidad de huevos, tal como se compra al por menor en las tiendas, como por ejemplo de una media docena.

5

La característica fundamental de dicho envase consiste en que se obtiene de una sola lamina de carton que, con sus diferentes cortes y plegados permite la formación de un enva-



10

se por simple plegado sin otros medios de unión con un número determinado de departamentos individuales, uno para cada huevo, en tal forma que los huevos no se tocan y están fuera de contacto directo con otros elementos de embalaje o de las manos.

15

Los dibujos adjuntos ilustran el invento, que en el caso concreto se refiere a un envase de 6 huevos, pero que, sin modificar en nada la idea y la configuración, se puede ampliar a más departamentos, simplemente empleando un carton mayor con sus cortes correspondientes, exactamente iguales entre si.

20

La figura 1 representa el carton plano con sus cortes y marcando las líneas de dobles y figura 2 representa el envase montado y listo para su uso.

25

Los mismos números se refieren a las mismas líneas o dobleces, siendo 1 la parte plana superior del envase, 2a y 2b son dos líneas de dobleces que, suponiendo la superficie 1 horizontal, forman los cantos superiores de los dos lados en inclinación hacia fuera y hacia abajo 11a y 11b; 3a y 3b son dos líneas de dobleces que constituyen los cantos laterales exteriores del envase desde donde arrancan en declive hacia abajo y hacia el interior las fajas 6a y 6b; 4a y 4b son dos líneas de dobleces que forman los cantos inferiores sobre los cuales descansa el envase y de donde arrancan las fajas 12a y 12b, ascendentes y dirigidas hacia el interior, mientras, por fin 5a y 5b son las líneas de dobleces entre las fajas 12a y 12b y las fajas 7a y 7b que se unen en un ascenso vertical.

30

35

Hasta aqui hemos descrito las diferentes fajas y sus dobleces; por troquelación se cortan las piezas 8. en todo su alrededor menos en la línea 8a, por donde se pueden doblar ha-



40

cia el interior para establecer así los tabiques verticales que separan entre sí los departamentos 9 (Fig.2), abiertos arriba y por donde se meten los huevos. Para poderlos sacar con facilidad existen todavía los elementos 10 que forman parte del fondo pero por donde se puede meter un dedo desde abajo para empujar el huevo hacia arriba con el fin de poderlo sacar.

45

Como ya se ha dicho antes, este envase se puede construir para más departamentos con solo agregar lateralmente a la plantilla del dibujo 1 más cartón, troquelado en exactamente la misma forma, lo cual se traduce en un envase más largo, mirándolo en la figura 2.

50

El material de construcción ha de ser forzosamente barato ya que el envase sustituirá en cierto modo el bolso de papel de embalaje corriente y se tira, una vez que los huevos se hayan llevado a su destino, por cuyo motivo será de un cartón cualquiera. Esto no excluye la fabricación a base de otras materias más resistentes si su forma y la posibilidad de su plegado aconsejara un empleo repetido de un mismo envase. Esto es puramente cuestión de consideraciones económicas, por cuyo motivo el material de confección será independiente de la idea inventiva que es precisamente la que se condensa en la siguiente,

55

N O T A

60

El Modelo de Utilidad que se solicita por 20 años para España y sus Colonias, deberá recaer sobre: " ENVASE PLEGABLE PARA EL TRANSPORTE DE HUEVOS", de acuerdo con las siguientes,

R E I V I N D I C A C I O N E S

65

1º.- Envase plegable para el transporte de huevos, en pequeñas cantidades, caracterizado porque consta de una sola plan-



cha de una materia laminar que, mediante un troquelado de una sola vez, permite con un plegado sin pegamentos ni costuras la formación de un envase de varios departamentos individuales.

70

2ª.- Envase plegable para el transporte de huevos, según 1ª reivindicación, caracterizado porque los tabiques de división interior se obtienen mediante doblado hacia el interior de piezas troqueladas que de esta manera descubren las aberturas superiores por donde se han de colocar los huevos.

75

3ª.- Envase plegable para el transporte de huevos, caracterizado porque en el fondo de cada departamento individual existe un agujero tapado por una lengüeta, por donde se puede meter un dedo para empujar el huevo hacia arriba, para ser sacado.

80

4ª.- "ENVASE PLEGABLE PARA EL TRANSPORTE DE HUEVOS".

Según queda substancialmente descrito en la presente memoria que consta de cuatro páginas escritas a máquina por una sola cara acompañada de una hoja de dibujos.

Madrid, 4 de junio de 1.958.

JUAN ANTONIO ALVAREZ BELTRAN DE GUEVARA,

P.P.

FRANCISCO GARCIA CABRERIZO  
P. P.

6 6488



Fig. 1

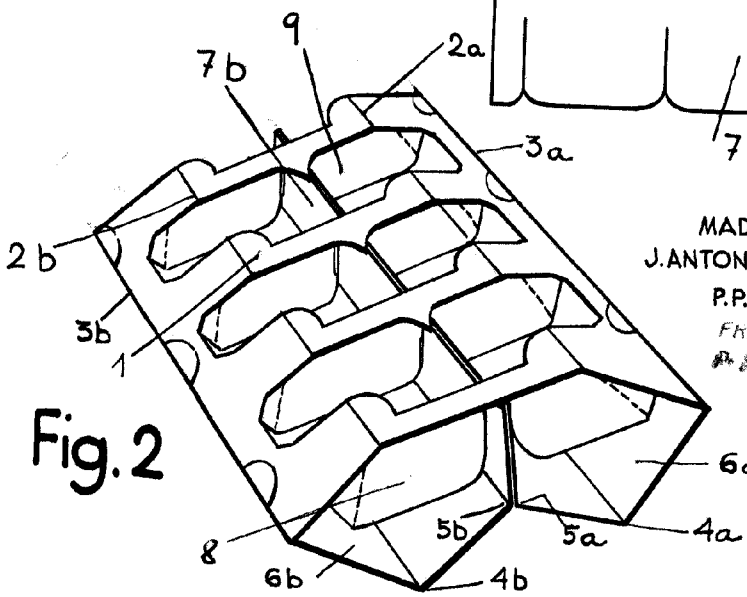
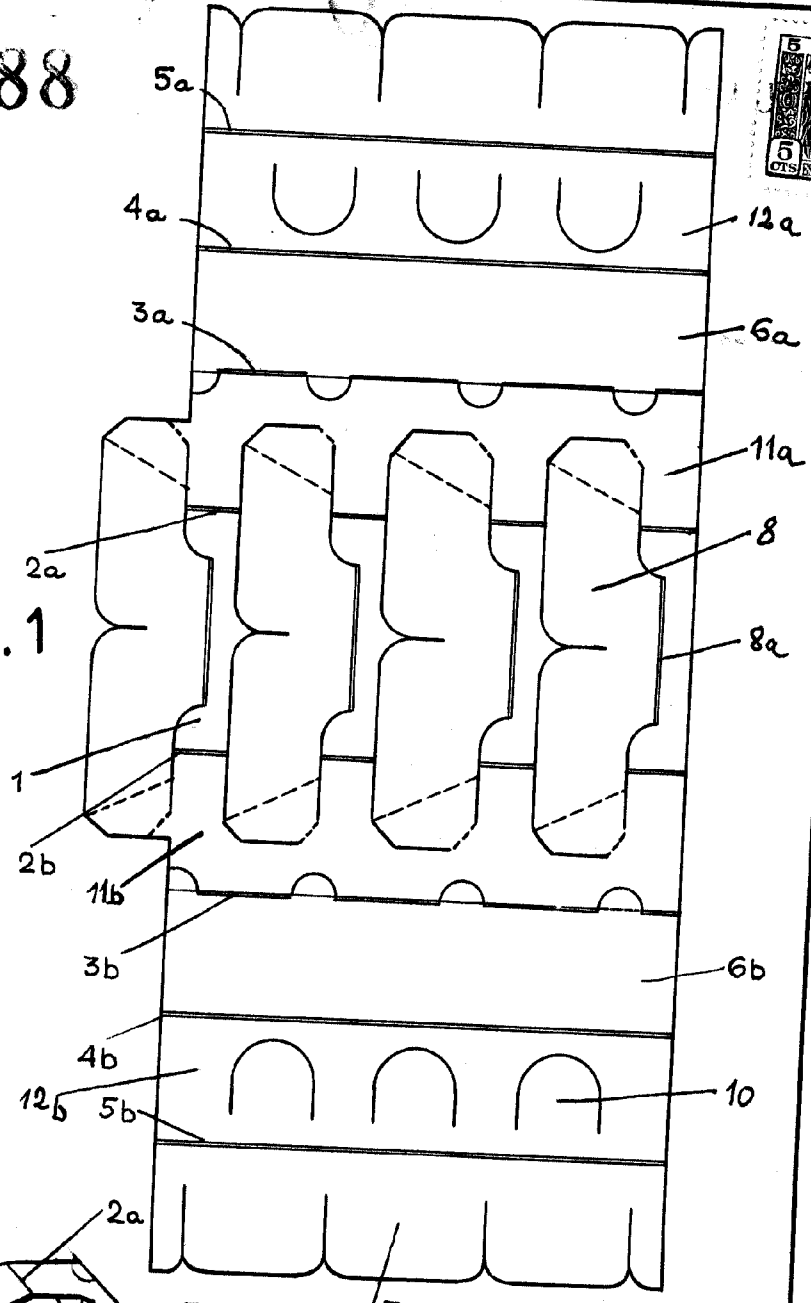

Fig. 2

ESCALA VARIABLE

MADRID, 4 JUNIO, 1958  
J. ANTONIO ALVAREZ BELTRAN DEGUEVARA

P.P.  
Fha. de Madrid a 4 de JUNIO de 1958

*M. J. J. J.*