

20 MAY



• 6 6467

MALA REPRODUCCION
POR DEFECTO DEL ORIGINAL

M O D E L O
D E
U T I L I D A D

a favor de Don JORGE SARTO ESCUDÉ, de nacionalidad española, residente en Mollet del Valles (Barcelona), Avda. General Mola, 6, por "ENVASE PARA EL ACONDICIONAMIENTO DE LÁMPARAS".

- . -

MEMORIA DESCRIPTIVA

La presente invención se refiere a un envase para el acondicionamiento de lámpara, que evita el uso de los hasta ahora conocidos, tan voluminosos y muy poco prácticos.

5. Las lámparas se presentan en el mercado envueltas en una lámina de cartón ondulado y recubiertas por un papel o envoltorio. El manipulado de tales envases resulta complicado y lento y a fin de solventar este problema se ha ideado el del objeto de la invención constituido
10. por dos láminas genéras, de material adecuado (cartón, plás-

• 6 6467

20



5. tico, etc.), las cuales presentan un alojamiento que sigue sensiblemente el contorno de media lámpara, de forma que entre ambas láminas completan el alojamiento total de la lámpara al soldarse los bordes de las mismas. El vaciado de dichas láminas presenta de su propio moldeo, una serie de nervios, lo que le da una configuración ondulada, que a la vez que confiere rigidez al alojamiento o envase, actúa de amortiguador para golpes.

10. Para la mejor comprensión de cuanto queda descrito en la presente memoria descriptiva, se acompaña un dibujo en el que, tan sólo a título de ejemplo, se representa un caso práctico de realización del objeto de la invención.

15. En dicho dibujo, la figura 1 es una vista en alzado del envase; la figura 2 responde a una sección longitudinal del mismo, estando las dos láminas que lo constituyen, separadas; y la figura 3 es una vista idéntica a la anterior con las láminas soldadas.

20. El envase descrito está constituido en el aludido dibujo por dos láminas -1-2- gemelas (de cartón, material plástico o similar) en las que se han practicado sendos vaciados -3-4- correspondientes respectivamente a la mitad del contorno de la lámpara -5-, de modo que ambas constituyen el alojamiento de la misma. En dichos vaciados -3- y -4- se han previsto asimismo una serie de nervios -6- salientes al exterior que forman un perfil ondulado, lo cual proporciona rigidez y actúan de amortiguador al propio tiempo. Dichas láminas -12- se sueldan por sus bordes -7- cuando la lámpara -5- se encuentra ya alojada.

25.

• 6 6467



20 MAY.

- No cabe duda que la constitución del envase descrito es sencillísima, aunque no por ello merman las condiciones de seguridad del mismo, ya que la lámpara -5- se ajusta al interior de los vaciados -3-4- y por otra parte los nervios -6- amortiguan los golpes y presiones que en el transporte puede sufrir el envase. El manipulado de éste es simple en extremo pues basta con soldar los bordes -7- para cerrarlo, lo cual constituye a la vez una garantía de inviolabilidad, muy al contrario de lo que sucede en los conocidos hasta el presente. La simplicidad aludida implica también un mínimo coste.
- 5.
- 10.

- Serán independientes del objeto de la invención, los materiales empleados en la construcción de los distintos elementos que la integran, formas y dimensiones de los vaciados y láminas, y cuantos detalles accesorios puedan presentarse, siempre y cuando no afecten a su esencialidad.
- 15.

- . -

N O T A

Se reivindica como objeto del presente modelo de utilidad:

1. Envase para el acondicionamiento de lámparas, que está constituido esencialmente por dos láminas de material adecuado, las cuales presentan sendos vaciados que corresponden al contorno de media lámpara, siendo el conjunto de ambos vaciados el alojamiento completo para la
- 20.

66467



lámpara, cuyos vaciados presentan una serie de nervios sa-
lientes al exterior que le confieren rigidez y actúan de
amortiguadores, efectuándose la unión entre ambas láminas
por soldado de sus bordes.

5.

2. Envase para el acondicionamiento de lámparas.

La presente memoria consta de cuatro hojas folia-
das, escritas a máquina por una sólo cara.

Barcelona, a 20 de mayo de 1958.

Jorge SARTO ESCUDÉ

p.a.



D. JORGE SARTO ESCUDÉ

*Das kojas
koja n.º 1*

• 6 6467

Fig. 1



20 MAY

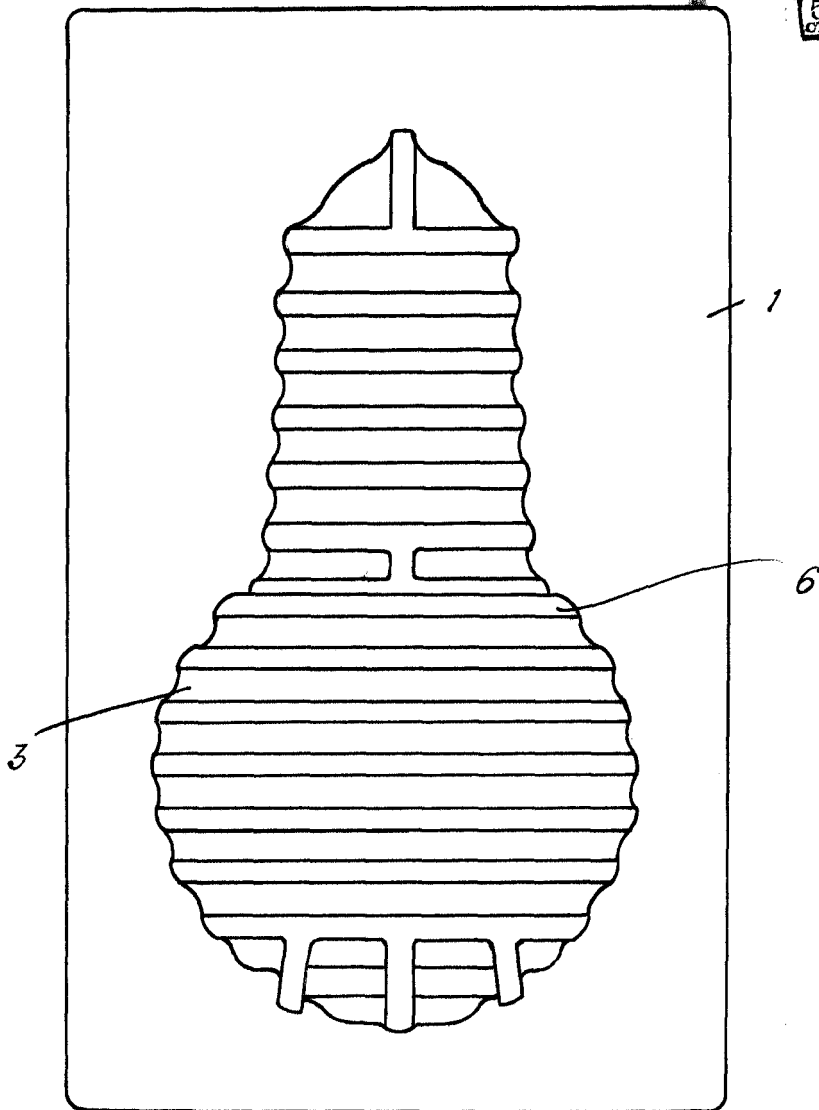

Barcelona, 20 Mayo 1958

Jorge Sarto Escudé

p.a.



Fig. 2

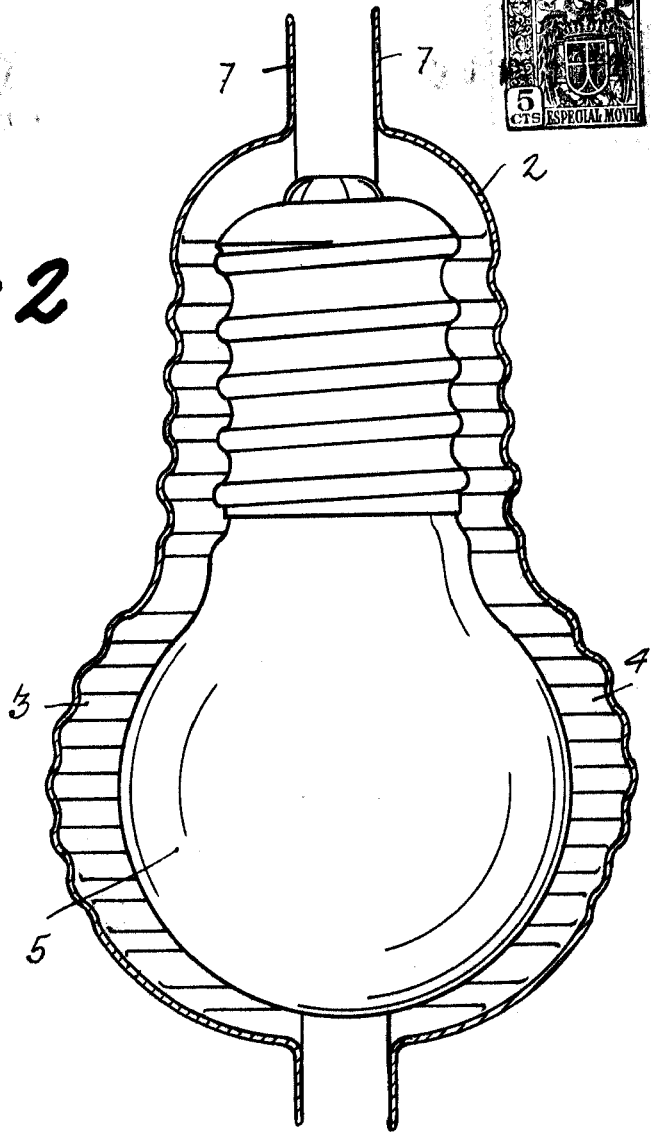
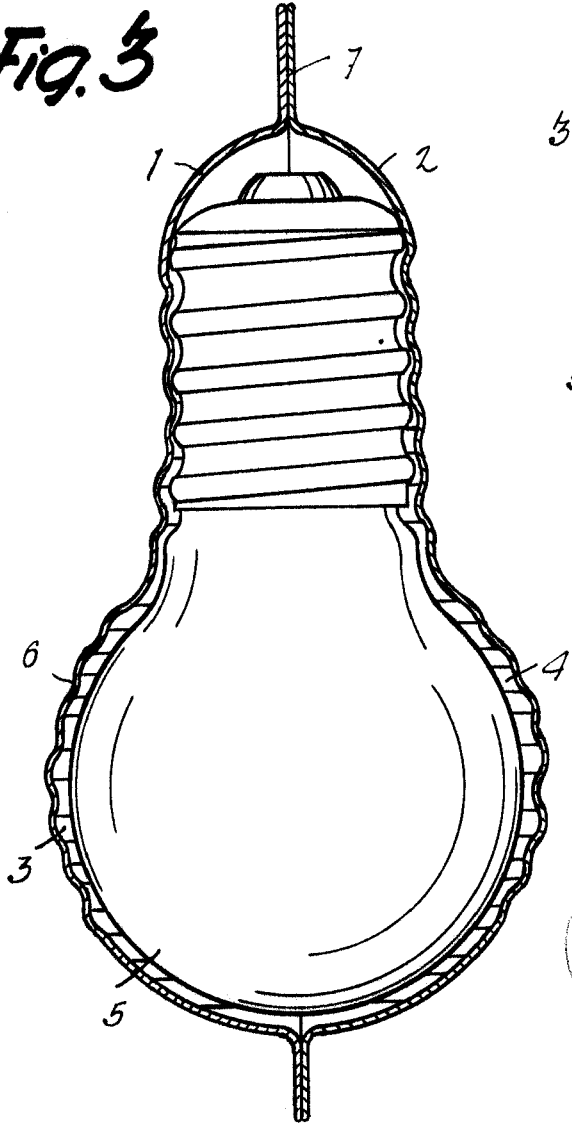

Fig. 3



Barcelona, 20 Mayo 1958
Jorge Sarto Escudé

p.a.