

6 6441



MALA REPRODUCCION
POR DEFECTO DEL ORIGINAL

MODELO DE UTILIDAD

que por veinte años para España y sus Posesiones, se solicita a favor de DON LUIS GARCIA DIAZ, de nacionalidad española, residente en TALAVERA DE LA REINA (Toledo), c/. Cereria, 27, por: TAPON PERFECCIONADO PARA TUBOS DE PASTA. - - - - -

-Memoria descriptiva-

Este modelo de utilidad se refiere a un tapón perfeccionado para tubos de pasta, cuya característica esencial consiste en que la parte superior está constituida por una tapadera deslizable que permite extraer el contenido sin necesidad de desenroscar, bastan-

5.- do solamente aflojar con una fracción de vuelta, ya que cuando queda totalmente apretado, la propia presión de la boca del tubo impide el deslizamiento de dicha tapadera.

Para mejor comprensión esta memoria, se ilustra la misma con una hoja de planos, que en la Figura 1ª ofrece una vista en planta del tapón con la tapa corredera abierta. La Figura 2ª muestra un

10.- corte vertical del conjunto.

Los dibujos se complementan con una serie de referencias para señalar los elementos integrantes del dispositivo, relacionados a continuación:

- 15.- 1.- rosca para montarlo en el cuello del tubo.



- 2.- muescas laterales para acoplar la corredera.-
- 3.- tapa deslizante.
- 4.- rebaje para limitar su recorrido.
- 5.- vástago-tope del mismo.
- 6.- convexidad externa con estrias.

20.-

El tapón perfeccionado que nos ocupa, puede fabricarse con plástico aluminio u otro material adecuado en tamaños diversos y su disposición se fundamenta en que al final de la rosca 1) para acoplarlo al tubo, va practicada una abertura que desemboca en una canal situada horizontalmente, cuyos flancos están constituidos por unas muescas paralelas 2), donde se acoplan las pestañas laterales de una pieza corredera 3) que actúa como tapa. Una de estas pestañas lleva practicado un rebaje longitudinal 4), de modo que establece en sus extremos sendos salientes, los cuales ejercen de tope en relación con un vástago 5) fijado en un punto inmediato al final de la muesca, a fin de limitar el recorrido de la tapa deslizante en ambos sentidos e impedir que la misma se salga de su alojamiento.

30.-

En la cara inferior de dicha tapa corredera, va centrado un rebaje circular donde se acopla el disco de corcho que sirve de junta en esta clase de tapones y en el presente caso facilita además la fijación de la tapa deslizante, inmovilizándola merced a la propia presión de la boca del tubo cuando el tapón está apretado totalmente, mientras que si el mismo se afloja mediante una fracción de vuelta, es posible empujar la corredera con un dedo, hasta el que el extremo posterior de su rebaje 4) haga tope en el vástago 5); a tal efecto, la tapa se acciona sobre una convexidad estriada 6) prevista en la superficie, con lo cual resulta descubierta la boca del tubo, dando salida a la pasta o crema. para efectuar el cierre, basta impulsar la corredera en sentido inverso hasta que el extremo opuesto del rebaje de su pestaña encuentra el tope del referido vástago 5).

40

45.-

Descrita suficientemente la naturaleza y objeto de este modelo de utilidad, se declara que los puntos cuya propiedad y explotación exclusiva trata de obtenerse por veinte años en España están comprendidos

6 6441



31 MAY 1910

en las siguientes:

50

REIVINDICACIONES

55

60

65

1ª.- Tapón perfeccionado para tubos de pasta, que se caracteriza porque la caperuza lleva abierta sobre el conducto roscado, una canal con dos muescas laterales donde se acoplan y deslizan las respectivas pestañas de una corredera, cuya zona central curvada y con estrías externas actúa como tapa del tubo durante la fase de cierre. Una de las pestañas de esta corredera, tiene prácticado un rebaje longitudinal para establecer sendos salientes en sus extremos, los cuales hacen tope con un clavito atravesado al final de la correspondiente muesca, a fin de limitar el recorrido de la cubierta e impedir su salida total, cuando se empuja la misma para dar paso el contenido del tubo -previo aflojamiento del tapón mediante una sola vuelta-.

2ª.- Tapón perfeccionado para tubos de pasta, según la reivindicación 1ª, que se caracteriza porque centrado en la cara inferior de la tapa corredera va dispuesto un rebaje circular para la plaquita de corcho, que cuando acuella ocupa totalmente la canal, garantiza el cierre hermético al determinar un perfecto ajuste a la boca del tubo, una vez apretada por completo la rosca.

3ª.- TAPON PERFECCIONADO PARA TUBOS DE PASTA. - - - - -

Consta la presente memoria descriptiva de tres hojas numeradas y mecanografiadas por una sola cara a la que se acompañan una hojas de planos para su mejor comprensión.

Madrid,

31 MAY 1910



6 644 1

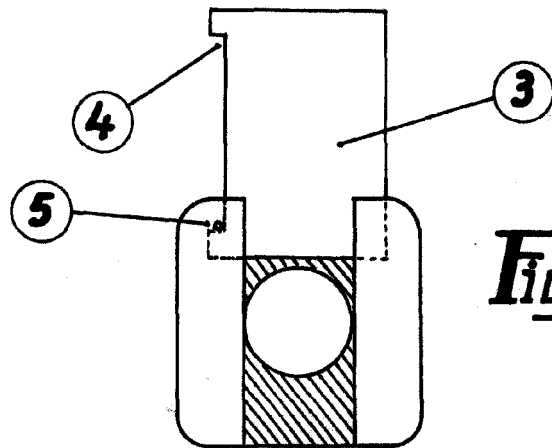

Fig. 1

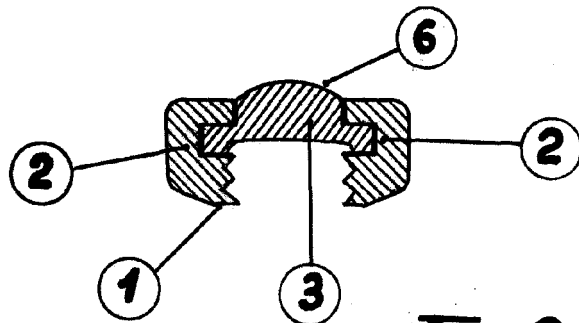

Fig. 2

ESCALA VARIABLE

Madrid, 31 MAY, 1968