

66438



MODELO DE UTILIDAD

por VEINTE años

a favor de Dn. José ABRIL GARCIA, domiciliado en Barcelona,
calle Mondras nº.105.-por;

5.- "UN PROTECTOR PARA SUELAS DE TACONES EN ZAPATOS FEMENINOS."

MEMORIA DESCRIPTIVA.

10.- El presente registro de Modelo Utilidad, tiene por objeto garantizar a su concesionario, la explotación exclusiva en todo el territorio nacional, de un nuevo protector para suelas de tacones en zapatos femeninos, tal y como su enunciado indica, se describe a continuación y se representa en forma grafica en la hoja de dibujos adjunta.

15.- Esencialmente la invención consiste, en una nueva modalidad de protector para los tacones de calzado femenino, cuya finalidad primordial, es la renovación de la tapita de suela confeccionada con el clásico material de cuero, dotandola de medios que hagan más duradera su inserción en el tacón de madera.

20.- La característica esencial del modelo, consiste en completar la formación de la tapita, haciendola solidaria



25.- de un vástago vertical, que parte de su punto medio, hasta una altura adecuada para que, una vez penetrado en el espacio interno vaciado en el cuerpo de madera del tacón, pueda constituir un solo cuerpo compacto y unido que tenga la fortaleza deseada. Completando la formación protectora del mismo, una funda metálica, cuya configuración es igual a la del vástago central y es la que entra en contacto con las paredes de madera del citado cuerpo del tacón.

30.- A título de ejemplo aclaratorio de lo expuesto, se acompaña un gráfico en el que se representan en la fig. 1ª.- la vista en alzado y planta de la suela recambiable. En la fig. 2ª, se representa el manguito protector, también visto en alzado y planta. Y, en la fig. 3ª, una muestra más completa de la localización del protector en la base del tacón del zapato.

35.- En los diseños, vemos que la tapita de cuero -4-, tiene el contorno redondeado, con una cara plana o ligeramente cóncava -5-, que corresponde a la pared interna del tacón, y en la cara superior de la misma y en su centro se eleva, formando cuerpo con la tapita, un vástago cilíndrico -6-, con su extremo superior puntiagudo, conservando la misma cara plana interior que presenta la tapita. El mismo contorno de ésta pieza anterior, se señala en línea de trazos en la figura siguiente para demostrar su relación con el tubo protector, -7- de metal, cuyo espacio interior, tiene las mismas dimensiones externas del vástago de la tapita a fin de darle entrada y colocación, que puede consolidarse posteriormente, caso de existir alguna holgura, mediante la inclusión de algún pegamento adecuado.

50.- Es de observar, que ésta pieza metálica presenta



precisamente en su borde inferior un reborde -8-, que tiene la doble misión, de reforzar la zona indicada que es donde radica su mayor esfuerzo, y también presentar más superficie de contacto con la placa de la suela, a fin de sujetar o retener el fleco o resto colgante de la piel del forro del tacón la cual se embute hacia adentro antes de colocar la tapita que es la que oculta dicho final.

En la fig, 3a, se representa el conjunto del vástago y protector, empotrados en el cuerpo de madera -9- del tacón, que es el que recibe su decorado o forro definitivo y que incluso en los casos de estilización o delgadez máxima, puede recibir un último envolvente metálico a modo de abrazadera.

Descrito el modelo en su estructura, cabe señalar el hecho, de que en determinados casos, como los de talones metálicos macizos, podrá utilizarse el vástago y tapita de cuero, aisladamente, así como en su empleo en general, podrá experimentar las variaciones en materiales, dimensiones, calidad, y acabado, que se precisen, sin que ello altere la línea esencial trazada como base del modelo.

70.- N O T A.
- - - - -

Se reivindica como objeto del presente modelo de utilidad.

75.- 1a.- Nuevo protector para suelas de tacónes en zapatos femeninos caracterizado, por constituir un conducto tubular metálico abierto por sus dos extremos, destinado a ser introducidos en el interior de la perforación de igual trazado y volumen, practicada previamente en la madera del tacón, con el fin de servir de vaina envolvente de un vástago, que tiene su mismo diámetro y es solidario de una suela de cuero, ya recortada, con la misma silueta de la planta del tacón.

80.-



85.- 3a.-Nuevo portector para suelas de tacones en zapatos femeninos, según la reivindicación primera, caracterizado por que el borde superior del citado tubo metálico, presente una arista aguda, y por el contrario el borde inferior, tiene un reborde plano y saliente en ángulo recto, que refuerza y dá lugar a la contención del reborde de la piel del forro y ser rebatida hacia el plano inferior en que queda oculta.

90.- 3a.-NUEVO PROTECTOR PARA SUELAS DE TACONES EN ZAPATOS FEMENINOS".

Tal y como queda descrito en la precedente memoria descriptiva, que consta de cuatro hojas escritas a máquina por una sola de sus caras y otra de dibujos que la ilustran.

95.-

Madrid 31 Mayo de 1958.



Fig. 1

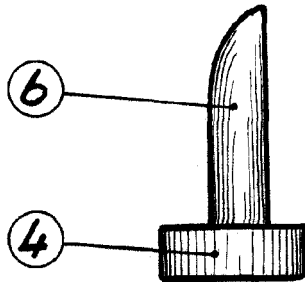

Fig. 2

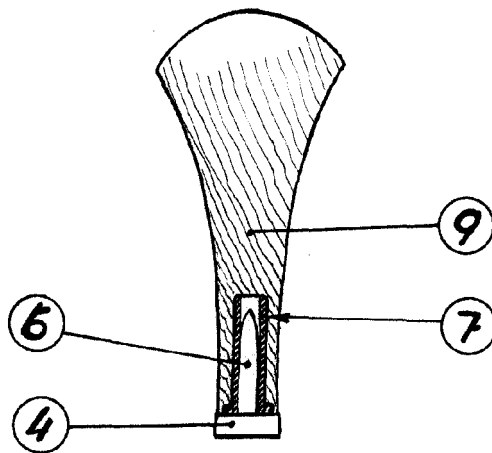
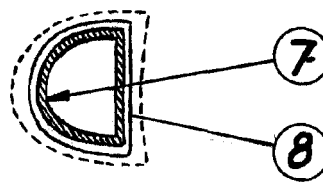
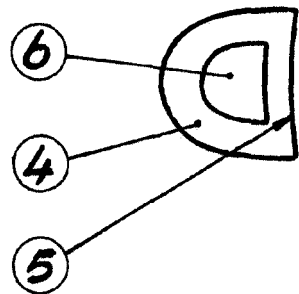
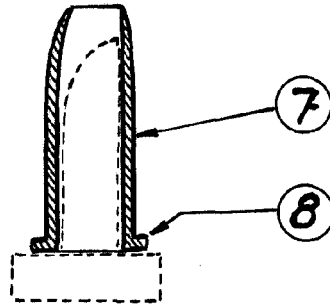

Fig. 3

Escala variable