

• 6 6435

MEMORIA DESCRIPTIVA

que se acompaña a

la solicitud de un

MODELO DE UTILIDAD por VEINTE AÑOS EN ESPAÑA a favor de DON  
RAMON NAVARRETE CORTES Y DON VICTOR ESPARZA SORIA, ambos de  
nacionalidad española, domiciliados en Valencia, calle de  
Jacinto Labella, 7

por

"UN ASADOR EN FORMA DE MALETA"

-----  
-----  
-----

• 6 6435

La Invención a que se refiere la presente Memoria constituye una novedad industrial con características y ventajas que la hacen merecedora del privilegio de explotación exclusiva por ella solicitada, de acuerdo con las prohibiciones del Estatuto vigente sobre Propiedad Industrial de fecha 26 de junio de 1929, texto refundido publicado el 30 de abril de 1930.

Como indica el enunciado el Modelo de Utilidad que nos ocupa se refiere a un asador que tiene forma de maleta, para hacer fácil su manejo y poder ser empleado en viajes excursiones etc..

La maleta dentro de la cual van situados los distintos órganos que componen el asador está formada por dos cuerpos acoplables entre sí, pero con la particularidad de que uno de dichos cuerpos presenta fijo sobre sus bordes un panel extensible, que durante la posición de cierre se pliega para poder efectuar el cerrado de la maleta. En el mismo cuerpo dotado de tales extensiones va situado un quemador, dispuesto preferentemente en la parte inferior del cuerpo, estando relacionado mediante un tubo con un depósito de combustible situado en la parte alta del mismo cuerpo. En el cuerpo contrario de la maleta van colocadas en lados opuestos soportes plegables entre los cuales se situa la espada en que se fija la pieza a asar. La altura de estos soportes coincide con la altura del quemador situado en el cuerpo opuesto de la maleta cuando ésta se halla abierta.

Para que se comprenda mejor el objeto de la invención se han realizado unos dibujos que se acompañan en lámina única a la presente memoria en la figura primera de los cuales se representa el asador completamente abierto a punto de

6 6435

utilizarse. En la figura segunda está totalmente plegado listo para su transporte, viéndose que adopta exactamente la forma de una maleta con su cierre y asa.

35 En la figura 1ª vemos el cuerpo -1- de la maleta con sus bordes extensibles -2-. En este cuerpo está situado el quemador -3- que, a través del tubo -4- recibe el combustible desde el depósito -5- situado en la parte superior. El cuerpo -6- sujeta unos soportes plegables -7- y -8- sobre los cuales se monta la espada -9- en que se fija la pieza a asar. En el espacio -10-, o fondo del cuerpo -6- puede situarse una bandeja o receptáculo en que se recoge la grasa y residuos que se desprenden de la pieza a asar.

40 Naturalmente la altura de los puntos de apoyo de los soportes -7- y -8- está estudiada de modo que sea igual a la altura del quemador -3-, con el fin de que el calor emitido por dicho quemador se refleje intensamente sobre la pieza a asar.

45 Evidentemente la representación del modelo que nos ocupa se hace nada más a título de ejemplo, ya que, en la práctica el quemador estará dotado de elementos de seguridad tales como reguladores de alimentación y otros que aseguren un perfecto funcionamiento. Igualmente el depósito de combustible estará debidamente aislado del quemador para evitar accidentes. Por su parte los soportes de la espada están dotados de eje de giro que les permiten abatirse sobre y a lo largo del cuerpo -6-, para que en esta posición, y una vez plegadas las solapas -2- sobre el cuerpo -1- pueda cerrarse el conjunto en la forma representada en la figura 2ª.

50 Se aprecia con claridad que el Modelo que se solicita  
55  
60 cumplirá perfectamente su cometido, siendo un elemento inte-

6435

resante en viajes, excursiones, etc..

65 Hecha la descripción precedente es necesario añadir que los detalles de realización de la idea expuesta pueden variar sin que por ello cambie la esencia de la invención, que es la que se desprende de los párrafos que anteceden y lo que se reivindica en la siguiente

NOTA

En resumen; El Modelo de Utilidad que se solicita ha de recaer sobre las reivindicaciones siguientes:

70 1ª.- UN ASADOR EN FORMA DE MALTA, caracterizado esencialmente por el hecho de estar constituido por dos cuerpos acoplables entre sí, que en conjunto presentan la forma de una malta, situándose en uno de dichos cuerpos un quemador alimentado desde un depósito de combustible situado dentro del mismo cuerpo y debidamente aislado del quemador, y situándose en el cuerpo contrario soportes plegables sobre los cuales se dispone la espada en que se fija la pieza a asar; estando dotado el primer cuerpo de unas solapas plegables dispuestas a todo lo largo de sus bordes, los cuales forman con el propio cuerpo un horno desde el cual se proyecta el calor sobre la pieza a asar situada en la espada.

75 2ª.- se reivindica por último como objeto sobre el que ha de recaer el Modelo de Utilidad que se solicita "UN ASADOR EN FORMA DE MALTA".

80 Todo tal y como queda descrito y reivindicado en la presente Memoria que consta de cuatro hojas escritas a máquina por una sola cara y dibujos que se acompañan.

Madrid, 30 de mayo de 1958  
ALFONSO UNGRIA



66480 FIG. 1ª

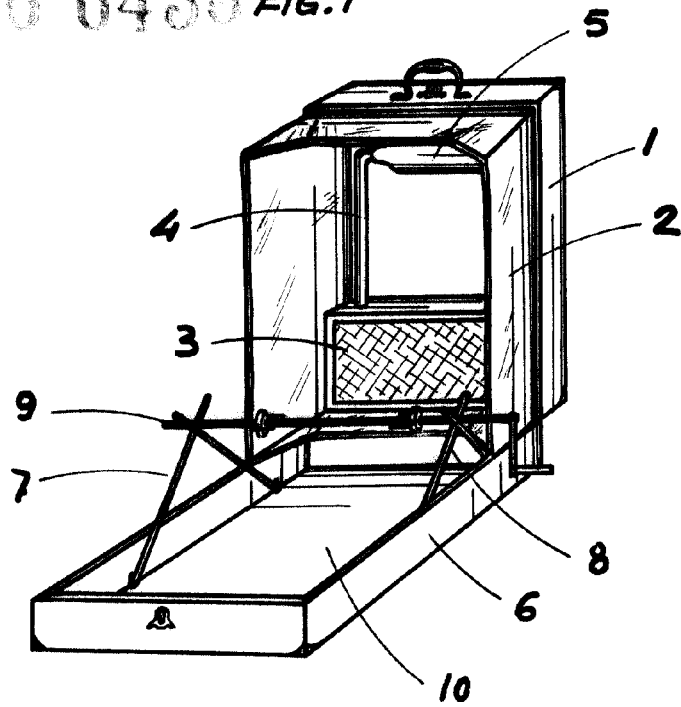
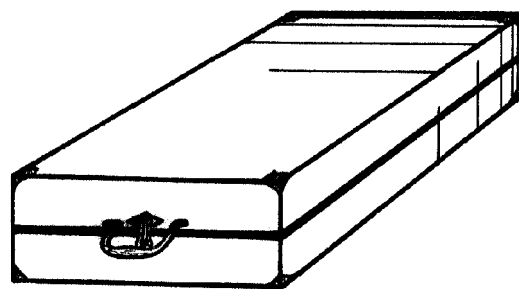

FIG. 2ª



ES 66480