

66425



• 66425

MALA REPRODUCCION
POR DEFECTO DEL ORIGINAL

MEMORIA DESCRIPTIVA

que se acompaña a
la solicitud de

un MODELO DE UTILIDAD por VEINTE AÑOS en España,
a favor de Don Jesus VILLASEÑOR AMOROS, residente en
MADRID, Almaden número 5 , y de nacionalidad española,
por: "DISPOSITIVO EMBELLECEDOR Y LUMINOSO PARA TRASERAS
DE VEHICULOS AUTOMOVILES".

Aporta el dispositivo que se propugna, sobre
lo ya conocido hasta la fecha gran novedad y utilidad
que le destaca con gran ventaja y le confiere la cua-
lidad de reunir todas las condiciones exigidas por la
5.- Ley para su registro con prioridad de uso privativo a
favor del solicitante.

En efecto todo lo conocido hasta la fecha en
materia de embellecedores de carrocerías de automóviles



- 10.- se basan en la adición de bandas metálicas, generalmente cromadas o níqueladas, para mejor destacar sobre la carrocería pero que en realidad no aportan sobre la carrocería del vehículo otra cosa, que detalles mas o menos vistosos, pero sin modificación de la silueta o características de la carrocería.
- 15.- No negamos que cumplen su cometido de embellecimiento, puesto que realmente añaden detalles que por visualidad o vistosidad hacen que el vehículo que los adopta se distinga de los demás precisamente porque resaltan los detalles fundamento de los embellecedores.
- 20.- Pero adolecen, sobre lo ya indicado de que no dejan de ser variaciones sobre el mismo tema y sobre todo recargados, toda vez que ya los vehículos salen de fabrica con gran cantidad de chapa de carrocería en níquel o cromo, por lo que repetimos pronto se llega a la saturación y chabacanería.
- 25.- Naturalmente están cayendo en desuso.
- El dispositivo objeto de la presente memoria se destaca sobre todos ellos porque adorna a base de añadir vistosidad y elegancia por variación de la línea y silueta poniendola mas en concordancia y armonía con las imperantes según los ultimos diseños de las grandes fábricas, que son al fin y al cabo las que imponen su gusto.
- 30.-
- 35.- El embellecimiento no es pues por el añadido de colores, níquel o cromo, ni recarga la vista del coche, sino que al contrario estiliza la línea, aportando además, mejores servicios de señales de PARE, intermitente y piloto, al acoplarse en él, los servicios lumi-



40.- nosos citados, con lo que la visualidad de la señal es mas perfecta y fácil que antes de adaptar al coche el nuevo dispositivo.

45.- Por ello decimos que adquiere la cualidad de Modelo de Utilidad netamente definido ya que se llega a un objeto industrial que aporta perfeccionamiento en los servicios a prestar, con grandes ventajas sobre lo conocido.

50.- Se basa en agadir en el vehiculo a embellecer, y justamente sobre sus aletas guardabarras posteriores sendos postizos que una vez adaptados dan la sensación de que salieron así de fábrica y como la forma imperante por los diseños actuales es en forma de cola de pez, quiere decirse que un coche de trazado en serie, adquiere el aspecto de carrozado de lujo.

55.- Estos postizos constituyen en sí el dispositivo objeto de la presente solicitud.

60.- Encaminados a adaptarse a determinadas series de marcas y tipos tal que SEAT-1.400 se fabrican en serie con dimensiones ya estudiadas para que se superpongan con perfecto ajuste, que se facilita porque en los bordes metálicos del postizo lleva una junta de goma que en la parte exterior ofrece superficie bien rayada, bien lisa, o de tal suerte que constituye a la vez un motivo de adorno.

65.- Estas juntas se fabricarían en gomas negras, azules, rojas en fin, repetiremos, con intención de adorno a la vez que garantizan el ajuste e impiden que el postizo raye la pintura de la verdadera aleta.

De acuerdo con lo dicho, el dispositivo en su



70.-

parte posterior lleva ya instalados los juegos de luces usuales con las conexiones pendientes para su fácil y rápida unión a la instalación del coche. Por ser mas altos estos pilotos que los instalados, ganan gran ventaja en servicio, por ser mas visibles.

75.-

Para la fijación del dispositivo sobre la verdadera aleta, este lleva una serie de tirantes en forma, en la parte interior situados idfectiblemente en la misma posición, por lo que el taladro para lograr el paso a los tornillos que han de fijarlo se pueden hacer sobre plantilla, ganando una vez mas rapides en la instalación.

80.-

Esta circunstancia de rapidez en la instalación es de vital importancia, tanto si se trata de turismos industriales (taxis o de alquiler con o sin chofer) como si se trata de coches particulares, pues generalmente el poseedor de vehículo automóvil está escarmentado y dolido por el tiempo que se le suele retener el coche para pasar las revisiones, o reparaciones o engrases, ya que en talleres y agencias, quizá por la aglomeración de trabajo es muy frecuente, por no decir sistematizada, la permanencia durante tiempos excesivos en relación con la obra a realizar.

85.-

90.-

Se acompaña dibujo en el que se muestra una manera de llevarlo a la práctica, pero a titulo de ejemplo esto es; sin caracter limitativo alguno.

95.-

En él se ve la parte trasera de la carrocería del coche (1) a embellecer.

Es (2) la parte exterior del postizo dispositivo que se une a la verdadera aleta (3) por la junta (4).



La parte alta posterior lleva los faros (5)
100.- posteriores de señales de PARE, intermitente y piloto de posición.

En la figura 2ª, se aprecia una sección longitudinal y en ella el bastidor (6) en el que se fijan los pilotos.

105.- Unas pletinillas (7) cruzan el postizo y ofrecen puntos de fijación a la aleta verdadera.

En la figura 3ª se aprecian estas mismas pletinillas (7), pero en sección transversal.

Y en esta misma figura la disposición de las
110.- juntas de gomas con finalidad de ajuste, amortiguación y embellecimiento (8).

Suficientemente descrito el invento, así como un modo de llevarlo a la práctica, se hace constar de una manera expresa que es susceptible de modificación en
115.- materias de detalle siempre que no afecten a su fundamento.

N O T A

Se reivindica:

120.- 1ª.- Dispositivo embellecedor y luminoso para traseras de vehículos automoviles, caracterizado porque consta de una pieza en forma de aleta de cola de pez, con bordes alabeados en los que se acopla una junta elastica de superficie exterior con acabados caprichosos y con tirantes rígidos con orificios pasantes, llevando
125.- en su extremo mas ancho y alto un bastidor que soporta instalación para señales luminosas reglamentarias en el tráfico.

2ª.- DISPOSITIVO EMBELLECEDOR Y LUMINOSO PARA

- 6 - 6 6425³



TRASERAS DE VEHICULOS AUTOMOVILES".

130.-

Todo tal y como queda descrito y reivindicado en la presente memoria que consta de seis hojas escritas a máquina por una sola de sus caras y se ilustra con los dibujos que a la misma se acompañan.

Madrid 31 de Mayo de 1958

11

• 6 6425



Fig. 1a

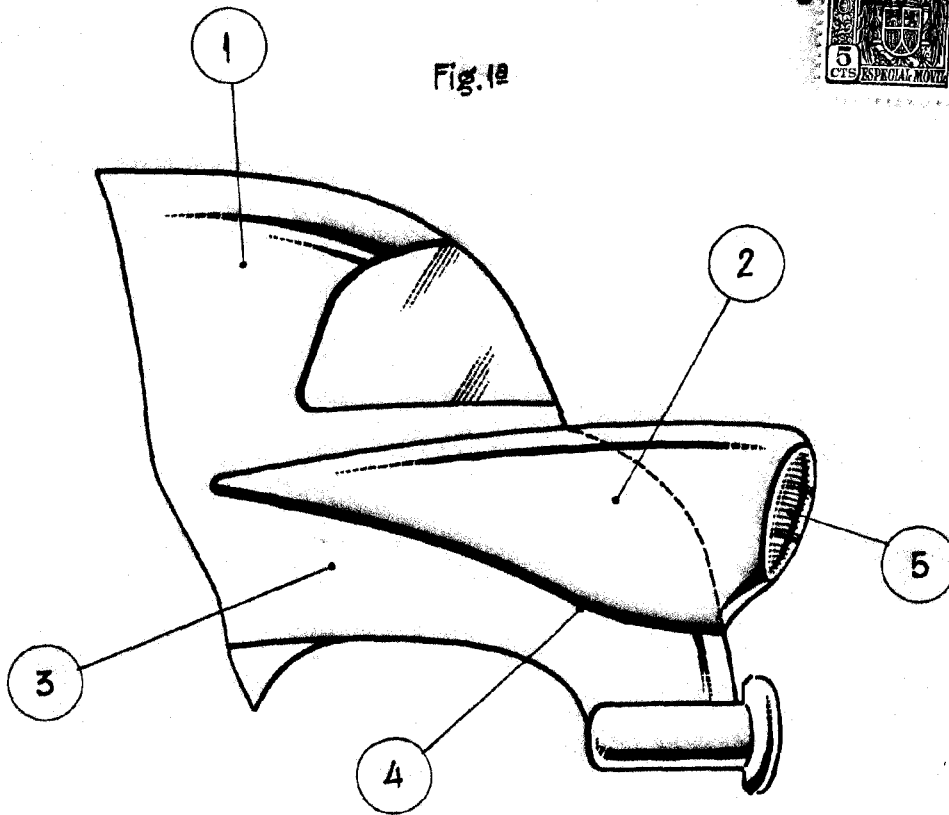

Fig. 2a

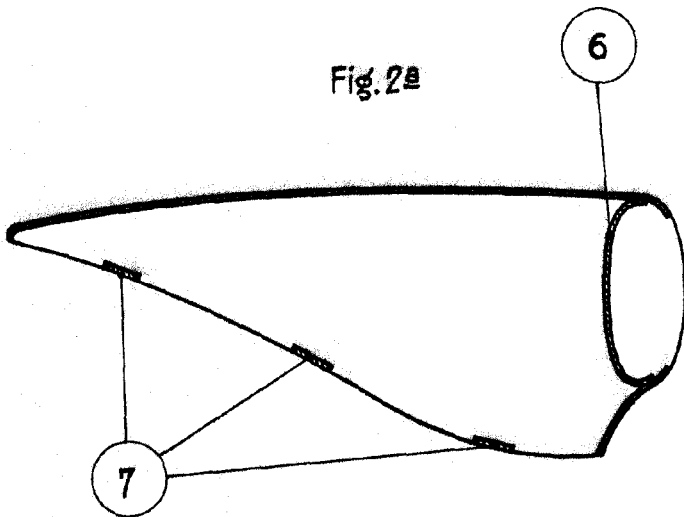
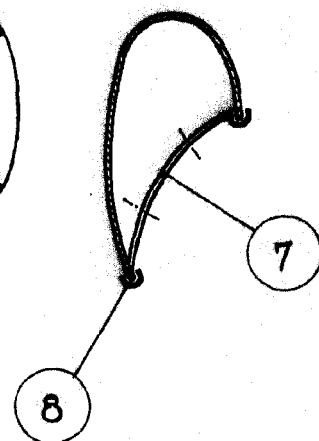

Fig. 3a



Madrid 21 de Mayo de 1.958

A handwritten signature in black ink, appearing to read "J. Villaseñor".

Escala variable.