

30



• 6 6412

M O D E L O   D E   U T I L I D A D

para

"EQUIPO DE COMPOSICION DE ESTANTES Y SIMILARES", a favor de  
DON JOSE HERNANDEZ VIDAL, residente en BARCELONA, calle de Re-  
sellón, 478 bajos.

. = .

MEMORIA DESCRIPTIVA

Se refiere el presente modelo de utilidad a un equipo  
de composición de estantes y similares.

5. En el equipo se comprende un juego de barras decora-  
das, una serie de racors para las mismas y unos paneles de for-  
mas arbitrarias que se colocan para constituir los estantes y  
los respaldos del conjunto.

10. Con el fin de facilitar la explicación se acompaña a  
la presente memoria una lámina de dibujos en la que se ha re-  
presentado un caso de realización que se cita a título de ejem-  
plo.

• 6 6412

30 MAR



En el dibujo:

la figura 1, muestra separadamente las piezas del equipo,

la figura 2, es un ejemplo de acondicionamiento de las piezas y paneles en una caja propia para un montaje.

la figura 3, indica el montaje utilizando barras y racors, con placas estante,

la figura 4, manifiesta el montaje en el que se ha previsto una de las placas como fondo.

10. Consiste en una serie de barras -1- de diferentes tamaños, que se acoplan en los huecos -2- que llevan las piezas -3- que son los elementos de empalme y unión, para que en conjunto se establezca un montaje según se indica en las figuras 3 y 4, en el que la variedad de combinaciones hace posible una constante renovación de la presentación del mismo.

15. En estuches adecuados -4-, se pueden acondicionar los paneles -5- -6- que en combinación con los elementos citados completan las estanterías y sus respaldos, según se representa en figuras 3 y 4.

20. El modelo, dentro de su esencialidad, puede ser llevado a la práctica en otras formas de realización que difieran en detalle de la indicada a título de ejemplo en el curso de la anterior descripción, abarcando a las mismas las reivindicaciones que se detallan en su nota.

• 6 6412

30



N O T A

Descrito el objeto y utilidad de la invención, lo que se declara como no divulgado ni practicado en España, comprende las siguientes reivindicaciones:

5. 1. Equipo de composición de estantes y similares, caracterizado esencialmente por el hecho de estar constituido por una pluralidad de barras de diferente longitud en cooperación con unos núcleos-racor, dotados de orificios en su superficie y en su base, siendo cualquiera la forma de estos núcleos, estableciendo entre barras y núcleos una ligazón que forma un  
10. armazón propio para colocar en él, estantes horizontales o paneles verticales que en cualquiera de los casos sirven para exposición y para suspensión de los objetos a exponer.

15. 2. Equipo según la anterior reivindicación en el que, los núcleos-racor, llevan orificios, pasantes y ciegos, en calibre correspondiente al de extremo de las barras, que al efecto presentan un diámetro exterior igual para todas ellas.

20. 3. Equipo según las reivindicaciones 1 y 2 en el que los paneles de suspensión son placas agujereadas, en dimensiones variables, sirviendo para respaldo de los armazones formados por barras y núcleos.

4. Equipo de composición de estantes y similares. Según se describe y reivindica en la presente memoria descriptiva que consta de tres hojas foliadas y escritas a máquina por una sola cara, acompañadas de una lámina de dibujos.

Madrid, a 30 MAY 1958

JOSE HERNANDEZ VIDAL.

p. a

FIG. 1 66412

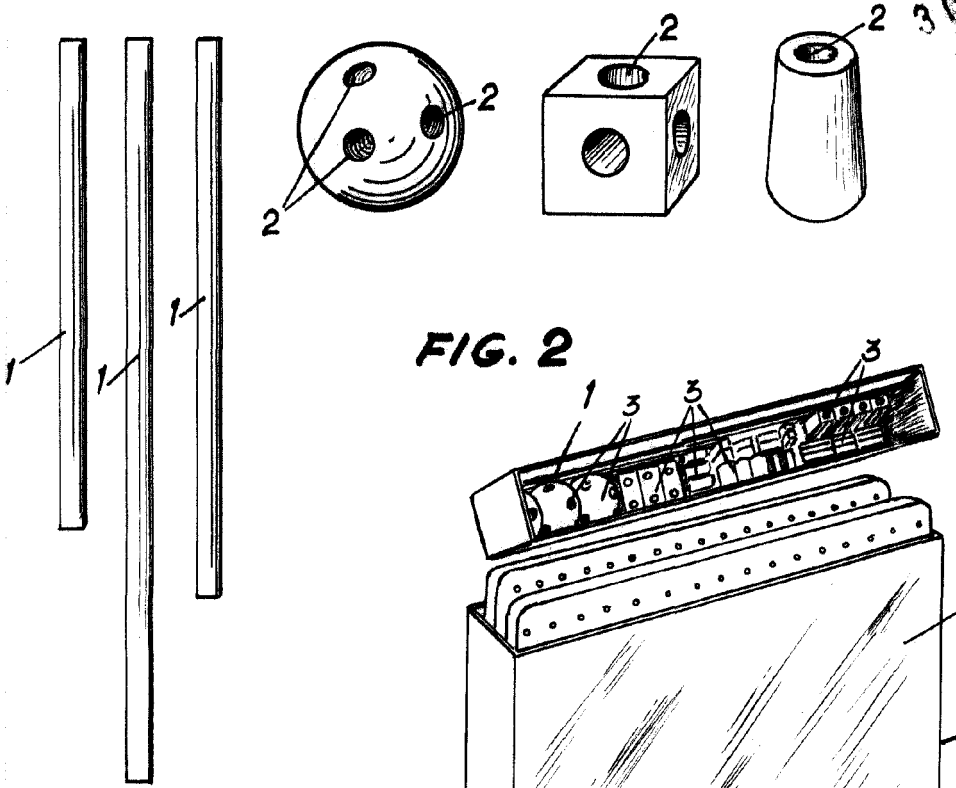

FIG. 2

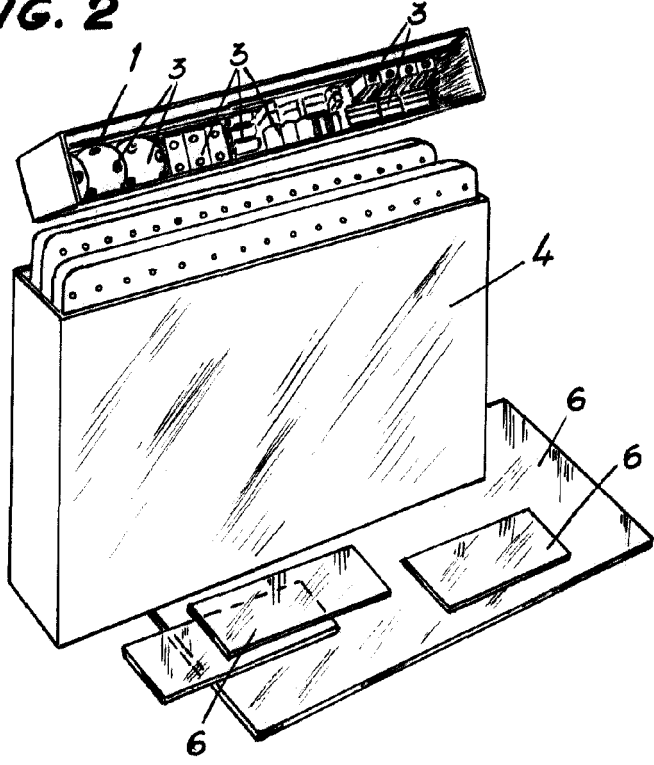

FIG. 3

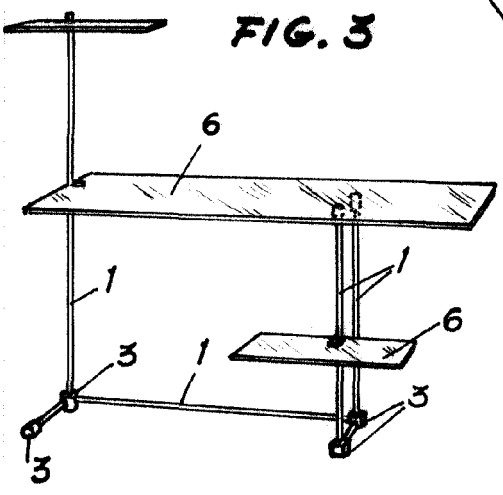
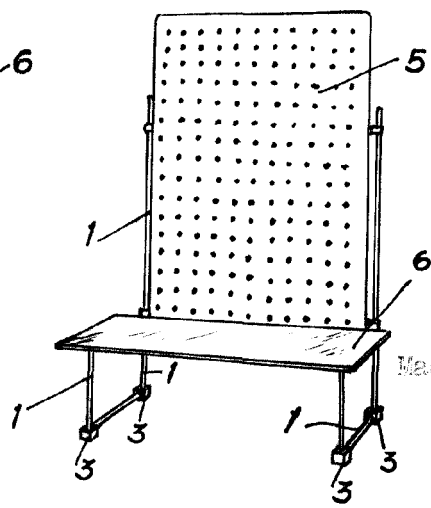

FIG. 4



Madrid 30 Mayo 1958