

17 MAY.



• 6 6397

M O D E L O
D E
U T I L I D A D

a favor de Don JACINTO AMAT LÓPEZ, de nacionalidad española, residente en Barcelona, Calle Muntaner, 180, 5º, 1ª, por "MANDO DE PEDAL PARA EL ENCENDIDO DE LUCES".

- . -

MEMORIA DESCRIPTIVA

La presente invención se refiere a un dispositivo destinado al accionamiento de los conmutadores empleados para el cambio de luces en los vehículos automóviles, cuyo dispositivo, constituido por un mando de pedal de unas características estructurales y de funcionamiento determinadas, permite realizar de una manera rápida y segura la conmutación en los contactos del circuito que alimenta las luces llamadas "de carretera" y "de cruce".

5. Como es sabido, en todo conmutador de esta clase se requiere que las posiciones que han de adquirir las pie-

10.

• 6 6397



- zas contactoras sean estables hasta que el operador realice el cambio en el momento oportuno. Para conseguir tal resultado es necesario que a la entrada del conmutador exista un juego de elementos móviles y de retención que hagan posible la alimentación de los circuitos dependientes.
5. Hasta la fecha se ha ideado diversos sistemas mecánicos para obtener los aludidos efectos, mas en todas las ejecuciones conocidas se presentan inconvenientes, ya sean de constitución o bien de funcionamiento, el cual, sino obedece a la regularidad prevista, puede dar lugar a fallos y, por tanto, a graves accidentes.
- 10.

Los defectos apuntados quedan solucionados con el mando objeto de la invención, que está constituido por un conjunto dividido en dos partes fundamentales, determina-

15. da una por un pulsador retráctil tensado por un resorte adecuado y formada la otra por un juego de palancas de perfil apropiado, accionadas por el aludido pulsador y portadora una de ellas de una pieza que se enlaza con el elemento móvil del conmutador previsto para el cambio de luces.
20. En el referido pulsador aparece un vástago portador de una leva articulada oscilante, la cual finaliza en una extremidad arromada, apta para ejercer presión sobre la pieza de mando propiamente dicha, constituida por un puente articulado que posee, por una parte, una escotadura oblonga destinada a conjugarse con un tope solidario de una pletina giratoria y dotada de unas aletas extremas, mientras que, por otra, dispone de un fondo contra el que viene a apoyarse, en las dos posiciones de la conmutación o cambio, la
- 25.



extremidad arromada de la leva. El conjunto de las palancas se encuentra encerrado dentro de una caja con una abertura para paso de un elemento que depende del puente y que tiene la misión de actuar sobre el conmutador.

5. Para la mejor comprensión de la presente memoria descriptiva, se acompaña un dibujo en el que, tan sólo a título de ejemplo, se representa un caso práctico de realización de un mando de pedal de las características mencionadas.

10. En dicho dibujo, la figura 1 es una vista en alzado seccionado del dispositivo constitutivo del mando; la figura 2 corresponde a una sección longitudinal por la línea II-II de la figura precedente; y las figuras 3 y 4 muestran otras tantas posiciones de trabajo de este mecanismo de mando.

15. El objeto de la invención se halla formado por una caja -1-, solidaria de una placa -2-, con los medios propios esta última para su fijación en el punto previsto del vehículo. De esta placa -2- emerge un cuerpo tubular -3-, que

20. sirve de guía para un pulsador de pie -4-, el cual es solidario de un vástago interior -5- y se mantiene en posición normalmente saliente por efecto de un resorte helicoidal -6-.

Este vástago corredero -5- va articulado por -7- a una leva oscilante -8-, la cual, además de presentar un perfil de curvas compuestas y de contorno general triangular,

25. posee una extremidad o cabeza arromada -9-, propia para actuar por presión, como más adelante se detallará.

Adosada a una de las paredes de la caja -1- exis-

6 6397



te una pletina basculante -10-, giratoria sobre un eje fijo -11- y, en el presente caso, de planta triangular, en dos de cuyos vértices aparecen unas aletas -12-, en tanto que en el restante se halla colocado un tope -13-, que se introduce en el orificio oblongo -14-, abierto radialmente en un puente basculante determinado por dos placas -15- y -16- (figura 2) ambas unidas por unos fondos arqueados -17-. Este puente va articulado sobre el eje -18-, y la placa -16- es solidaria de una espiga -19-, que atraviesa la correspondiente pared de la caja -1- y se conecta mecánicamente con el elemento móvil del grupo contactor del conmutador al que se ha acoplado el mando.

El funcionamiento del mecanismo descrito es, en líneas generales, el siguiente:

15. Suponiendo el conjunto en la posición que muestra la figura 1, que corresponde a la de alimentación de una de las luces, al ejercer con el pie presión sobre el pulsador -4- tiene lugar el descenso o penetración del vástago -5-, venciendo para ello la tensión del resorte -6-.
20. Al avanzar el aludido vástago -5- se traslada su leva -8-, cuya cabeza -9- se apoya en uno de los fondos -17-. El precitado avance da lugar a que la propia leva -8- haga girar al puente -15-16- sobre su eje -18-, obteniéndose de esta manera el desplazamiento angular del orificio -14-, que arrastra al tope -13- y, con él, a la pletina -10-, cuya posición viene a ser ahora (figura 3) la inversa de la de la figura 1. El traslado angular de -15-16- origina el movimiento, también en arco, de la espiga -19-, que, por es-

6 6397



tar enlazada con la parte móvil del conmutador, determina automáticamente en éste el cambio de conexión y, por consiguiente, el apagado de la primera luz y el encendido de la otra del circuito común de iluminación.

5. Al cesar la presión sobre el pulsador -4-, el mismo retrocede por efecto del muelle -6- (figura 4), haciendo lo propio su vástago -5- y la leva -8-, la cual abandona el fondo -17-. Dado que tal leva -8- no se halla enlazada con el puente -15-16-, éste permanece en la posición primeramente establecida. Al llegar la leva -8- al final de su carrera en la marcha hacia atrás, choca contra una de las aletas -12- y automáticamente se ladea, viniendo a apoyarse (figura 4) la cabeza -9- contra el fondo -17-, por un punto opuesto al que antes abandonó.
- 10.
15. Si se ejerce de nuevo presión sobre el pulsador -4- cuando el mismo se encuentra en la fase que muestra la figura 4, se obtiene el cambio de posición del puente -15-16- y, por tanto, el encendido de la luz que en la primera fase se hallaba sin alimentación. Como se deduce de lo expuesto, a cada pulsación sobre -4- tiene efecto, de modo alternativo, el encendido de una luz y el apagado de la otra, obrando en todos los casos el juego dependiente del pedal de medio impulsor de la pieza -15-16- que actúa sobre el oportuno conmutador del circuito general.
- 20.
25. Serán independientes del objeto de la invención los materiales, formas y dimensiones de los elementos que integran un mando de pedal de las características expuestas, siempre que las variaciones que se introduzcan no afecten



• 6 6397

ten a su esencialidad.

- . -

N O T A

Se reivindica como objeto del presente modelo de utilidad:

5. 1. Mando de pedal para el encendido de luces, que se caracteriza esencialmente por estar compuesto por dos partes principales, constituida una por el correspondiente pulsador retráctil y determinada la otra por un juego de palancas de perfil apropiado, accionadas por dicho pulsador y portadora una de ellas de una pieza que se enlaza con el elemento móvil del conmutador previsto para el cambio de luces, figurando en el pulsador aludido un vástago deslizable poseedor de una leva articulada oscilante, que finaliza en una cabeza arromada apta para ejercer presión sobre el componente del juego de las palancas que actúa de mando propiamente dicho.
10. 2. Mando de pedal para el encendido de luces, según la reivindicación anterior, que se caracteriza por el hecho de que la pieza que obra sobre el conmutador está formada por un puente articulado dotado, por una parte, de una escotadura oblonga destinada a conjugarse con un tope solidario de una pletina igualmente giratoria y poseedora de unas aletas externas, mientras que, por otra, dispone de un fondo curvado contra el que viene a apoyarse, en
15. 20.

6 6397



las dos posiciones en el cambio de luces, la extremidad arromada de la leva, hallándose el conjunto de palancas encerrado dentro de una caja con una abertura para paso del elemento que depende del puente y que se encuentra destinado a actuar sobre el conmutador de la instalación.

5.

3. Mando de pedal para el encendido de luces.

La presente memoria consta de siete hojas foliadas, escritas a máquina por una sola cara.

Barcelona, a 17 de mayo de 1958.

Jacinto AMAT LÓPEZ

p.a.

I. PONTI

5397

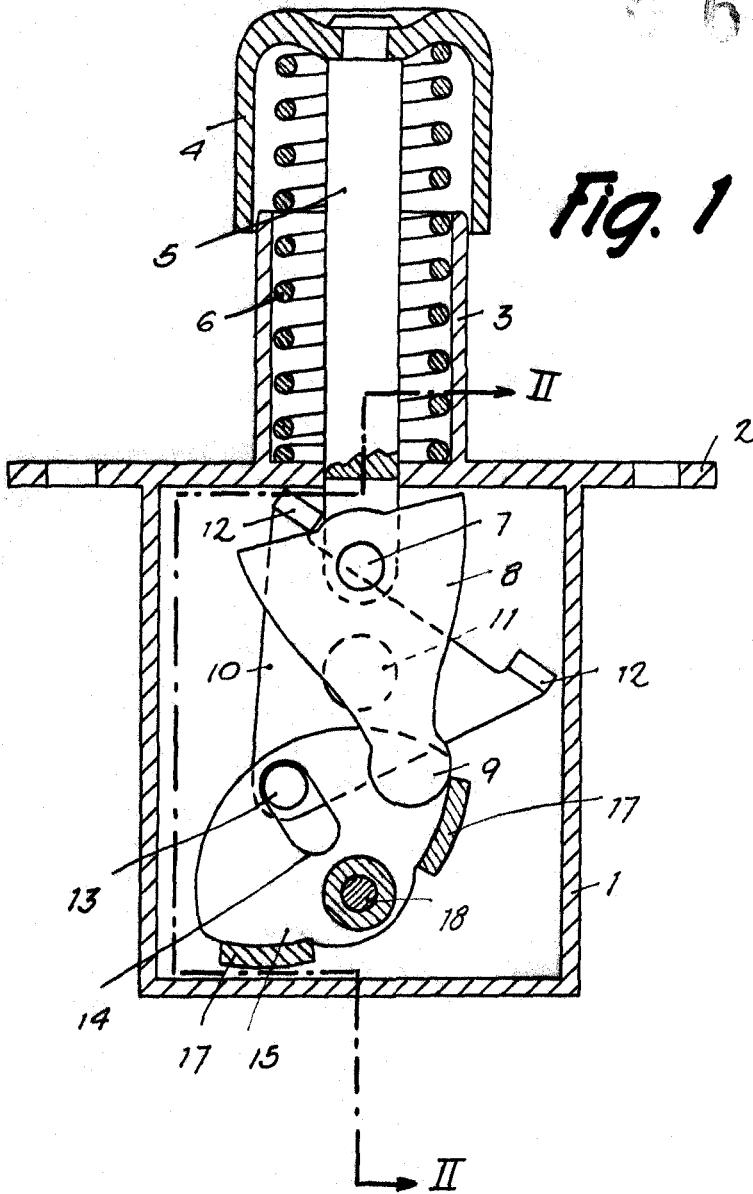
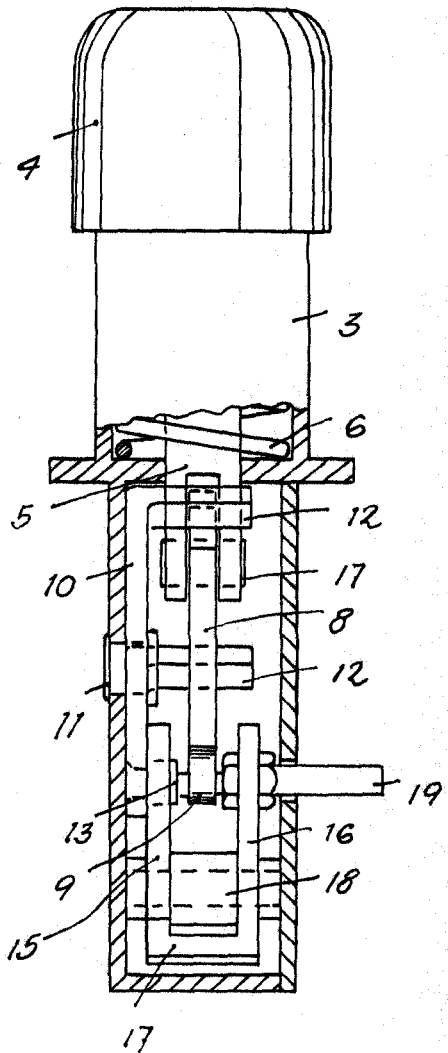

Fig. 1

Fig. 2



Barcelona, 17 Mayo 1958
Jacinto Amat López
p.a. I. PONTI



17 MAY.

Fig. 3

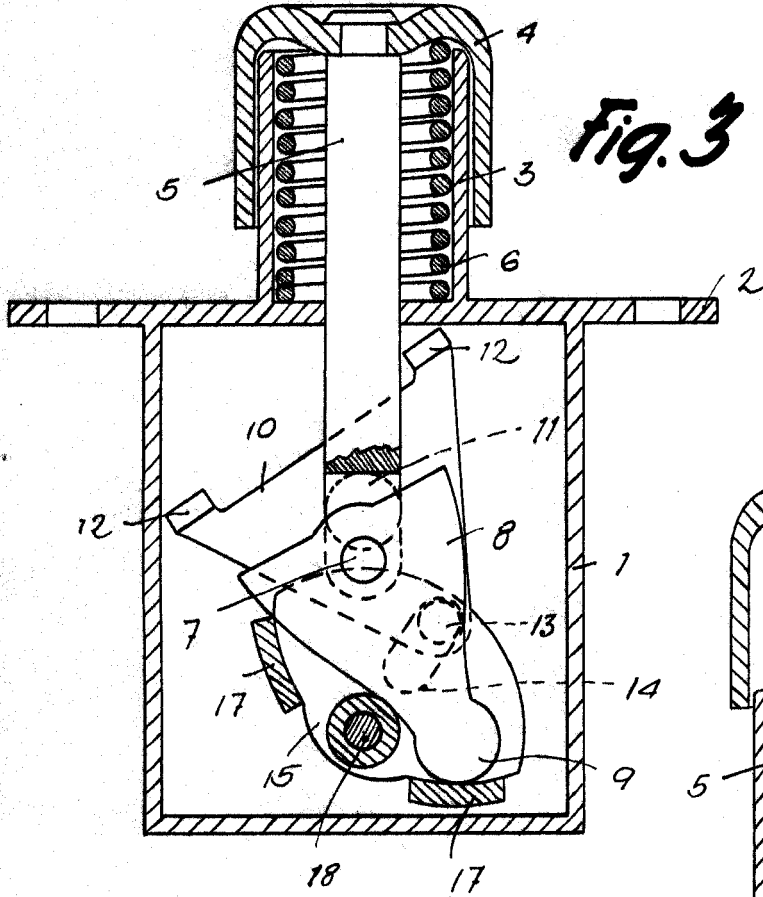

• 6 6397

Fig. 4

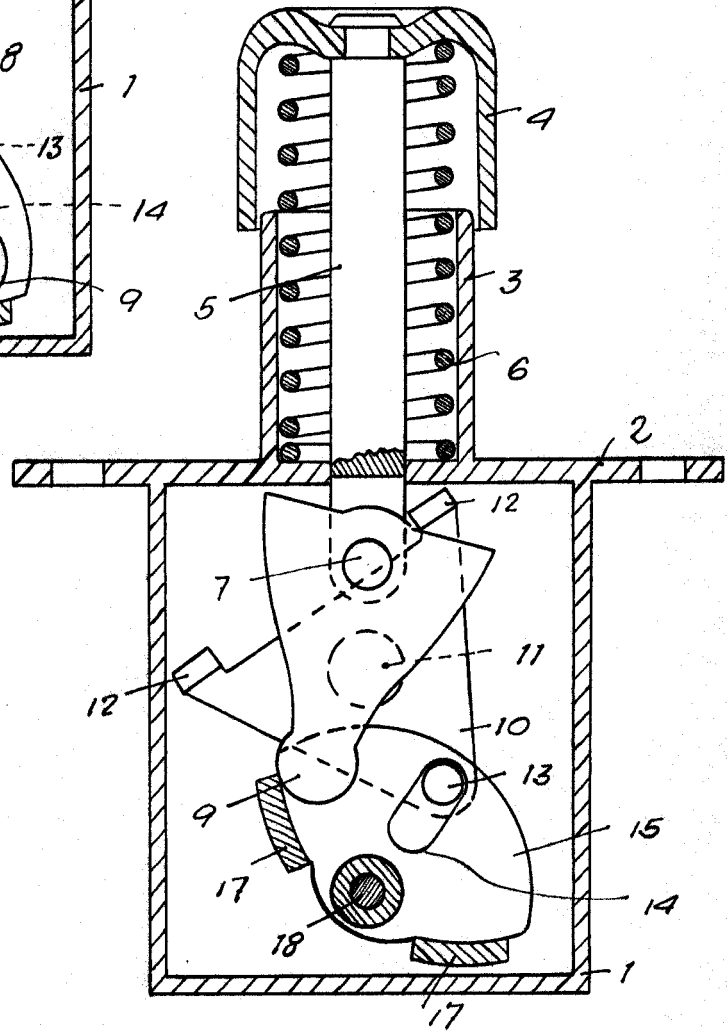

Barcelona, 17 Mayo 1958
Jacinto Amat López
p.a.