



66386

*Memoria Descriptiva*

*para*

un Modelo de Utilidad por veinte años,

*a favor de*

DON Miguel LLUCH GODOLÁ,

-nacionalidad española-

*residente en*

Barcelona,

Ramblas, 27,

*por:*

- B O L S A -



66386

5 El presente modelo de utilidad se refiere a una bolsa constituida por piezas enlazables entre sí, que forman todo el cuerpo de la bolsa, su contorno superior y las sujeciones para las asas de la misma, dejando entre ellas huecos de modo que en conjunto vienen a constituir una especie de celosía.

10 La característica esencial de la bolsa que se reivindica es que las piezas que la forman presentan brazos formando una cruz, y en sus extremos, alternativamente, forman un botón circular o un ojal rectangular, entrelazándose las piezas al abrochar cada botón en un ojal de la pieza contigua.

15 Las piezas que forman el borde superior de la bolsa, tienen solo tres brazos, excepto las que sirven además para enlazar los extremos de las asas.

Independientemente de esa característica esencial, de la constitución y forma de unirse entre sí las piezas en celosía de la bolsa, pueden llevar el dibujo, presentación y colorido que en cada caso se estime pertinente.

20 En cuanto al tamaño y material de que se construyan esas piezas, pueden ser los que se juzgan adecuados para la clase de bolsa de que se trate, y dada la variedad de éstas en que la disposición a que nos referimos pueda interesar, se comprende que el número de piezas que compongan cada bolsa también puede ser muy variable, es decir, dentro de las reivindicaciones que se establecen, caben múltiples modalidades de ejecución, sin que las variaciones de unas a otras afecten a la

25



66386

esencialidad reivindicada, por lo que las bolsas que se cons -  
truyan con cualquiera de esas modificaciones, no serán sino va -  
riantes, igualmente comprendidas y protegidas por el presente  
registro.

5 En esta idea, las adjuntas figuras correspon -  
den unicamente a una forma de ejecución, sin carácter alguno li -  
mitativo, que se presenta a título de ejemplo de realización,  
para concretar cuanto se dice en esta memoria descriptiva.

10 La figura 1ª representa la vista de conjunto  
en alzado de una bolsa, establecida de acuerdo con el modelo  
que se reivindica.

La figura 2ª muestra la vista de la bolsa  
por su parte superior, apreciándose el fondo de la misma.

15 La figura 3ª detalla, en vista de frente, el  
acoplamiento entre elementos adyacentes de los que constituyen  
la soldadura.

La figura 4ª corresponde a la vista de per -  
fil de esos elementos.

20 La figura 5ª detalla la sección por el pla -  
no que se indica en A-B, sobre la figura 3ª.

Con referencia a dichas figuras y a los núme -  
ros que sobre ellas designan las partes y detalles del objeto  
representado, que interesan a los fines de esta memoria, la des -  
cripción de la bolsa es como sigue:

25 La bolsa está constituida por diversas pie -  
zas -1- de cuatro brazos, que en la parte inferior se doblan co -



66386

como se aprecia en -2- para formar el fondo, y en la superior se reducen a piezas -3- de tres brazos, excepto las piezas -4- en que abotonan las asas -5-.

5  
10  
15  
Por lo que se refiere a la característica fundamental de la bolsa, la disposición de las piezas que la forman y el modo de unirse entre sí (figuras 3ª á 5ª), cada pieza -6- presenta en los extremos de sus brazos mayores los reses-tones -7-, con ojales rectangulares -8-, en los que abrochan los botones circulares -10 y 17-, de las piezas adyacentes -9 y 16-, mientras que los botones -11-, de dicha pieza -6-, abrochan en los reses-tones -12- y -15-, de otras piezas -14 y 15- adyacentes, respectivamente, por la parte superior e inferior.

15  
Cuando las piezas forman el fondo -2-, la disposición y enlace es análogo y las provistas solo de tres brazos, designadas -3- en la figura 1ª, tienen tres uniones como las detalladas, y les falta naturalmente la del brazo superior, por constituir el borde de la bolsa.

. . . . .



958

66386

N O T A

Este registro consta de las siguientes reivindicaciones;

5  
1.  
1a. - Bolsa, caracterizada porque está constituida por piezas que presentan brazos formando una cruz en cuyos extremos, alternativamente, tienen un botón circular y un rosetón con un ojal rectangular, entrelazándose las piezas al abrochar cada botón de una de ellas en el ojal de la pieza contigua.

10  
2a.- Bolsa, según lo reivindicado en el punto anterior, caracterizada porque las piezas que forman el contorno de la parte superior de la bolsa, tienen solo tres brazos, excepto las que reciben los botones de que están provistas en sus extremos las asas.

15  
3a.- Bolsa.

Según se describe y reivindica en esta memoria descriptiva.

Se detalla e ilustra con los planos que a la misma se acompañan.

20  
Y que consta de 5 hojas, foliadas y escritas a máquina por una sola de sus caras.

Madrid, a 29 MAY 1958

65386



FIG. 1

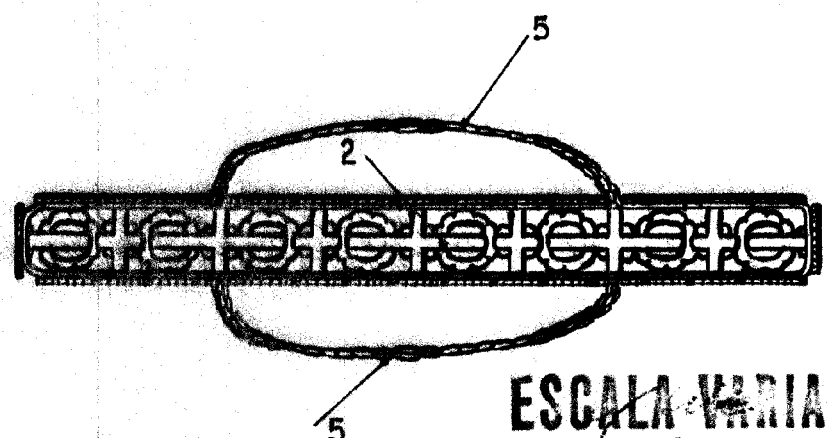
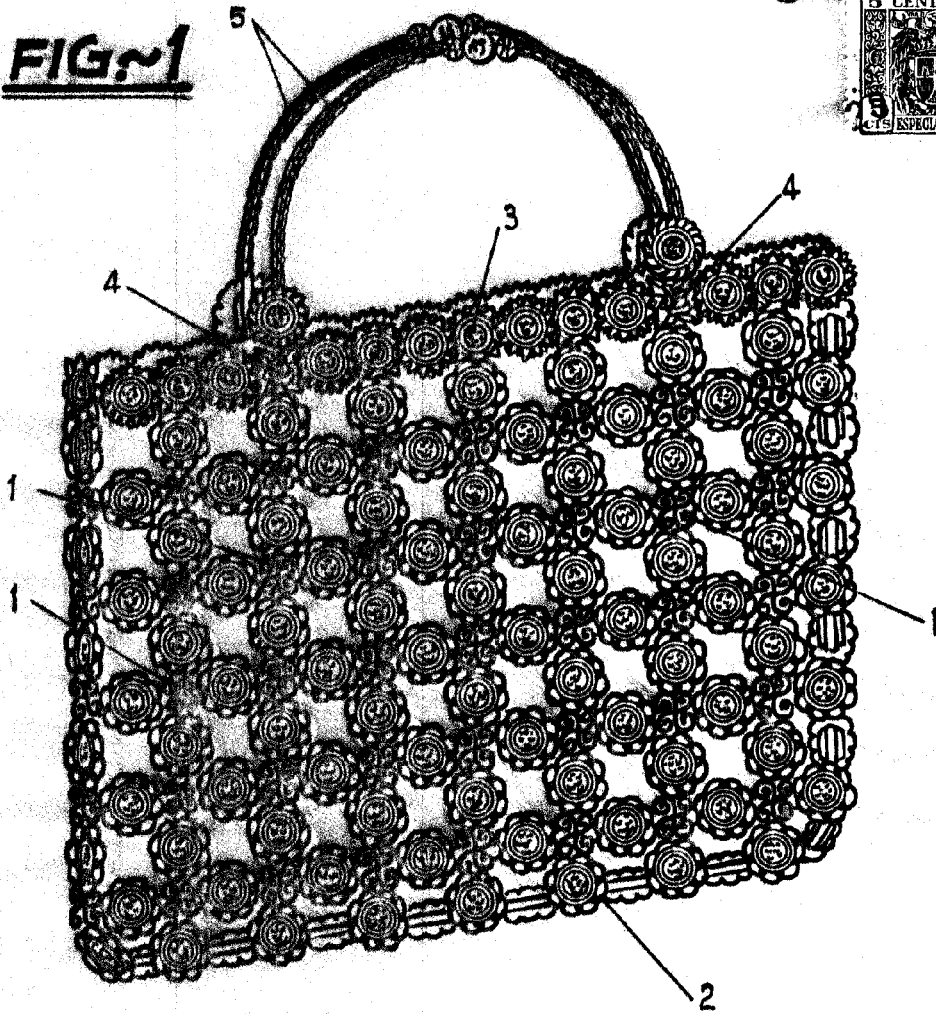

FIG. 2

ESCALA VARIABLE

*Lluch*

17757

66386

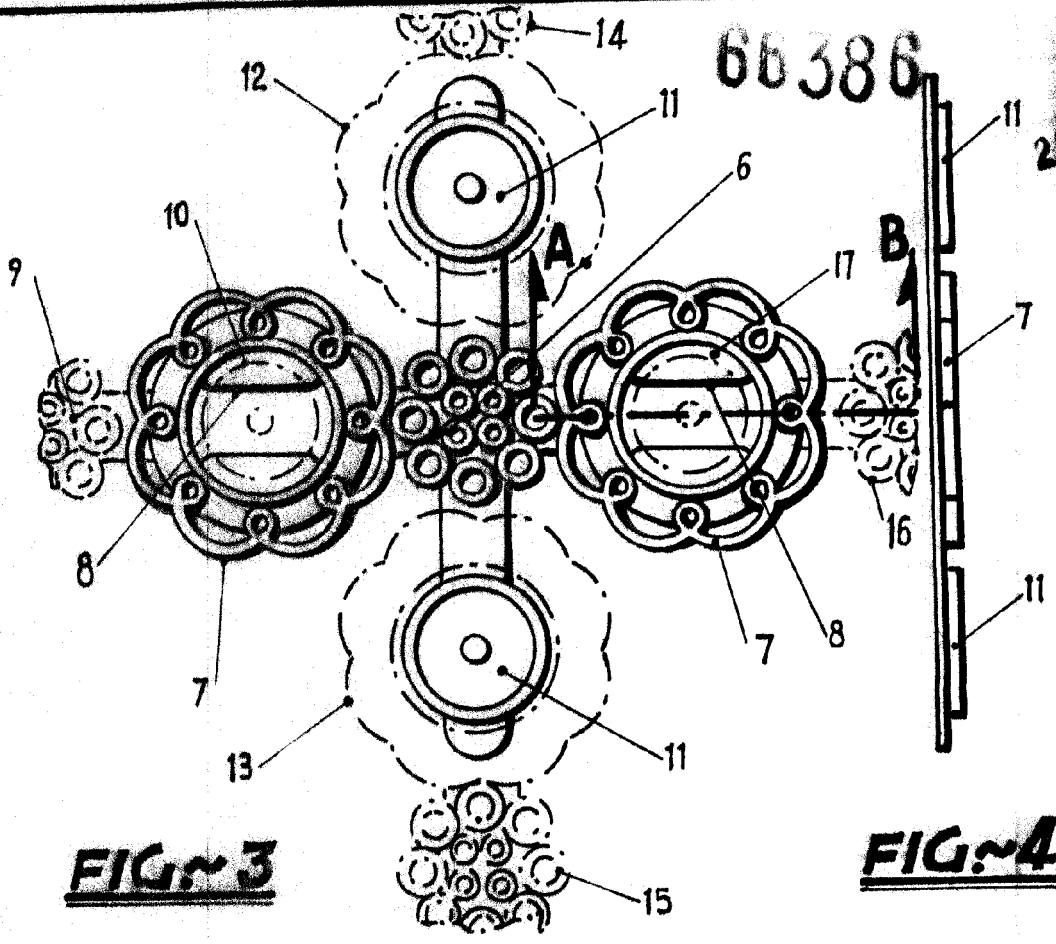

FIG. 3

FIG. 4

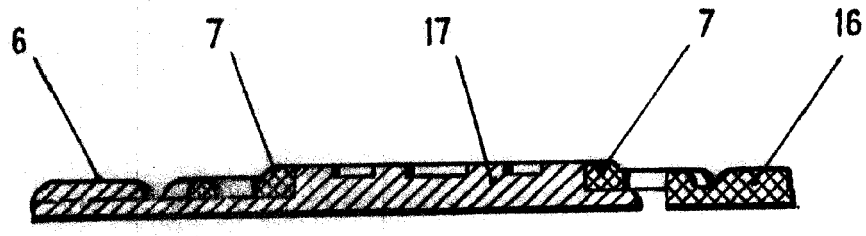

FIG. 5

ESCALA VARIABLE

*Lluch*