



6364

• 6 6364

MODELO DE UTILIDAD

cuyo registro se solicita por veinte años, para España y sus Posesiones, a favor de FOC, S.L., entidad española, residente en MADRID. Calle de Alcalá, nº 32, por: "TRANSPORTADOR ESPECIAL PARA ENVASES METÁLICOS".

MEMORIA DESCRIPTIVA

5.- El Modelo de Utilidad a que se refiere la presente Memoria Descriptiva, constituye una novedad industrial con características y ventajas que la hacen merecedora del privilegio de explotación exclusiva que por ella se solicita, de acuerdo con las prescripciones del Estatuto vigente de la Propiedad Industrial de 26 de Julio de 1929, texto refundido, publicado en 30 de abril de 1930.

10.- El Modelo de Utilidad que se reivindica, tiene por objeto un transportador especial para envases metálicos.

Este transportador se aplica especialmente al transporte de botellas de LPG (butano o propano), aun cuando puede utilizarse igualmente para otros usos, tales como el transporte de leche y en general al de to-



15.-

de clase de mercancías y recipientes cilíndricos, eliminándose totalmente todo peligro de caída del objeto transportado, y permitiendo su fácil manejo, con toda comodidad y sin el menor esfuerzo.

20.-

El transportador, que puede ser fabricado de cualquier material adecuado, siempre que ofrezca las necesarias garantías de solidez y resistencia, consta de una plataforma cilíndrica que sirve de base o apoyo de la mercancía a transportar, estando dicha base provista de ruedas o medios deslizantes en su parte posterior, y eventualmente, de un soporte en la anterior, que permite su fijación e inamovilidad cuando se encuentra en posición vertical.

25.-

A escasa distancia de esta base se ha previsto la utilización de un cerco metálico circular, de dimensiones y anchura convenientes, siempre mayores que el objeto a transportar, que sirve al propio tiempo de sujeción del mismo e impide su caída.

30.-

Y por último, el transportador está dotado de un tubo metálico, doblado en forma de asa, desde la base hasta altura conveniente, que sirve de agarradera, estando los dos lados de este tubo unidos, también a una altura conveniente por otro soporte circular, cuya misión es la de apoyo de la mercancía, cuando el transportador está inclinado y en disposición de conducirse.

35.-

40.-

Para mejor comprensión del objeto de este Modelo de Utilidad, se acompaña una hoja de planos, en la que se representa el transportador objeto del registro, siendo -1-, base; -2-, cerco metálico circular; -3-, ruedas; -4-, soporte; -5-, tubo metálico; -6-, soporte que une dicho tubo.

45.-

Se hace constar que el cambio de forma, dimensiones, material en que se fabrique y disposición de sus elementos, así como todas aquellas variaciones que no

- 3 - 6 6364



50.- asisten a su esencialidad, quedarán igualmente protegidas por el presente registro.

N O T A

55.- Descrito cuanto antecede, sólo resta añadir que en presente MODELO DE UTILIDAD, recaerá esencialmente sobre las siguientes:

REIVINDICACIONES

60.- Primera.-- TRANSPORTADOR ESPECIAL PARA ENVASES METALICOS, caracterizado esencialmente por estar dotado de una plataforma o base, la que a altura conveniente lleva un cerco metálico circular, de dimensiones adecuadas, y está provista de medios deslizantes y de fijación al suelo, y de un tubo metálico ascendente, doblado en forma de asa, entre cuyos lados se prevé un soporte circular que une las dos ramas, situado a altura adecuada.

65.- Segunda.-- TRANSPORTADOR ESPECIAL PARA ENVASES METALICOS.

70.- Tal y como se describe y reivindica en la presente Memoria Descriptiva, que consta de tres hojas, foliadas y escritas a máquina por una sola cara y plano que la ilustra.

Madrid, 28 MAY. 1958
FOG, S.L.

Juan Chucchi
Director-Gerente



66364
66364

Fig. 1.

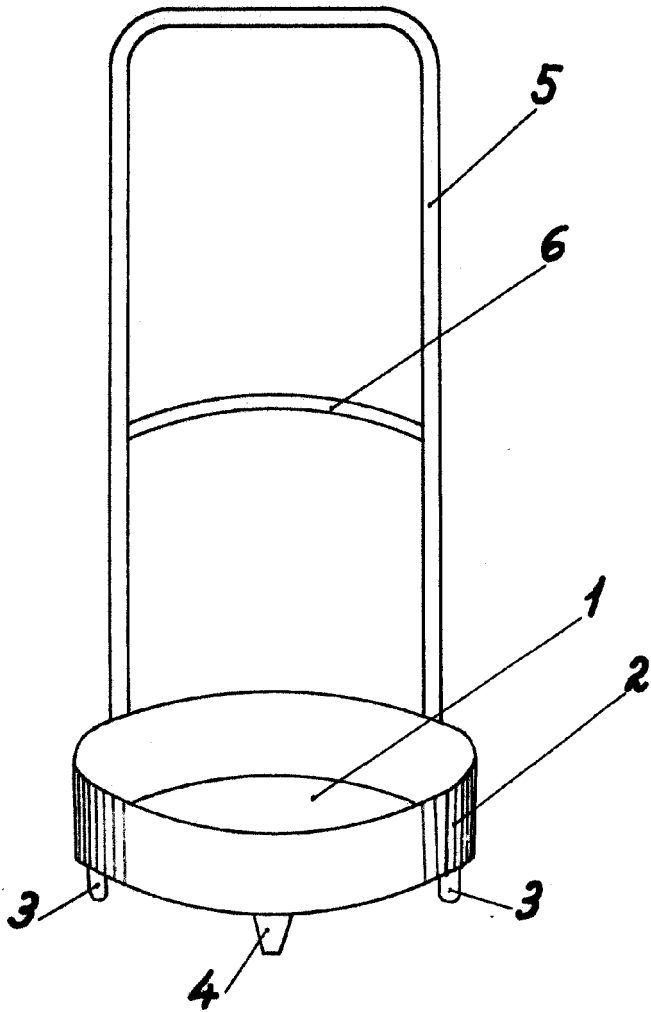
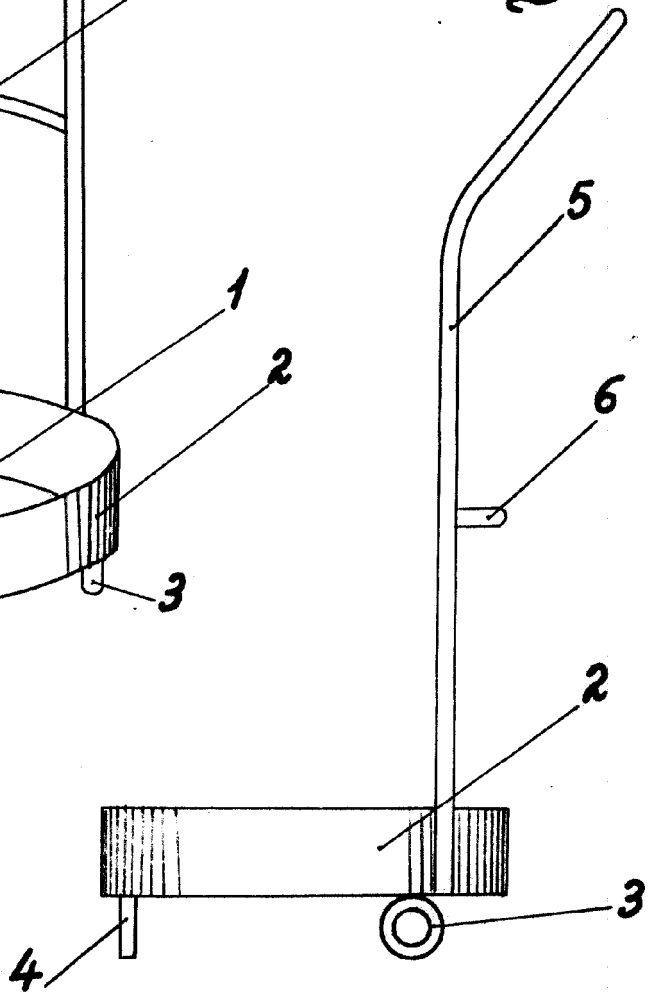

Fig. 2.



Escola variable

Ingeniero Chuvetti