

• 6 6349

MALA REPRODUCCION
POR DEFECTO DEL ORIGINAL

MODELO DE UTILIDAD

por veinte años

a favor de

Don José María DIAZ SANTANA

de nacionalidad española

residente en Madrid. Calle de la Puebla 14.

P O R

"MOIDE PARA LA OBTENCION DE MUELLES DE MADERA"

MEMORIA DESCRIPTIVA

Consiste el objeto del presente Modelo de Utilidad en un molde para la obtención de muelles de madera.

Hasta la fecha no se conoce en el mercado un molde para la obtención de muelles de madera.

5 Efectuadas las debidas pruebas, el resultado ha sido a todas luces muy interesante, porque, con éste molde se obtienen muelles de madera, extremo hasta ahora desconocido, por



cuanto por sus características y particularidades, se consigue la mentada obtención de muelles de madera.

10 Este molde preferentemente metálico, lleva practicada en su cuerpo una hendidura en forma de media caña y en sentido espiral, con la particularidad de que, sus terminales forman dos líneas completamente paralelas.

Tanto en su parte superior como en la inferior y en sentido
15 contrario lleva éste molde un saliente a modo de uña y que, precisamente abarca la parte frontal de las dos hendiduras de los terminales, con el fin de sujetar al extremo del fleje de madera.

A título de ejemplo, se adjunta a la presente memoria descriptiva un plano con las particularidades de éste molde.
20

Se aprecia perfectamente la particularidad antes mencionada de la hendidura que lleva practicado en su cuerpo y la sujeción de los terminales.

En la expresada Figura -A- vemos:

25 En -1- la hendidura en forma de espiral con terminales paralelos.

En -2- apreciamos los dos salientes que lleva el molde.

Colocado el fleje de madera en la expresada hendidura, al ser el molde metálico y estar calentado, éste con un procedimiento adecuado de preparación de la madera -fleje- la vá
30 secando para conseguir quede con la forma que le ha dado al secarse el molde que nos ocupa.

Se presenta pues, un molde a todas luces muy interesante para obtener muelles de madera, por las características antes
35 expuestas.

Descrito suficientemente el objeto del presente Modelo de Utilidad, solamente cabe hacerse constar que, podrá ser obje-



to de mejoras siempre y cuando no se altere su esencialidad,
no invalidándolo el cambio de forma ni los materiales a em-
40 plear en su fabricación o construcción.

R E I V I N D I C A C I O N E S

Reivindica el recurrente la propiedad y el derecho exclusivo
de fabricación en España del objeto del presente Modelo de
Utilidad, caracterizado en las siguientes reivindicaciones:
45 1a Molde para la obtención de muelles de madera, caracteri-
zado esencialmente porque en su cuerpo lleva practicada una
hendidura a forma de media caña para colocar al fleje de ma-
dera, sujetando sus terminales completamente paralelos por
medio de dos salientes a modo de uña y que, al calentar o
50 estar caliente el molde queda el fleje de madera con la for-
ma que tenga practicado el cuerpo del expresado molde.

2a Por "MOLDE PARA LA OBTENCIÓN DE MUELLES DE MADERA"

Sean cuales fueren las circunstancias que concurren en la
esencialidad del presente Modelo de Utilidad.

55 Consta ésta memoria descriptiva de tres hojas mecanogra-
fiadas por una sola cara, numeradas, foliadas y acompañadas
de un plano explicativo a título de ejemplo.

Madrid veintisiete de Mayo de 1958

P.A.

6349

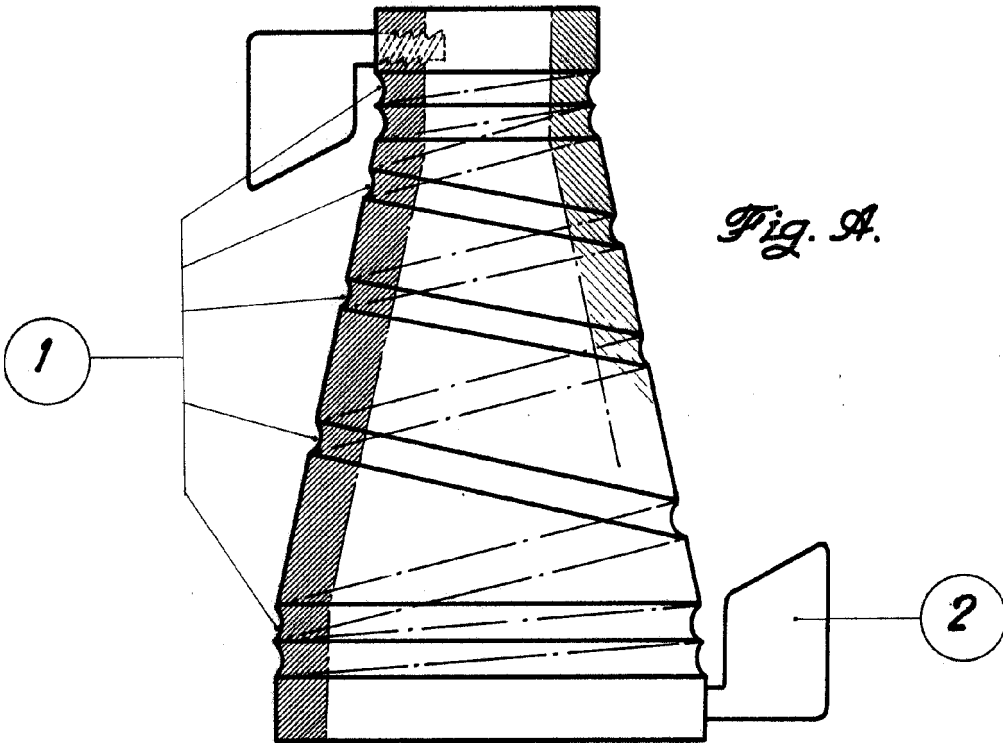

Escala variable.

Madrid, 27 de Mayo de 1958.

P.A.