

• 6 6346

M O D E L O
D E
U T I L I D A D

para "PIEZA AUXILIAR PORTATORNILLOS", a favor de la razón social VILLAR Y HENRIQUES, S.L., domiciliada en VIGO (Pontevedra), calle de Velazquez Moreno, nº 31.

= . =

MEMORIA DESCRIPTIVA

El presente modelo de utilidad se refiere a una pieza auxiliar portatornillos.

5. Esta pieza se expende con aquellas piezas principales que requieran para su montaje el empleo de tornillos, tal ocurre por ejemplo en objetos de ferretería, como bisagras y cerraduras, de electricidad, como enchufes e interruptores, y otras piezas análogas.

10. Comprende esta pieza auxiliar un apéndice apropiado para fijarla eventualmente a la pieza principal, y está constituida esencialmente por una plaquita que presenta en una de sus caras o en ambas, soportes tubulares en los que se alojan

• 6 6346 27 M



los tornillos, cuyos soportes se hallan unidos a la placa por su generatriz.

Con el fin de facilitar la explicación se acompaña a la presente memoria una lámina de dibujos en la que se ha representado una realización que se cita a título de ejemplo, no limitativo del alcance del modelo.

5.

En los dibujos:

La figura indica en perspectiva la pieza auxiliar citada equipada con los tornillos.

10.

Consiste en una plaquita 1 que en una de sus caras presenta dos soportes tubulares 2 y 3 unidos a la placa según su generatriz. En estos soportes se introducen a presión los tornillos 4 y 5, siendo esta pieza susceptible de ser fijada a la principal, para lo cual comprende un apéndice lateral 6 rematado en punta 7 para su clavazón.

15.

Con esta pieza se evita la pérdida involuntaria de los tornillos, tal como ocurre frecuentemente en la actualidad cuando los tornillos son expendidos sueltos con respecto de la pieza principal en la que se han de acoplar ulteriormente.

20.

El modelo, dentro de su esencialidad, puede ser llevado a la práctica en otras formas de realización que difieran en detalle de la indicada a título de ejemplo, a las cuales alcanzará igualmente la protección que se recaba. Podrá, pues, llevarse a cabo en cualquier forma y tamaño, con los medios y materiales más adecuados y con el número de soportes para tornillos más conveniente a cada caso, por quedar todo ello comprendido en el espíritu de las reivindicaciones.

25.

• 6 6346

27 MA



NO T A

Descrito el objeto y utilidad del invento, se declara no practicado ni divulgado en España lo comprendido en las siguientes reivindicaciones:

5. 1. Pieza auxiliar portatornillos, caracterizada por estar constituida por una placa que presenta en una de sus caras soportes tubulares unidos a la misma por su generatriz, en los que se alojan los tornillos necesarios para el montaje de la pieza principal, comprendiendo además esta placa un apéndice de sujeción que la hace susceptible de ser fijada eventualmente a la pieza principal.

10.

2. Pieza auxiliar portatornillos.

Según se describe y reivindica en la presente memoria descriptiva que consta de tres hojas foliadas y escritas a maquina por una sola cara, acompañadas de una lámina de dibujos.

15.

Madrid, a 27 MAY 1958
VILLAR Y HENRIQUES, S.L.

p. a.

JAI ME ISERN MIRALLE

• 6 6346

27 M

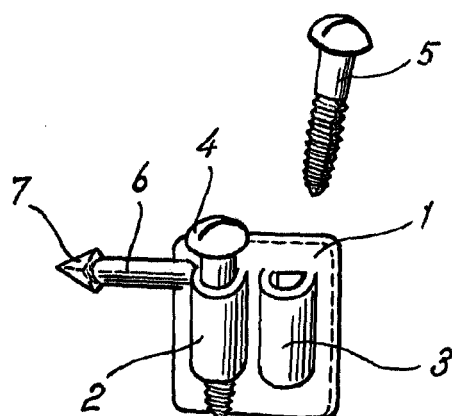

Madrid, 27 MAR 1958
Jaime Isern

p.p.