



• 6 6306

MALA REPRODUCCION
POR DEFECTO DEL ORIGINAL

MEMORIA DESCRIPTIVA
para solicitar
M O D E L O D E U T I L I D A D
e n
E S P A Ñ A
por VEINTE años
por "ASIENTO PERFECCIONADO PARA TRACTORES"

A nombre de:

Don Delfín LAHOZ SAMFER, de nacionalidad
española,

domiciliado en:

B I N E F A R (Huesca)

El objeto de la presente solicitud de modelo de
utilidad, se refiere a un asiento perfeccionado para trac-
tores, cuyas características de novedad le confieren la
cualidad de aportar a la función a que se destina las ven-
tajas siguientes:

5



a.- Perfecta adaptabilidad sin modificar en absoluto al tractor.

b.- Gran ligereza, comodidad para el tractorista y seguridad.

10 c.- Es abatible total, o en dos tramos, del respaldo.

15 El asiento que se preconiza consiste en un bastidor o cuadro de angular al que cruzan dos pletinas dotadas de agujeros u orificios para fijarlo al tractor, disponiéndose estos orificios de manera que coincidan con los que lleva el tractor con lo cual la fijación se hace sin modificación alguna de éste; sobre este marco va otro de madera unido a él por cuatro tornillos y este marco de ma-

20 dera soporta a unas tiras elásticas que soportan al almohadillado, que puede ser esterilla de goma espuma de 6 a 7 cm. de espesor, yendo todo ello recubierto lateral y superiormente por un tapizado de plástico.

25 El respaldo está formado por uno o dos cuadros que se articulan sobre el de asiento y que se revisten y guarnecen igual que éste, manteniéndose en posición vertical mediante pletinas, una a cada lado, que, cuando el respaldo se abate, quedan hacia abajo por medio de unas ranuras sin tope.

30 Las dimensiones y forma en general variarán de acuerdo con las características del tractor a que vaya a adaptarse el asiento, variando asimismo la forma de sujeción del respaldo que puede ser por medio de grapillas.

35 En el adjunto plano se ha representado una forma de realización del modelo ejecutada de acuerdo con los principios enunciados.

• 6 6306



40 Puede apreciarse el marco de angular (1) provisto de las dos pletinas (2) y (3) dotadas de orificios (4) para fijación del asiento. Se aprecia también el cuadro de madera (5) sobre el que va el almohadillado (6) revestido de plástico.

El respaldo es doble y consta de dos cuadros que se articulan en (7) y (8) con el del asiento, viéndose el marco de madera (9) y el almohadillado (10).

45 Las pletinas (11) sirven de tope de desplazamiento.

Este modelo es realizable en cualesquiera tamaños y materiales adecuados, siendo susceptible de toda clase de modificaciones de detalle que no alteren su fundamento.

50

-:- NOTA -:-

Los puntos de invención propia y nueva que se presentan para que sean objeto de este modelo de utilidad, en España, por veinte años, son los siguientes:

55 1ª.- Asiento perfeccionado para tractores, caracterizado por que consta de un marco de perfil angular, que posee dos pletinas transversales dotadas de orificios para fijación sobre los de el tractor, yendo sobre dicho cuadro otro de madera en el que se insertan tiras de material elástico que soportan a un almohadillado que se revis-
60 te de una guarnición, articulándose sobre este cuadro los del respaldo, que así resulta abatible y que lleva también un cuadro de madera, almohadillado y revestimiento, limitándose el desplazamiento mediante pletinas, una a cada lado.

65 2ª.- "ASIENTO PERFECCIONADO PARA TRACTORES".

Tal y como se ha descrito en la memoria que an-

• 6 6306



tecede, representado en el dibujo que se acompaña y para los fines que se han especificado.

Consta la presente memoria descriptiva de cuatro hojas escritas a máquina por una sola cara.

Madrid, 24 de Mayo de 1958

• 6 6306



Escala Variable.

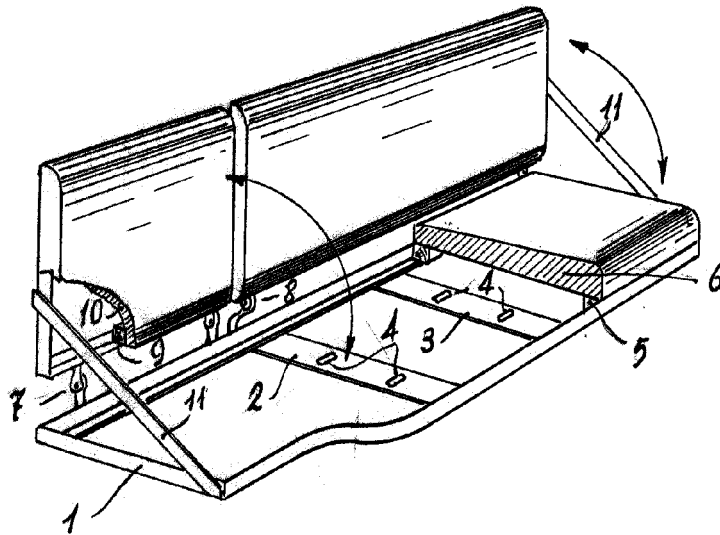

D. Delfin Lahoz Samper

Lahoz